

Instrukcja ważna dla urządzeń wyprodukowanych po: / Návod pro zařízení vyrobená po: / Návod pre obsluhu zariadení vyrobených po: / Instrukcija – įrenginiai, kurie buvo pagaminti nuo: / Lietošanas instrukcija ierīcēm izgatavotiem pēc: / Útmutató a után gyártott készülékekhez: / Mode d'emploi pour les appareils fabriqués après: / Manual de Instrucciones para las máquinas fabricadas después de: / Manualul de utilizare pentru aparate fabricate după: / Gebruiksaanwijzing voor apparaten geproduceerd na: / Bedienungsanleitung für Geräte, hergestellt wurden die nach dem: **01.07.2019**

- PL** **Nagrzewnica gazowa**
Instrukcja obsługi z kartą gwarancyjną
- CZ** **Plynový ohřivač**
Návod k obsluze se záručním listem
- SK** **Plynový ohrievač**
Užívateľská príručka so záručným listom
- LT** **Dujinis šildytuvas**
Naudojimo instrukcija su Garantiniu lapu
- LV** **Gāzes sildītājs**
Lietošanas instrukcija ar garantijas talonu
- HU** **Gáz fűtőkészülék**
Használati Utasítás Garanciajeggyel
- FR** **Générateur d'air chaud à gaz**
Mode d'emploi avec Bulletin de Garantie
- ES** **Generador de aire caliente a gas**
Manual de Instrucciones con la carta de garantía
- RO** **Generator de aer cald pe gaz**
Instrucțiuni de utilizare și certificat de garanție
- NL** **Gasheater**
Gebruiksaanwijzing met de garantiekaart
- DE** **Gas-Lufterhitzer**
Bedienungsanleitung mit Garantiekarte



- PL** Wszelkie prawa zastrzeżone. Niniejsze opracowanie jest chronione prawem autorskim. Kopiowanie lub rozpowszechnianie Instrukcji Obsługi w fragmentach albo w całości bez zgody Dedra Exim zabronione Dedra Exim zastrzega sobie prawo do wprowadzania zmian konstrukcyjno-technicznych oraz kompletacyjnych bez uprzedniego powiadomienia. Zmiany te nie mogą stanowić podstawy do reklamowania produktu. Instrukcja obsługi dostępna na stronie www.dedra.pl
- CZ** Všechna práva vyhrazena. Toto zpracování je chráněno autorským právem. Kopírování nebo šíření Návodů k obsluze v částech nebo vcelku bez souhlasu společnosti Dedra Exim je zakázáno. Dedra Exim si vyhrazuje právo zavádět konstrukční a technické a komplementační změny bez dřívějšího oznámení. Tyto změny nemohou být základem pro reklamování výrobku. Návod k obsluze dostupný na stránkách www.dedra.pl
- SK** Všetky práva vyhradené. Tieto materiály sú chránené autorskými právami. Kopírovanie prípadne šírenie častí, prípadne celého návodu na obsluhu je bez súhlasu spoločnosti Dedra Exim zakázané. Dedra Exim si vyhradzuje právo na vykonávanie konštrukčno-technických zmien, a zmien doplnkového prísušenia, bez predchádzajúceho upozomenia. Tieto zmeny nemôžu byť dôvodom na reklamáciu výrobku. Užívateľská príručka je dostupná na webovej stránke www.dedra.pl
- LT** Visos teisės saugomos. Šis kūrinys yra saugomas autorių teisių įstatymu. Eksploatavimo instrukcijos arba jos fragmentų kopijavimas ir platinimas be „Dedra Exim“ sutikimo draudžiamas. „Dedra Exim“ pasilieka sau teisę įvesti konstrukcijos, techninius arba komplektaicijos pokyčius be išankstinio įspėjimo. Šie pokyčiai negali būti skundo dėl produkto pagrindu. Naudojimo instrukcija yra prieinama svetainėje: www.dedra.pl
- LV** Visas tiesības pasargātas. Šis izdevums ir sargāts ar autoritēsi. Lietošanas Instrukcijas kopēšana vai izplatīšana pilnīgi vai fragmentos bez Dedra Exim firmas piekrišanas ir aizliegta. Firma Dedra Exim atstāj sev tiesību veikt konstrukcijas-tehnikas izmaiņu, kā arī komplektaicijas izmaiņu bez iepriekšēja paziņojuma. Šis izmaiņas nevar būt par pamatu produkta reklamēšanai. Lietošanas instrukcija pieejama mājaslapā www.dedra.pl
- HU** Minden jog fenntartva. A jelen kiadvány szerzői jogokkal védve. A Használati Utasítás másolása vagy terjesztése egészében vagy részleteiben a Dedra Exim írásos engedélye nélkül tilos A Dedra Exim fenntartja magának a szerkezeti-műszaki, valamint komplettálási változtatások előzetes bejelentés nélkülű bevezetésének jogát. Ezek a változások nem szolgálhatnak alapjául a termék reklamációjának. A használati utasítás a weboldalon elérhető www.dedra.pl
- FR** Tous les droits réservés. L'élaboration présente est protégée par le droit d'auteur. Toute représentation ou reproduction du Mode d'emploi partielle ou intégrale sans consentement de Dedra Exim est interdite. Dedra Exim se réserve le droit d'introduire des modifications techniques de construction ou de complément sans avertissement. Ces modifications ne peuvent pas donner lieu à une réclamation. Notice d'utilisation accessible sur le site www.dedra.pl
- ES** Todos los derechos reservados. La presente documentación está protegida por el derecho de autor. Reproducción y difusión del Manual de Instrucciones parcial o total sin permiso de la empresa Dedra Exim prohibido Dedra Exim se reserva el derecho de realizar cambios técnicos de construcción y complementarios sin previo aviso. Estos cambios no pueden ser motivo de reclamación del producto. Manual de instrucciones disponible en la página www.dedra.pl
- RO** Toate drepturile rezervate. Această redactare este protejată prin legea dreptului de autor. Este interzisă copierea, reproducerea în orice fel sau multiplicarea și distribuirea parțială sau în totalitate a Manualului de utilizare fără permisiunea firmei Dedra Exim Firma Dedra Exim își rezervă dreptul de a face modificări tehnice și constructive sau de completare a dispozitivului fără o notificare prealabilă. Aceste modificări nu pot constitui temel pentru reclamarea produsului. Instrucțiunea de deservire accesibilă pe pagina www.dedra.pl
- NL** Alle rechten voorbehouden. Deze publicatie wordt auteursrechtelijk beschermd. Het kopiëren of openbaar maken van de fragmenten of het geheel van de Gebruiksaanwijzing zonder de toestemming van de firma Dedra Exim is verboden. De firma Dedra Exim behoudt het recht om de constructie, techniek en de voltooiing te wijzigen zonder ingebrekestelling. Die veranderingen zijn geen reden zijn om een klacht over het product in te dienen. Gebruikersaanwijzing beschikbaar op de website www.dedra.pl
- DE** Alle Rechte vorbehalten. Die vorliegende Bedienungsanleitung wird durch das Urheber-recht geschützt. Kein Teil dieser Bedienungs-anleitung darf ohne schriftliche Einwilligung von Dedra Exim vervielfältigt oder verbreitet werden. Dedra Exim behält sich das Recht vor, Konstruktions- und technische Änderungen sowie Änderungen in der Zusammensetzung vorzunehmen, ohne vorher darüber zu informieren. Diese Änderungen können kein Grund zur Reklamation des Produkts bilden. Die Bedienungsanleitung ist auf der Internetseite www.dedra.pl zugänglich.

Ten produkt nie może służyć jako podstawowe źródło ogrzewania.

Tento výrobek nesmí sloužit jako hlavní zdroj vytápění

Tento výrobok sa nemôže používať ako základný zdroj vykurovania.

Šis produkts negali būti naudojamas, kaip pagrindinis šilumos šaltinis.

Šis produkts nav paredzēts izmantošanai kā galvenais apkures avots.

A termék nem szolgálhat a fűtés elsődleges forrásaként.

Ce produit ne peut pas servir en tant qu'une source de chaleur principale.

Este producto no puede ser usado como la fuente principal de calefacción

Acest product nu poate servi ca sursă de bază pentru încălzire

Dit product mag niet als basis- warmtebron worden gebruikt.

Dieses Produkt kann nicht als Hauptwärmequelle verwendet werden

Kontakt

Kontaktai / Kontakts / Elérhetőség / Contact / Contacto / Contact / Contact / Kontakt

Dedra Exim Sp. z o.o., ul. 3 Maja 8, 05-800 Pruszków

Tel. +48 22 73 83 777 wew. 129, 165, fax +48 22 73 83 779

serwis@dedra.com.pl www.dedra.pl



1. Zdjęcia i rysunki

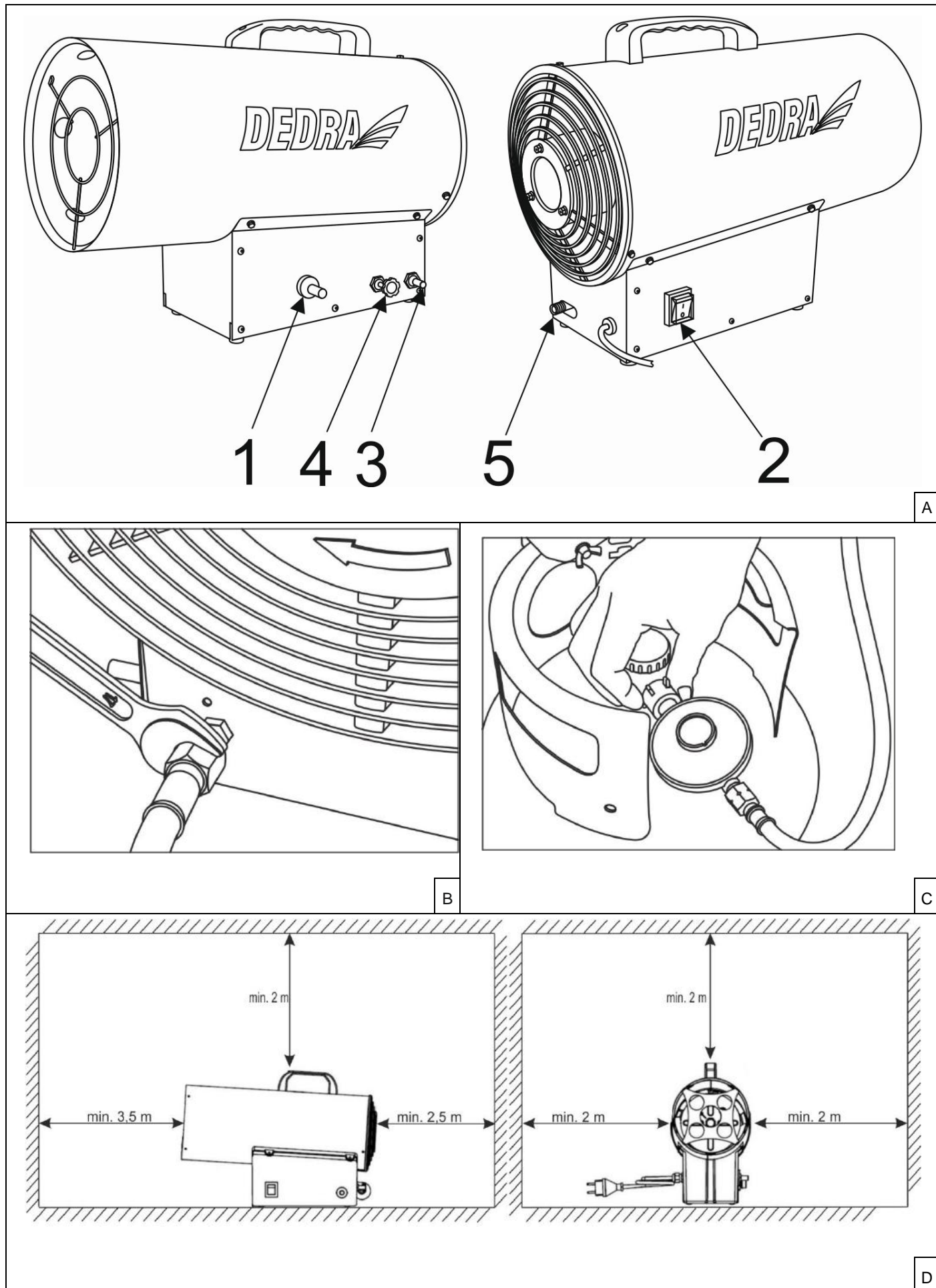

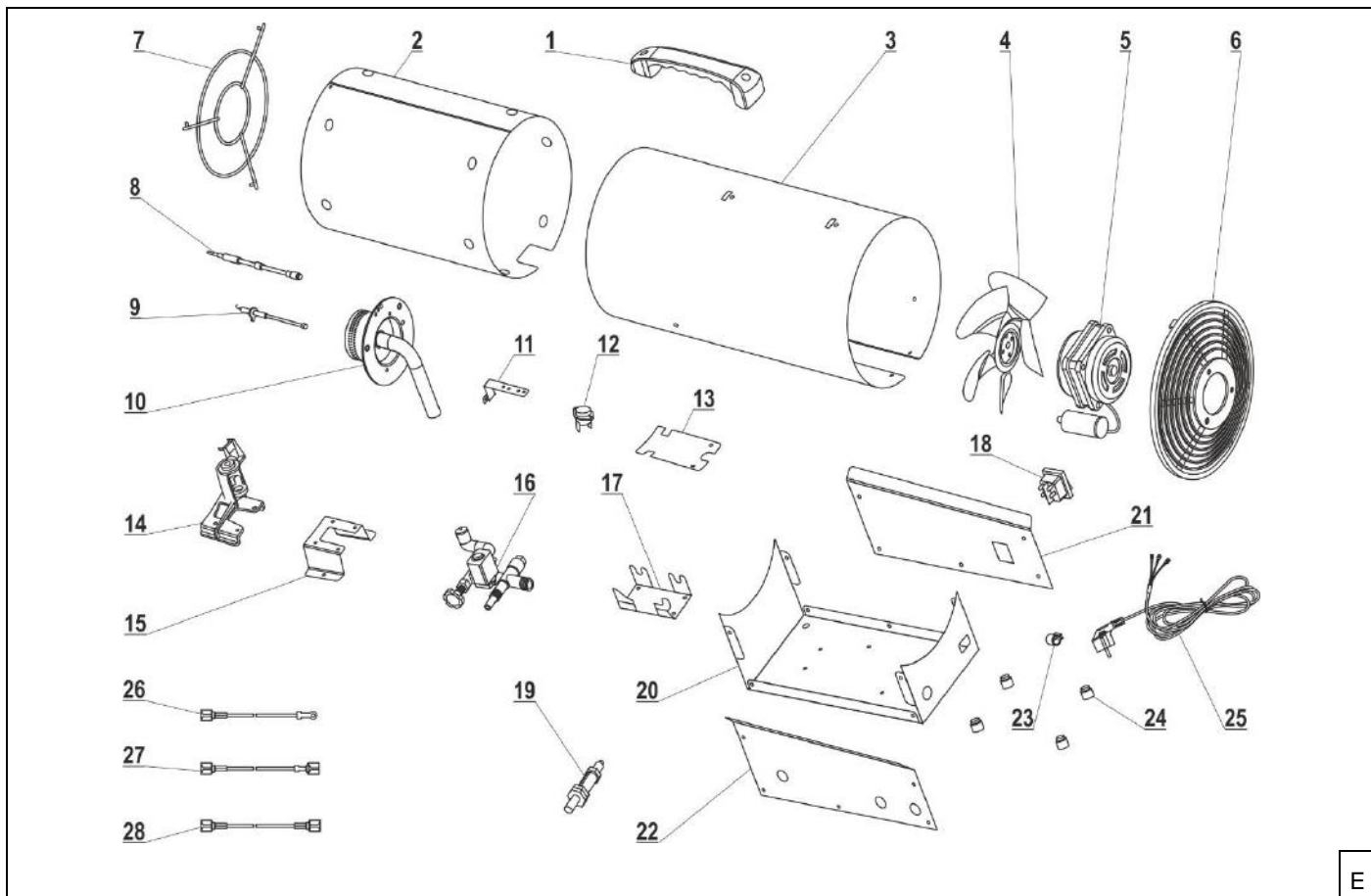

E

Opis piktogramów / Popis použitých piktogramů / Opis používaných piktogramov / Panaudotų piktogramų aprašymas / Lietoto piktogrammu apraksts / Az alkalmazott piktogramok magyarázata / Interpretation des pictogrammes / Descripción de los pictogramas / Descrierea pictogramelor / Omschrijving van de gebruikte pictogrammen / Beschreibung der verwendeten Piktogramme



Nakaz: przeczytaj instrukcję obsługi / Příklad: přečtěte návod k obsluze / Příklad: oboznámte sa s uživatelskou príručkou / Privaloma: perskaitykite aptarnavimo instrukciją / Norādījums: rūpīgi iepazīstieties ar lietotāja rokasgrāmatā sniegto informāciju / Utasítás: olvassa el az útmutatót / Ordre: avant l'usage lire le mode d'emploi / Indicación: leer el manual de instrucciones / Obligatoriu: citiți manualul de utilizare / Bevel: lees de gebruiksaanwijzing / Gebot: die Bedienungsanleitung lesen



Rodzaj gazu/ Typ plynu / Druh plynu/ Dujų rūšys/ Gāzes veids/ Gáz típus/ Type de gaz/ Tipo de gas/ Tip de gaz/ Soort gas/ Gassorten



Ciśnienie wylotowe z reduktorem/ Výstupní tlak s reduktorem/ Výstupný tlak s regulátorom/ Išvesties slėgis su reduktoriumi/ Izejas spiediens ar reduktoru/ Kimeneti nyomás reduktorral/ Pression de sortie avec réducteur/ Presión de salida/ Presiune la ieșire din reductor/ Uitgaande druk met regelaar/ Gasdruck am Austritt mit Gasdruckreduzierventil



Zużycie gazu na godzinę/ Spotřeba plynu za hodinu/ Spotřeba plynu za hodinu/ Dujų sunaudojimas per valandą/ Gāzes patēriņš stundā/ Gázfogyasztás óránként/ Consommation de gaz par heure/ Consumo de gas por hora/ Consum de gaz pe oră/ Gasverbruik per uur/ Gasverbrauch, pro Stunde



Wydatek powietrza/ Spotřeba vzduchu/ Spotřeba vzduchu/ Oro srautas/ Gaisa plūsma/ Levegőfogyasztás/ Débit d'air/ Gasto de aire/ Debitul de aer/ Luchtstroom/ Heiβluftleistung

Spis treści

1. Zdjęcia i rysunki
2. Opis urządzenia
3. Przeznaczenie urządzenia
4. Ograniczenie użycia
5. Dane techniczne
6. Przygotowanie do pracy
7. Podłączenie do sieci
8. Włączanie urządzenia
9. Bieżące czynności obsługowe
10. Części zamienne i akcesoria
11. Samodzielne usuwanie usterek
12. Kompletacja urządzenia
13. Informacja dla użytkowników o pozbywaniu się urządzeń elektrycznych i elektronicznych
14. Wykaz części do rysunku złożeniowego
15. Karta gwarancyjna

Deklaracja zgodności została dołączona do instrukcji jako oddzielny dokument. W przypadku braku deklaracji zgodności należy się skontaktować z Dedra Exim Sp. z o.o.

Ogólne przepisy bezpieczeństwa zostały dołączone do instrukcji jako oddzielna broszura.



OSTRZEŻENIE. Przeczytać wszystkie ostrzeżenia oznaczone symbolem i wszystkie instrukcje.

Nieprzestrzeżenie podanych niżej ostrzeżeń i wskazówek dotyczących bezpieczeństwa może być przyczyną porażenia prądem elektrycznym, pożaru lub poważnych obrażeń.

Zachować wszystkie ostrzeżenia i instrukcje do przyszłego użytku.

2. Opis urządzenia

Rys. A: 1. Przycisk iskrownika (zapłon), 2. Włącznik, 3. Ręczne zwolnienie zaworu bezpieczeństwa, 4. Zawór regulacji przepływu gazu. 5. Przyłącze gazowe.

3. Przeznaczenie urządzenia

Nagrzewnica gazowa jest nagrzewnicą powietrza i przeznaczona jest tylko do ogrzewania pomieszczeń zamkniętych, w których wymagane jest utrzymywanie temperatury na ustalonym poziomie, takich jak magazyny, warsztaty, tunele, hale produkcyjne, szklarnie, obiekty podczas prowadzenia prac budowlanych. Wyposażona jest w wentylator napędzany silnikiem elektrycznym, który wymusza przepływ powietrza i wspomaga cyrkulację powietrza w pomieszczeniu, a jednocześnie zapewnia odpowiedni współczynnik nadmiaru powietrza do procesu spalania.

4. Ograniczenia użycia

Urządzenie może być użytkowane tylko zgodnie z zamieszczonymi poniżej „Dopuszczalnymi warunkami pracy”. Samowolne zmiany w budowie mechanicznej

i elektrycznej, wszelkie modyfikacje, czynności obsługowe nieopisane w instrukcji obsługi będą traktowane jako bezprawne i powodują natychmiastową utratę praw gwarancyjnych, a deklaracja zgodności traci ważność. Użytkowanie niezgodne z przeznaczeniem, bądź niezgodnie z instrukcją obsługi spowoduje natychmiastową utratę praw gwarancyjnych.

Urządzenie jest przeznaczone do użytkowania tylko w pomieszczeniach zamkniętych o sprawnie działającej wentylacji. Urządzenie nie jest przeznaczone do użytkowania w pomieszczeniach mieszkalnych. W przypadku użycia w budynkach użyteczności publicznej należy upewnić się, że lokalne przepisy takie zastosowanie dopuszczają. Nie użytkować w piwnicach i pomieszczeniach poniżej poziomu gruntu. Nie używać do rozmrażania, odszraniania oblodzonych elementów (różnego rodzaju zbiorników, nadwozi i podwozi samochodów, elementów konstrukcji itp.). Nie używać w zapyłonych i zanieczyszczonych pomieszczeniach. Urządzenie nie powinno być wykorzystywane do ciągłego ogrzewania stajni, ferm itp. W przypadku eksploatacji nagrzewnicy przy ciągłej obecności człowieka, należy zapewnić odpowiednie warunki pracy. Pomieszczenie musi być wentylowane, aby procent substancji trujących w powietrzu nie przekraczał poziomu niebezpiecznego dla zdrowia. Dobra wentylacja jest zagwarantowana, gdy zapewniona jest normalna cyrkulacja powietrza przez okna, drzwi i inne otwory stałe, których powierzchnia wynosi co najmniej tyle ile opisano w „Dopuszczalnych warunkach pracy” (25 cm² na każdy kilowat mocy grzewczej nagrzewnicy). Rekomendowana minimalna kubatura pomieszczenia, w którym pracuje nagrzewnica opisana jest w, dopuszczalnych warunkach pracy”. W przypadku eksploatacji nagrzewnicy przy braku ciągłej obecności człowieka należy umieścić znaki zabraniające osobom ciągłego przebywania w pomieszczeniu. Należy zapewnić zwykłą cyrkulację powietrza przez drzwi i okna. Wewnętrzne przepisy w innych krajach mogą nakładać dodatkowe wymagania, w takich przypadkach należy skontaktować się z producentem.

Dopuszczalne warunki pracy

Urządzenie może być użytkowana tylko w pomieszczeniach zamkniętych, o sprawnie działającej wentylacji. Unikać wilgoci. Nie pozostawiać urządzenia włączonego bez dozoru.

	DED9942	DED9946
Minimalny przekrój otworów wentylacyjnych [cm ²]	375	750
Rekomendowana minimalna kubatura ogrzewanego pomieszczenia [m ³]	150	300

5. Dane techniczne

Model	DED9942	DED9946
Kategoria urządzenia	I _{3B/P}	I _{3B/P}
Typ paliwa	G30	G30
Klasa ochrony przeciwporażeniowej	IPX0	IPX0
Stopień ochrony przed dostępem bezpośrednim	I	I
Napięcie [V]	230	230
Częstotliwość [Hz]	50	50
Moc silnika elektrycznego [W]	28	57
Zużycie gazu [kg/h]	0,5-1,07	0,85-2,13
Moc grzewcza [kW]	7-15	12-30
Wydatek ciepłego powietrza [m ³ /h]	300	600
Butla [kg] [cm x cm]	11, 60 x Ø31	11, 60 x Ø31
Dopuszczenie do sprzedaży	AT, BE, CH, CZ, DE, DK, FI, FR, GR, HU, IT, LT, LV, NL, NO, PL, PT, SK, BG, CY, EE, IS, LI, LU, MT, RO, SI, ES, SE, CH, TR	
Przewód gazowy	HHGA 6,3 mm, 1,5 m, Class 2, P _{max} =10 bar	HHGA 6,3 mm, 1,5 m, Class 2, P _{max} =10 bar
Parametry reduktora		
Typ reduktora	Z80	Z80
Rodzaj gazu	LPG	LPG
Ciśnienie wejściowe [bar]	1-16	1-16
Ciśnienie wyjścia z reduktora [bar]	0,3	0,7
Przepustowość reduktora [kg/h]	2	3
Temperatura pracy [°C]	20-50	20-50
Łącznik wlotowy	G1,G2,G3,G4,G7,G8,G9,G10,G11,G12	G1,G2,G3,G4,G7,G8,G9,G10,G11,G12
Łącznik wylotowy	H1,H4,H5,H6,H50,H51	H1,H4,H5,H6,H50,H51

6. Przygotowanie do pracy

UWAGA Wszystkie czynności należy przeprowadzać przy urządzeniu odłączonym od źródła zasilania.

UWAGA Przed uruchomieniem urządzenia należy bezwzględnie sprawdzić szczelność połączeń z przewodem elastycznym i reduktorem.

Po wyjęciu urządzenia z opakowania należy sprawdzić czy w zestawie nie brakuje żadnego z elementów wymienionych w kompletacji (patrz pkt. 14). Przed przystąpieniem do montażu należy ocenić czy znajdujące się elementy nie są uszkodzone, w przypadku stwierdzenia uszkodzenia nie uruchamiać urządzenia, powyższy fakt zgłosić sprzedawcy.

Po montażu należy okleić, urządzenie naklejkami dołączonymi do urządzenia, zgodnie z kodem kraju przeznaczenia.

Podłączenie do butli gazowej.

4

UWAGA Butla nie może znajdować się od frontu nagrzewnicy! Płomień z nagrzewnicy skierowany bezpośrednio w kierunku butli grozi wybuchem gazu.

Butla zawsze musi być ustawiona pionowo.

- Butlę z gazem propan/butan ustawić na płaskiej, twardej, równej powierzchni, w miejscu z dala od otwartego ognia i źródeł ciepła.
- Nagrzewnicę ustawić tak, aby przeszkody znajdowały się w odległości min. 3,5 m od wylotu nagrzewnicy, 2,5 m od wlotu (tył urządzenia), 2 m z boku nagrzewnicy, 2 metry od góry (Rys. D)
- Podłączyć koniec elastycznego przewodu gazowego do przyłącza nagrzewnicy i umocować go za pomocą nakrętki mocującej (Rys. C), drugi koniec przewodu należy połączyć z reduktorem. Dla pewności połączenia, dokręć nakrętki kluczem 17 mm, gwint lewo-skrętny.
- Przykręć do zaworu butli, reduktor dołączony do urządzenia, zdejmij pokrywę uszczelnki zaworu butli. Po sprawdzeniu obecności oraz dobrego stanu uszczelki, dokręć nakrętkę mocującą reduktor w sposób zapewniający szczelność połączenia (Rys. D).
- Podłączając reduktor do butli należy unikać skręcenia i zginania węża.
- Odkręć zawór butli i sprawdź szczelność połączenia.

Reduktor ciśnienia:

Warunki montażu i działania

Jednostopniowy reduktor wysokiego ciśnienia do gazu płynnego utrzymuje ciśnienie wylotowe na stałym poziomie – niezależnie od wahań ciśnienia źródłowego w określonych zakresach.

Podczas użytkowania na zewnątrz reduktor musi być w odpowiedni sposób zabezpieczony przed deszczem i zanieczyszczeniami.

W przypadku jakichkolwiek trudności lub problemów należy zamknąć dopływ gazu i skontaktować się bezzwłocznie ze sprzedawcą (dostawcą gazu).

Jeżeli dojdzie do wycieku lub zapalenia się wyciekającego gazu, zawór lub podłączenie zaworu z reduktorem należy przykryć mokrą szmatką i zakręcić zawór.

Obsługa

Gdy reduktor został prawidłowo zamontowany na zaworze butli, przepływ uzyskiwany jest poprzez przekręcenie pokrętki zaworu w kierunku wskazywanym przez strzałkę. Aby zamknąć przepływ gazu, należy przekręcić zawór w odwrotnym kierunku.

UWAGA Zabrania się pozostawienia na butli reduktora nie podłączonego do odbiornika.

Przy normalnych warunkach użytkowania zaleca się wymianę reduktora przed upływem 10 lat od daty produkcji, co ma na celu zapewnienie bezpieczeństwa eksploatacji.

Jeśli reduktor jest zainstalowany w instalacji szeregowej, należy wówczas zapewnić, że ciśnienie przechodzącego gazu mieści się w limicie ciśnienia tego reduktora i kolejnych reduktorów w szeregu.

Należy również wyeliminować ewentualne spadki ciśnienia na łączeniach.

W przypadku urządzeń umieszczonych przy zbiornikach lub butlach ciśnieniowych, które jednak nie są z nimi połączone bezpośrednio, należy umieścić ostrzeżenie następującej treści: „Ten reduktor nie powinien być umieszczony poniżej wylotu zbiornika lub butli, w celu zapewnienia, że nie nastąpi ułatnianie się gazu w wyniku jego kumulacji w reduktorze. Wszelkie rury i węże użyte do połączenia wlotu do reduktora ze zbiornikiem lub cylindrem powinny być umieszczone w sposób zapewniający ich nachylenie w dół od reduktora do zbiornika.”

Sprawdzenie szczelności połączenia.

UWAGA Nigdy nie sprawdzaj szczelności połączeń używając płomienia.

Po skończonym montażu należy sprawdzić połączenia testerem szczelności, w przypadku braku testera szczelności, należy dokonać sprawdzenia szczelności przy użyciu preparatów pieniących dostępnych na rynku lub przy użyciu wody z mydłem. Pojawienie się bąbelków, pęcherzyków lub bąbli gazu świadczy o nieszczelności połączenia- połączenie takie należy poprawić i ponownie wykonać test.

UWAGA Nie wolno używać nagrzewnicy do czasu usunięcia nieszczelności.

Czynności w przypadku wycieku gazu:

- natychmiast zakręcić zawór butli,
- zgasić wszystkie źródła ognia,
- przewietrzyć przestrzeń w celu rozrzedzenia stężenia gazu,
- usunąć powód nieszczelności,
- po odkręceniu zaworu jeszcze raz sprawdzić szczelność.

Po skończonym montażu i sprawdzeniu szczelności, urządzenie jest przygotowane do pracy.

7. Podłączenie do sieci

Przed podłączeniem urządzenia do źródła prądu należy upewnić się, czy napięcie zasilania odpowiada wartości podanej na tabliczce znamionowej.

Instalacja zasilająca powinna być wykonana zgodnie z zasadniczymi wymaganiami dotyczącymi instalacji elektrycznych i spełniać wymogi bezpieczeństwa użytkownika. Parametry minimalnego przekroju przewodu zasilającego oraz nominalnej wartości bezpiecznika w zależności od mocy urządzenia podano w poniższej tabeli:

Moc urządzenia [W]	Minimalny przekrój przewodu [mm ²]	Minimalna wartość bezpiecznika typu C [A]
<700	0,75	6

Instalacja winna być wykonana przez uprawnionego elektryka. W przypadku korzystania z przedłużaczy należy zwrócić uwagę by przekrój żyły nie był mniejszy od wymaganego (patrz tabela). Przewód elektryczny ułożyć tak, aby w czasie pracy nie był narażony na przecięcie. Nie używać uszkodzonych przedłużaczy. Okresowo sprawdzać stan techniczny przewodu zasilającego. Nie ciągnąć za przewód

zasilający. Urządzenie podłączać do uziemionego gniazda elektrycznego zabezpieczonego wyłącznikiem różnicowo-prądowym.

UWAGA Jeśli przewód zasilający jest uszkodzony, ze względów bezpieczeństwa musi zostać wymieniony przez autoryzowany serwis. Wymiana wtyczki lub przewodu zasilającego musi być zawsze wykonana przez autoryzowany serwis.

8. Włączanie urządzenia

UWAGA Przed uruchomieniem urządzenia należy bezwzględnie wykonać czynności opisane w rozdziale „Przygotowanie do pracy”.

UWAGA Przed włączeniem nagrzewnicy należy skontrolować szczelność układu.

Tryb ogrzewania

1. Pozycja początkowa przełącznika zasilania nagrzewnicy to pozycja „0”. Włożyć wtyczkę do gniazda z bolcem, upewniając się, że napięcie w gnieździe jest zgodne z napięciem podanym na tabliczce znamionowej. Włączyć zasilanie, przelącując przełącznik zasilania do pozycji „I” (Rys. A, 2)

2. Upewnić się, że łopaty wentylatora się obracają. Jedną ręką nacisnąć przycisk zaworu bezpieczeństwa (Rys. A, 3) i przytrzymać go przez około 3 sekundy, następnie, trzymając wciśnięty przycisk, drugą ręką nacisnąć przycisk iskrownika (Rys. A, 1). Po zapłonie gazu należy przytrzymać przycisk zaworu bezpieczeństwa przez około 20 sekund.

UWAGA Jeżeli wentylator się nie obraca, nie włączać nagrzewnicy.

3. Sprawdzić płomień, zachowując bezpieczną odległość, obserwować płomień, zwracając uwagę, aby nie przebywać w linii wylotu gorącego powietrza. Prawidłowy płomień ma kolor niebieski, jest stabilny, obejmuje pełny obwód komory spalania.

UWAGA Podczas użytkowania nagrzewnicy, węża gazowego nie wolno zginać ani skręcać.

Regulacja mocy grzewczej

Nagrzewnica wyposażona jest w zawór regulacyjny (Rys. A, 4). Odpowiada on za regulację przepływu gazu zgodnie z parametrami podanymi w danych technicznych. Obrócenie zaworu do oporu w lewo, odpowiada za maksymalny przepływ gazu i maksymalną moc grzewczą. Obrócenie zaworu do oporu w prawo, odpowiada za minimalny przepływ gazu i minimalną moc grzewczą.

Wyłączanie nagrzewnicy

W celu prawidłowego wyłączenia nagrzewnicy należy:

1. Zamknąć dopływ gazu, zakręcając zawór butli gazowej,
2. Pozostawić włączony wentylator na około 60 sekund w celu wychłodzenia nagrzewnicy.
3. Wyłączyć nagrzewnicę przełącznikiem zasilania (Rys. A, 2),
4. Odłączyć urządzenie od sieci elektrycznej,
5. Odłączyć urządzenie od przewodu gazowego,
6. Przed przeniesieniem nagrzewnicy w miejsce przechowywania odczekać ok. 20-30 minut do całkowitego wystudzenia urządzenia. Pomimo wychłodzenia obudowy nie zaleca się dotykania urządzenia bezpośrednio po zakończonej pracy.

UWAGA Jeżeli nagrzewnica nie pracuje, należy bezwzględnie zakręcić zawór butli gazowej.

9. Bieżące czynności obsługowe

UWAGA Wszystkie czynności konserwacyjne przeprowadzać przy odłączonym urządzeniu od sieci elektrycznej oraz od butli gazowej.

Naprawy mogą być dokonywane wyłącznie przez wykwalifikowanych specjalistów w punktach wskazanych przez producenta. Urządzenie należy okresowo czyścić i poddawać przeglądowi kontrolnym.

W trakcie prac konserwacyjnych należy czyścić wlot i wylot nagrzewnicy, kontrolować przewód gazowy pomiędzy reduktorem a nagrzewnicą, sprawdzać szczelność przynajmniej raz w miesiącu i po każdej wymianie butli. W przypadku uszkodzenia węża lub stwierdzenia upływu daty ważności należy go wymienić w autoryzowanym punkcie serwisowym.

Przegląd techniczny:

Przynajmniej raz do roku, zalecany jest przegląd techniczny wykonany przez autoryzowany serwis, najlepiej przed każdym sezonem grzewczym.

UWAGA Przegląd techniczny nie może być dokonywany przez osoby nieuprawnione.

Jeżeli urządzenie nie jest użytkowane przez długi okres czasu, należy zakręcić zawór na butli i odłączyć urządzenie od sieci.

Przechowywanie

Po zakończonym sezonie grzewczym, urządzenie powinno być przechowywane w miejscu suchym i niezapylnym, zabezpieczone przed dostępem wilgoci w temperaturze 5-20°C. Przed powtórным uruchomieniem urządzenia należy sprawdzić szczelność przewodu gazowego i sprawność połączenia elektrycznego. W przypadku wątpliwości należy skontaktować się ze sprzedawcą lub producentem w celu konsultacji technicznej.

Wymiana butli gazowej:

UWAGA Wymiany butli gazowej dokonywać na wolnej przestrzeni w bezpiecznej odległości od źródeł ognia, ciepła i materiałów łatwopalnych.

Wymiany dokonywać na wychłodzonym urządzeniu, nigdy nie odkręcać reduktora jeżeli zawór w butli znajduje się w pozycji otwartej.

1. Zakręcić zawór na butli,
2. Odłączyć od butli reduktor,

3. Sprawdzić czy w reduktorze znajduje się uszczelka, sprawdzić jej stan (ewentualnie wymienić),

4. Podłączyć nową butlę zwracając uwagę, aby połączenia gwintowe nie uległy poluzowaniu,

5. Przeprowadzić test szczelności.

Zardzewiałe, wgnięzione lub uszkodzone butle gazowe mogą stanowić zagrożenie i muszą być sprawdzone przed dostawą gazu. Nie wolno używać butli z uszkodzonym połączeniem gwintowym.

10. Części zamienne i akcesoria

W celu zakupu części zamiennych i akcesoriów należy skontaktować się z Serwisem Dedra Exim. Dane kontaktowe znajdują się na 1. stronie instrukcji.

Przy zamawianiu części zamiennych prosimy podać numer partii umieszczony na tabliczce znamionowej oraz numer części z rysunku złożeniowego.

W okresie gwarancyjnym naprawy dokonywane są na zasadach podanych w karcie gwarancyjnej. Reklamowany produkt prosimy przekazać do naprawy w miejscu zakupu (sprzedawca zobowiązany jest przyjąć reklamowany produkt), przesłać do serwisu centralnego Dedra Exim lub przesłać do serwisu najbliższego względem miejsca zamieszkania (lista serwisów na stronie www.dedra.pl). Prosimy uprzejmie dołączyć wypełnioną kartę gwarancyjną. Po okresie gwarancyjnym naprawy wykonuje serwis centralny. Uszkodzony produkt należy przesłać do serwisu (koszty wysyłki pokrywa użytkownik).

11. Samodzielne usuwanie usterek

UWAGA Przed przystąpieniem do samodzielnego usuwania usterek należy odłączyć urządzenie od zasilania.

Problem	Przyczyna	Rozwiązanie
Nagrzewnica nie włącza się	Brak zasilania. Zbyt niskie napięcie zasilania. Awaria zasilania. Inne	Sprawdzić połączenie nagrzewnicy do sieci elektrycznej Usunąć powód obniżenia napięcia Uruchomić ponownie po odzyskaniu zasilania Przekazać urządzenie do naprawy
Nagrzewnica nie zapala gazu	Przycisk podawania gazu wciśnięty niewystarczająco. Wyczerpanie gazu w butli. Inne	Wcisnąć prawidłowo przycisk (do oporu) Wymienić butlę na nową Przekazać urządzenie do naprawy
Nagrzewnica gaśnie w czasie pracy	Wyczerpanie gazu w butli. Awaria zasilania. Zadziałanie termostatu. Inne	Wymienić butlę na nową Uruchomić ponownie po odzyskaniu zasilania Po ostygnięciu urządzenia usunąć przyczynę przegrzewania, uruchomić ponownie Przekazać urządzenie do naprawy

12. Kompletacja urządzenia

1. Nagrzewnica – 1 szt., 2. Przewód gazowy ~1,5m – 1 szt., 3. Reduktor – 1 szt., 4. Uchwyt – 1 szt.

13. Informacja dla użytkowników o pozbywaniu się urządzeń elektrycznych i elektronicznych

(dotyczy gospodarstw domowych)

Przedstawiony symbol umieszczony na produktach lub dołączonej do nich dokumentacji informuje, że niesprawnych urządzeń elektrycznych lub elektronicznych nie można wyrzucać razem z odpadami bytowymi. Prawidłowe postępowanie w razie konieczności utylizacji, powtórnego użycia lub odzysku podzespołów polega na przekazaniu urządzenia do wyspecjalizowanego punktu zbiórki, gdzie będzie przyjęte bezpłatnie. Informacji o lokalizacji miejsc zbiórki zużytego sprzętu udzielają władze lokalne np. na swoich stronach internetowych.

Prawidłowa utylizacja urządzenia umożliwia zachowanie cennych zasobów i uniknięcie negatywnego wpływu na zdrowie i środowisko, które może być zagrożone przez nieodpowiednie postępowanie z odpadami.

Nieprawidłowa utylizacja odpadów zagrożona jest karami przewidzianymi w odpowiednich przepisach lokalnych.

Użytkownicy w krajach Unii Europejskiej

W razie konieczności pozbycia się urządzeń elektrycznych lub elektronicznych, prosimy skontaktować się z najbliższym punktem sprzedaży lub z dostawcą, którzy udzielią dodatkowych informacji.

Pozbywanie się odpadów w krajach poza Unią Europejską

Taki symbol dotyczy tylko krajów Unii Europejskiej. W razie potrzeby pozbycia się niniejszego produktu prosimy skontaktować się z lokalnymi władzami lub ze sprzedawcą celem uzyskania informacji o prawidłowym sposobie postępowania.

14. Wykaz części do rysunku złożeniowego

DED9942/DED9946 (Rys. E)

LP	Nazwa części	LP	Nazwa części
1	Uchwyt	15	Podstawa palnika
2	Komora spalania	16	Zawór (komplet)
3	Obudowa	17	Oslona zaworu

4	Turbina	18	Włącznik
5	Silnik kpl.	19	Zapłon
6	Kratka silnika	20	Obudowa plastikowa
7	Kratka	21	Oslona
8	Termopara	22	Oslona
9	Przewód zapłonu	23	Dławica
10	Palnik	24	Stopki
11	Błaszka	25	Przewód zasilający
12	Czujnik przegrzania	26	Przewód uziemiający
13	Docisk przewodu	27	Przewód zaworu elektromagnetycznego #1
14	Podstawa palnika	28	Przewód zaworu elektromagnetycznego #2

Karta gwarancyjna

na

Nagrzewnica gazowa

Nr katalogowy: nr partii:

(zwane dalej Produktem)

Data zakupu Produktu:

Pieczęć sprzedawcy

Data i podpis sprzedawcy:

Oświadczenie Użytkownika:

Potwierdzam, że zostałem poinformowany o warunkach gwarancji oraz skutkach nieprzebrzegania wytycznych zawartych w Instrukcji obsługi i karcie gwarancyjnej. Warunki niniejszej gwarancji są mi znane, co potwierdzam własnoręcznym podpisem:

.....

Data i miejsce

.....

Podpis Użytkownika

I. Odpowiedzialność za Produkt

1. Gwarant – Dedra Exim Sp. z o.o. z siedzibą w Pruszkowie, adres: ul. 3 Maja 8, 05-800 Pruszków, KRS 0000062517, Sąd Rejonowy dla m.st. Warszawy w Warszawie, XIV Wydział Gospodarczy Krajowego Rejestru Sądowego, NIP 527-020-49-33, kapitał zakładowy: 100 980.00 zł.
2. Na warunkach określonych w niniejszej karcie gwarancyjnej Gwarant udziela gwarancji na Produkt, pochodzący z dystrybucji Gwaranta.
3. Odpowiedzialność z tytułu gwarancji obejmuje tylko wady powstałe z przyczyn tkwiących w Produkcie w momencie jego wydania Użytkownikowi.
4. Z tytułu gwarancji Użytkownik, uzyskuje prawo do bezpłatnej naprawy Produktu, o ile wada ujawniła się w okresie gwarancji. Sposób naprawy Produktu (metoda wykonania naprawy) zależy od decyzji Gwaranta. W przypadku stwierdzenia przez Gwaranta braku możliwości naprawy Gwarant zastrzega sobie prawo wymiany wadliwego elementu albo całego Produktu na wolny od wad, obniżenia ceny Produktu lub odstąpienia od umowy.
5. W stosunku do Użytkownika, który nie jest konsumentem w rozumieniu ustawy z dnia 23 kwietnia 1964r. Kodeks cywilny, odpowiedzialność odszkodowawcza Gwaranta za szkody wynikające z niniejszej gwarancji i/lub w związku z jej zawarciem i wykonywaniem, bez względu na tytuł prawny, jest ograniczona maksymalnie do wysokości wartości wadliwego Produktu.

II. Okres gwarancji

Elementy Produktu	Czas trwania ochrony gwarancyjnej
Nagrzewnica gazowa	24 miesiące, licząc od daty zakupu Produktu uwidocznionej w niniejszej karcie gwarancyjnej

III. Warunki skorzystania z gwarancji

1. Przedstawienie przez Użytkownika wypełnionej karty gwarancyjnej Produktu oraz uprawdopodobnienie przez Użytkownika okoliczności zakupu Produktu, np. poprzez przedstawienie paragonu, faktury, itd. W celu sprawnego przeprowadzenia reklamacji zaleca się aby Użytkownik przekazał wraz z Produktem do reklamacji wszystkie elementy określone w „Kompletacji urządzenia” zawartej w Instrukcji obsługi.
2. Stosowanie się przez Użytkownika do zaleceń zawartych w Instrukcji obsługi i karcie gwarancyjnej.
3. Gwarancja obejmuje tylko obszar Rzeczypospolitej Polskiej i UE.
4. Gwarancja nie obejmuje wad Produktu powstałych w szczególności na skutek:
 - a. Nieprzebrzegania przez Użytkownika warunków określonych w Instrukcji obsługi, w szczególności w zakresie prawidłowej eksploatacji, konserwacji i czyszczenia;
 - b. Zastosowania przez Użytkownika środków czyszczących lub konserwujących niezgodnych z Instrukcją obsługi;
 - c. Nieodpowiedniego przechowywania i transportu Produktu przez Użytkownika;
 - d. Samowolnych zmian i/lub przeróbek Produktu przez Użytkownika, które nie były uzgadniane z Gwarantem;
 - e. Zastosowania przez Użytkownika w Produkcie materiałów eksploatacyjnych niezgodnych z Instrukcją obsługi.

5. Użytkownik, który nie jest konsumentem w rozumieniu ustawy z dnia 23 kwietnia 1964r. Kodeks cywilny, traci gwarancję na Produkt, w którym:

- numery seryjne, oznaczenia dat i tabliczki znamionowe zostały usunięte, zmienione lub uszkodzone przez Użytkownika;
- plomby zostały uszkodzone przez Użytkownika lub noszą ślady manipulacji Użytkownika.

6. Uwaga! Czynności związane z codzienną obsługą Produktu, wynikające m.in. z Instrukcji obsługi Użytkownik wykonuje we własnym zakresie i na swój koszt.

IV. Procedura reklamacyjna

1. W przypadku stwierdzenia nieprawidłowej pracy Produktu, przed dokonaniem zgłoszenia reklamacyjnego należy upewnić się czy wszystkie czynności określone w szczególności w Instrukcji obsługi zostały wykonane w sposób prawidłowy.
2. Zgłoszenie reklamacji zaleca się dokonać niezwłocznie, najlepiej w terminie 7 dni od daty zauważenia wady Produktu. Użytkownik, który nie jest konsumentem w rozumieniu ustawy z dnia 23 kwietnia 1964r. Kodeks cywilny traci uprawnienia wynikające z niniejszej gwarancji w przypadku niezgłoszenia reklamacji w terminie 7 dni.
3. Zgłoszenie reklamacji można dokonać m.in. w punkcie zakupu Produktu, w serwisie gwarancyjnym lub pisemnie na adres: Dedra Exim Sp. z o.o., ul. 3 Maja 8, 05-800 Pruszków.
4. Użytkownik może złożyć reklamację przy wykorzystaniu formularza dostępnego na stronie internetowej www.dedra.pl. („Formularz zgłoszenia reklamacji z tytułu gwarancji”).
5. Adresy serwisów gwarancyjnych dla poszczególnych krajów dostępne są na stronie www.dedra.pl. W przypadku braku serwisu gwarancyjnego dla danego kraju zgłoszenia reklamacyjne z tytułu gwarancji zaleca się kierować na adres: Dedra Exim Sp. z o.o. ul. 3 Maja 8, 05-800 Pruszków (Polska).
6. Mając na uwadze bezpieczeństwo Użytkownika zakazuje się korzystania z wadliwego Produktu.
7. Uwaga! Korzystanie z wadliwego Produktu jest niebezpieczne dla zdrowia i życia Użytkownika.
8. Wykonanie obowiązków wynikających z gwarancji nastąpi w terminie 14 dni roboczych, licząc od dnia dostarczenia reklamowanego Produktu przez Użytkownika.
9. Przed dostarczeniem wadliwego Produktu do reklamacji zaleca się jego oczyszczenie. Reklamowany Produkt zaleca się dokładnie zabezpieczyć przed uszkodzeniami w transporcie (zaleca się dostarczyć reklamowany Produkt w oryginalnym opakowaniu).
10. Okres gwarancji ulega przedłużeniu o czas, w ciągu którego wskutek wady Produktu objętego gwarancją Użytkownik nie mógł z niego korzystać. Gwarancja nie wyłącza, nie ogranicza, ani nie zawiesza uprawnień Użytkownika wynikających z przepisów o rękojmi z tytułu wady rzeczy sprzedanej.

Obsah

1. Snímky a obrázky
2. Popis zařízení
3. Určení nástroje
4. Omezení použití
5. Technické údaje
6. Příprava k práci
7. Připojení k síti
8. Zapínání nástroje
9. Použití nástroje
10. Aktuální provozní práce
11. Náhradní díly a příslušenství
12. Samostatné odstranění závad
13. Výbava nástroje
14. Informace pro uživatele o zbarování se elektrických a elektronických zařízení
15. Záruční list

Prohlášení o shodě se nachází v sídle Dedra Exim Sp. z o.o. Všeobecné bezpečnostní podmínky byly připojeny k návodu jako jednotlivá brožura.

VAROVÁNÍ. Přečtěte si všechna upozornění označená symbolem a všechny pokyny. Nedodržení níže uvedených upozornění a bezpečnostních pokynů může vést k úrazu elektrickým proudem, požáru nebo vážným zraněním. **Uložte všechna upozornění a pokyny pro pozdější použití.**

2. Popis zařízení

Obr. A: 1. Tlačítko magneta (zapalování), 2. Spínač, 3. Ruční spuštění bezpečnostního ventilu, 4. Redukční ventil průtoku plynu, 5. Plynová přípojka.

3. Určení nástroje

Plynový teplomet je teplotovědušné topidlo a je určen pouze k ohřívání uzavřených nebytových prostor, ve kterých je nutné udržovat teplotu na konstantní úrovni, jako jsou sklady, dílny, tunely, výrobní haly, skleníky, objekty při provádění stavebních prací. Je vybaven ventilátorem poháněným elektrickým motorem, který vynucuje průtok vzduchu a podporuje cirkulaci vzduchu v místnosti a zároveň zajišťuje příslušný součinitel přebytku vzduchu pro proces hoření. Vzduch smíchaný se horkými spaliny vyzařuje teplomet a ohřívá místnost. Teplomet má spoustu ochran proti úniku plynu, díky kterým je zařízením bezpečným pro používání.

4. Omezení použití

Plynový teplomet můžete používat pouze podle níže uvedených Přípustných provozních podmínek. Zařízení je určeno pro používání pouze v uzavřených prostorách se správně fungující ventilací. Zařízení není určeno pro používání v obytných prostorách. Při použití ve veřejných budovách se ujistěte, že místní

předpisy povolují takové použití. Nepoužívejte ve sklepech a prostorách pod úrovní terénu. Nepoužívejte pro rozmrazování, odmrázování zledovatělých předmětů (různé typy nádrží, karoserie a podvozky vozidel, konstrukční prvky atp.). Nepoužívejte v zaprášených a znečištěných prostorách. Svépomocné změny mechanické a elektrické konstrukce, veškeré úpravy a servisní činnosti nepopsané v návodu k obsluze budou považovány za protizákonné a způsobí okamžitou ztrátu záručních nároků. Používání zařízení v rozporu s určením nebo v rozporu s návodem k obsluze způsobí okamžitou ztrátu záručních nároků a prohlášení o shodě ztratí platnost.

Ohříváč není určen k používání v obytných místnostech. Přístroj nelze využívat k stálému ohřívání stáří, farem apod. Nepoužívejte ohříváč v zaprášených, znečištěných apod. místnostech. V případě provozu ohříváče při stálé přítomnosti člověka, zajistěte vhodné pracovní podmínky. Místnost musí být ventilována, aby procento jedovatých látek ve vzduchu nepřekračovalo úroveň nebezpečnou pro zdraví. Dobrou ventilaci bude zajištěna, když zajistíte normální cirkulaci vzduchu přes okna, dveře a další stálé otvory, jejichž povrch je minimálně takový, jak je uvedeno v Přípustných provozních podmínkách (25 cm² na každý kilowatt topného výkonu ohříváče). Doporučovaná minimální kubatura místnosti, ve které ohříváč pracuje, je popsána v Přípustných provozních podmínkách. V případě provozu ohříváče bez stálé přítomnosti člověka, umístěte znaky zabráňující lidem stálé pobývání v místnosti. Zajistěte obvyklou cirkulaci vzduchu přes dveře a okna. V případě používání ohříváče v zemích jiných než země určení, zohledněte to, že mohou existovat rozdíly v předpisech, požadavcích a technických řešeních týkajících se připojování a používání plynových přístrojů popsáných v tomto návodu.

Přípustné pracovní podmínky

Stroj lze používat pouze v uzavřených místnostech, se správně fungující ventilací. Vyhněte se vlhkosti. Nenechávejte zapnutý přístroj bez dozoru.

	DED9942	DED9946
Minimální průřez ventilačních otvorů [cm ²]	375	750
Doporučovaná minimální Kubatura ohřívané místnosti [m ³]	150	300

5. Technické údaje

Model	DED9942	DED9946
Kategorie přístroje	I _{B/P}	I _{B/P}
Druh paliva	G30	G30
Třída protiúderové ochrany	IPX0	IPX0
Stupeň ochrany před přímým přístupem	I	I
Napětí [V]	230	230
Frekvence [Hz]	50	50
Výkon elektrického motoru	28	57
Maximální spotřeba plynu	0,5-1,07	1,07-2,13
Topný výkon	7-15	12-30
Spotřeba teplého vzduchu [m ³ /h]	300	600
Láhev [kg] [cm x cm]	11, 60 x Ø31	11, 60 x Ø31
Připustění k prodeji	AT, BE, CH, CZ, DE, DK, FI, FR, GR, HU, IT, LT, LV, NL, NO, PL, PT, SK, BG, CY, EE, IS, LI, LU, MT, RO, SI, ES, SE, CH, TR	
Plynový vodič	HHGA 6,3 mm, 1,5 m, Class 2, P _{max} =10 bar	HHGA 6,3 mm, 1,5 m, Class 2, P _{max} =10 bar
Parametry reduktoru		
typ reduktoru	Z80	Z80
Typ plynu	LPG	LPG
Vstupní tlak [bar]	1-16	1-16
tlak výstupu z reduktoru	0,3	0,7
propustnost reduktoru	2	3
Provozní teplota [°C]	20-50	20-50
Vstupní konektor	G1, G2, G3, G4, G7, G8, G9, G10, G11, G12	G1, G2, G3, G4, G7, G8, G9, G10, G11, G12
Výstupní konektor	H1, H4, H5, H6, H50, H51	H1, H4, H5, H6, H50, H51

6. Příprava k práci

POZOR Všechny činnosti je nutné provádět při zástrčce vysunutě ze zásuvky.

Po vyjmutí zařízení z obalu je nutné zkontrolovat, zda v sadě nechybí žádná ze součástí uvedených v sestavě (viz bod 13). Před instalací je nutné posoudit, zda nejsou prvky poškozeny, v případě poškození nespouštějte zařízení, tuto skutečnost nahláste prodávajícímu. Po instalaci oblepte přístroj nálepkami připojeními k přístroji, v souladu s kódem země určení.

Připojení k plynové láhvi.

POZOR Láhev se nemůže nacházet na přední straně ohříváče! Plameny ohříváče namířené přímo ve směru láhve hrozí výbuchem plynu

POZOR Láhev musí vždy být postavena vertikálně

- Láhev s propan/butan plynem postavte na plochem, tvrdém, rovném povrchu, na místě daleko od otevřeného ohně a zdroje tepla.
- Ohříváč nastavte tak, aby se překážky nacházely ve vzdálenosti min.

3,5 m od výstupu ohříváče, 2,5 m od vstupu (zadní část zařízení), 2 m ze strany ohříváče, 2 metry nahore (Obr. E)

3. Připojte konec elastického plynového kabelu ke konektoru ohříváče a upevněte jej pomocí upevňovací matice (Obr. C), druhý konec hadice spojte s reduktorem. Pro jistotu spojení dotáhněte matice klíčem 17 mm, levotočivý zvit.

4. Přišroubujte k ventilu láhev, reduktor připojený k zařízení, sejměte pouzdro těsnění ventilu láhve. Po kontrole přítomnosti a stavu těsnění utáhněte matičku reduktoru tak, aby bylo zajištěno, že spojení je těsné (Obr. D).

5. Při připojení reduktoru k lahvi je nutné se vyvarovat ohnutí a zaškrncení hadice.

6. Odšroubujte ventil válce a zkontrolujte těsnost spojení.

Reduktor tlaku:

Podmínky instalace a fungování

Jednostupňový reduktor vysokého tlaku zkvalitněného plynu udržuje výstupní tlak ve stálé úrovni – nezávisle na pohybech zdrojového tlaku v uvedeném rozsahu. Během používání vně musí být reduktor vhodným způsobem zajištěn proti dešti a nečistotami.

V případě jakýchkoli obtíží nebo problémů je nutné uzavřít přísun plynu a kontaktovat neoprodlené prodejce (dodavatele plynu).

Pokud dojde k úniku nebo vznícení unikajícího plynu, ventil nebo spojení ventilu s reduktorem je nutné přikrýt mokrým hadříkem a uzavřít ventil.

Obsluha

Když byl reduktor správně instalován na ventilu láhve, průtok se získává prostřednictvím otočením voliče ventilu ve směru znázorněném šipkou. Chcete-li zavřít tok plynu, otočte ventil v opačném směru.

POZOR Nenechávejte reduktor na lahvi nepřipojený k přijímači.

Při normálních podmínkách používání se doporučuje výměna reduktoru před uplynutím 10 let od data výroby, což má za následek zajištění bezpečnosti provozu. Pokud je reduktor namontovaný v sériové instalaci, je nutné zajistit, aby se tlak průchozího plynu pohyboval v limitu tlaku tohoto reduktoru a dalších reduktorech v sérii.

Je třeba také vyloučit možné změny tlaku na spojení.

V případě zařízení umístěných v nádržích nebo tlakových lahvích, která však nejsou přímo spojená, je nutné upozornit na následující obsah:

"Tento reduktor by neměl být umístěn pod výstupem nádrže nebo láhve pro účely zajištění toho, že nedojde k uvolnění plynu v důsledku jeho akumulace v reduktoru. Veškeré potrubí a hadice použité ke spojení vstupu do reduktoru s nádrží nebo válcem by měly být umístěny takovým způsobem, aby bylo zajištěno jejich nahnutí směrem dolů od reduktoru k nádrži."

Zkontrolujte těsnost připojení.

POZOR Nikdy nekontrolujte těsnost spojů plamenem

Po ukončení montáže musíte ověřit spojení testerem těsnosti, v případě, že nemáte tester těsnosti, musíte provést ověření těsnosti při využití pěnících přípravků dostupných na trhu nebo při využití mýdlové vody. Vznik bublin, puchýřků nebo baňek plynu svědčí o netěsnosti spojení – takové spojení musí být opraveno a test se musí provést znovu.

POZOR Nepoužívejte ohříváč, dokud není únik odstraněn.

Činnosti v případě úniku plynu:

- okamžitě uzavřete ventil láhve,
 - uhasete všechny zdroje ohně,
 - odvětrejte prostor pro zředění koncentrace plynu.
 - odstranit příčinu úniku,
 - po otevření ventilu ještě jednou ověřte těsnost.
- Po dokončení instalace a kontroly těsnosti, je zařízení připraveno k provozu.

7. Připojení k síti

Před připojením zařízení ke zdroji napájení je nutné se ujistit, že napětí napájení odpovídá hodnotě uvedené v údajovém štítku. Napájecí instalace by měla být vyhotovena v souladu s přísnými požadavky týkajícími se elektrických instalací a splňovat bezpečnostní podmínky používání. Parametry minimálního průřezu napájecího kabelu a jmenovité hodnoty jističe v závislosti na výkonu zařízení byly uvedeny v níže uvedené tabulce:

Výkon přístroje [W]	Minimální průřez vodiče [mm ²]	Minimální hodnota pojistky typu C [A]
<700	0,75	6

Instalace by měla být vyhotovena oprávněným elektrikářem. V případě využívání prodlužovače věnujte pozornost tomu, aby průřez žily nebyl nižší, než požadovaný (viz tabulka). Elektrický kabel položte tak, aby v průběhu provozu nebyl vystaven možnému přerušení. Nepoužívejte poškozené prodlužovače. Pravidelně kontrolujte technický stav napájecího kabelu. Netahejte napájecí kabel. Připojte zařízení k uzemněné elektrické zásuvce chráněné diferenciálním proudem. Pokud je napájecí kabel poškozen, musí být z bezpečnostních důvodů nahrazen odborníkem. Výměna zástrčky nebo napájecího kabelu musí být vždy prováděna autorizovanou službou.

8. Zapínání nástroje

POZOR Před spuštěním zařízení proveďte kroky popsané v části "Příprava k práci".

POZOR Před spuštěním zařízení je nutné bezpodmínečně ověřit utěsnění spojení elastickým kabelem a reduktorem.

Režim vytápění

1. Počáteční poloha přepínače napájení ohřivače je poloha "0". Vložte zástrčku do zásuvky s kolíkem a ujistěte se, že napětí v zásuvce je v souladu s napětím uvedeným na typovém štítku.

Zapněte napájení přeprnutím přepínače napájení do polohy "I" (obr. A,2)

2. Ujistěte se, že lopatky ventilátoru se otáčejí. Jednou rukou stiskněte tlačítko bezpečnostního ventilu (obr. A,3) a přidržejte jej po dobu 3 sekund, následně s přidržení tlačítka druhou rukou stiskněte tlačítko cívky (obr. A,1). Po vzplanutí plynu musíte okamžitě přidržet tlačítko bezpečnostního ventilu po dobu 20 sekund.

POZOR Pokud se ventilátor neotáčí, nespouštějte ohřivač f

3. Při zajištění bezpečné vzdálenosti kontrolujte plamen, pozorujte jej a dávejte pozor, abyste nepobývali v úrovni výstupu teplého vzduchu. Správný plamen má modrou barvu, je stabilní, zahrnuje celý obrys spalovací komory.

POZOR Při použití ohřivače nelze plynovou hadici ohýbat ani otáčet.

Režim Větrání

Zařízení může také pracovat jako ventilátor. V tomto případě je nutné zařízení připojit k elektrické síti a spínač (Obr. A,2) nastavit do polohy, I". V případě, že zařízení, které bylo dříve provozováno v režimu vytápění, je nutné zavřít kohoutek nádrže s plynem.

Nastavení topného výkonu

Ohřivač je vybaven redukčním ventilem (Obr. A, 4). Ventilem se nastavuje průtok plynu podle parametrů uvedených v technických údajích. Otočení ventilu úplně vlevo znamená maximální průtok plynu a maximální topný výkon. Otočení ventilu úplně vpravo znamená minimální průtok plynu a minimální topný výkon.

Odpojení ohřivače

K řádnému vypnutí ohřivače je nutné:

1. Uzavřete přívod plynu otáčením ventilu plynové nádrže,
2. Nechte ventilátor po dobu asi 60 sekund pro účely vychlazení ohřivače.
3. Vypněte ohřivač s přepínačem napájení (obr. A,2),
4. Odpojte zařízení od elektrické sítě,
5. Odpojte zařízení od plynového kabelu,
6. Před přemístěním ohřivače do úložného prostoru počkejte cca 20-30 minut do úplného vychladnutí zařízení.

I přes chlazení skříně se nedoporučuje dotýkat se zařízení ihned po dokončení provozu.

POZOR Pokud ohřivač nefunguje, je nutné zavřít ventil plynové nádrže.

9. Použití nástroje

POZOR Všechny údržbové činnosti provádějte na zařízení vypnutém z elektrické sítě a plynové láhve.

Opravy smí vykonávat pouze kvalifikovaný odborník v bodech uvedených výrobcem. Zařízení je nutné pravidelně čistit a kontrolovat.

V průběhu údržby je nutné vyčistit vstup a výstup ohřivače, kontrolovat plynovou hadici mezi reduktorem a ohřivačem, kontrolovat těsnost před každým použitím a po každé výměně láhve. V případě poškození hadice nebo potvrzení uplynutí data platnosti je nutné vyměnit v autorizovaném servisním bodě.

Technická prohlídka:

Nejméně jednou ročně se doporučuje technická kontrola vyhotovená autorizovaným servisem, nejlépe před každou topnou sezónou.

POZOR Technická prohlídka nesmí být prováděna neoprávněnými osobami.

Pokud zařízení nebudete delší dobu používat, uzavřete ventil na láhvi a odpojte zařízení od nečisto.

Skladování

Po ukončení topné sezony by mělo být zařízení uchováno na suchém a nezapršeném místě, zajištěno vůči přístupu vlhkosti v teplotě 5-20°C. Před opětovným spuštěním zařízení ověřte těsnost plynového kabelu a správnost elektrického spojení. V případě pochyb kontaktujte prodejce nebo výrobce za účelem technické konzultace.

Výměna plynové láhve:

POZOR Výměna plynové láhve se provádí ve volném prostoru v bezpečné vzdálenosti od zdrojů ohně, tepla a hořlavých materiálů.

Výměna se musí provádět na chladném zařízení, nikdy neodšroubujte reduktor, pokud je ventil v láhvi v otevřené poloze.

1. Utáhněte ventil na láhvi,
2. Odpojte reduktor od lahve,
3. Zkontrolujte, zda je v reduktoru těsnění, zkontrolujte její stav (v případě potřeby vyměňte),
4. Připojte novou láhev tak, aby se závitové spoje neuvolňovaly,
5. Proveďte test těsnosti.

Zrezivělé, promáčkuté nebo poškozené plynové láhve mohou být nebezpečné a musí být zkontrolovány před dodáním plynu. Nesmí se používat lahve s poškozeným závitovým spojem.

10. Aktuální provozní práce

POZOR Všechny obslužené činnosti je nutné provádět při zástrčce vysunutě ze zásuvky.

Přístroj pravidelně čistěte a vysávejte, jelikož prach může způsobit přehřátí ohřivače. Čištění provádějte vysáváním znečištění z pouzdra a vnitřní části přístroje pomocí sací části vysavače. K čištění pouzdra použijte měkký, suchý hadřík. Pozor: Nepoužívejte agresivní detergenty, chemické čisticí prostředky, rozpouštědla nebo další prostředky, které mohou poškodit povrch přístroje.

11. Náhradní díly a příslušenství

Pro nákup náhradních dílů a příslušenství kontaktujte servis Dedra Exim. Kontaktní údaje jsou uvedeny na 1. straně návodu.

Při objednávání náhradních dílů uveďte číslo šarže na typovém štítku, stejně jako číslo dílu z montážního výkresu.

Během záruční doby se opravy provádějí za podmínek uvedených v záruční listině. Reklamovaný produkt, prosím, předejte k opravě na místě pořízení (prodávající povinen přijmout reklamované zboží), pošlete na servisní středisko nejbližší k místu bydliště (seznam služeb na internetových stránkách www.dedra.pl), nebo zašlete do centrálního servisu Dedra Exim. Příkladně prosím vyplněnou záruční listinu. Po záruční době opravy provádí centrální servis. Poškozené zboží musí být odesláno do servisního střediska (náklady na dopravu platí uživatel).

12. Samostatné odstranění závad

POZOR Před zahájením odstraňování závad odpojte nástroj od napájení.

Problém	Příčina	Řešení
Ohřivač se nespouští.	Není napájení	Zkontrolujte připojení ohřivače k elektrické síti
	Příliš malé napětí Porucha napájení	Odstraňte příčinu zmenšení napětí. Zprovozněte opět po získání napájení
	Jiné	Předejte přístroj do servisu
Ohřivač nezapaluje plyn.	Tlačítko podávání plynu není dostatečně stisknuto	Stiskněte správně tlačítko (až pocítíte odpor)
	Došel plyn v láhvi	Vyměňte láhev na novou
	Jiné	Předejte přístroj do servisu
Ohřivač hasne během práce.	Došel plyn v láhvi	Vyměňte láhev na novou
	Porucha napájení	Zprovozněte opět po získání napájení
	Zapůsobení termostatu	Po vychlazení odstraňte příčinu přehřátí, zprovozněte opět.
	Jiné	Předejte přístroj do servisu

13. Výbava nástroje

1. Ohřivač, 2. Plynový vodič ~1,5 m, 3. Reduktor A320

14. Informace pro uživatele o likvidaci elektrických a elektronických zařízení



(týká se domácností)

Prezentovaný symbol umístěný na výrobcích nebo k nim přiložené dokumentaci informuje, že odpadní elektrická a elektronická zařízení nelze likvidovat společně s komunálním odpadem. Správný postup v případě likvidace, zpětného využití nebo recyklace komponentů spočívá v předání zařízení do specializovaného odběrného bodu, kde bude přijato bezplatně. Informace o místech odběru odpadního zařízení poskytují místní úřady, např. na svých internetových stránkách.

Správnou likvidací zařízení chráníme cenné zdroje a eliminujeme negativní vliv na zdraví a životní prostředí, které může být ohroženo nesprávným nakládáním s odpady. Nesprávná likvidace odpadů může být trestána uložením pokuty podle příslušných místních předpisů.

Uživatelé v zemích Evropské unie

V případě nutnosti likvidace elektrických a elektronických zařízení kontaktujte nejbližší prodejní místo nebo dodavatele, kteří Vám poskytnou doplňkové informace.

Likvidace odpadů mimo Evropskou unii

Tento symbol se týká pouze zemí Evropské unie.

V případě potřeby likvidace tohoto výrobku se obraťte na místní úřady nebo prodejce za účelem získání informací o správném způsobu likvidace.

Záruční list

pro

Plynový ohřivač

Katalogové číslo: Sériové číslo:

(dále jen výrobek)

Datum zakoupení výrobku:

Razítko prodávajícího:

Datum a podpis prodávajícího:

Prohlášení uživatele:

Potvrzuji, že jsem byl seznámen se záručními podmínkami a důsledky nedodržování pokynů uvedených v návodu k obsluze a záručním listu. Se záručními podmínkami souhlasím, což potvrzuji vlastnoručním podpisem:

.....

datum a miesto

podpis užívateľa

I. Odpovednosť za výrobek

1. Ručiteľ – DEDRA EXIM Sp. z o.o. se sídlom v Pruszkowie, adresa: ul. 3 Maja 8, 05-800 Pruszków, KRS 0000062517, Obvodný súd pro hl. město Varšavu ve Varšavě, XIV. Hospodářský odbor Celostátního soudního rejstříku, DIČ 527-020-49-33, Základní kapitál: 100 980.00 zł.
2. Podľa podmienok stanovených v tomto záručnom liste ručiteľ poskytuje záruku na výrobek, pochádzajúci z distribúcie ručiteľa.
3. Záručná zodpovednosť za vady se týka iba vady vzniklých z príčin tkvících ve výrobku v okamžiku jeho vydání uživateli.
4. Uživatel má nárok na bezplatnou záruční opravu výrobku, pokud vada byla zjištěná v záruční době. Provedení opravy výrobku (způsob opravy) závisí na rozhodnutí ručitele. Pokud ručitel nemůže provést opravu, vyhrazuje si právo na výměnu vadné součásti nebo celého výrobku za bezvadný, snížení ceny výrobku nebo odstoupení od smlouvy.
5. Vůči uživateli, který není spotřebitelem ve smyslu zákona ze dne 23. dubna 1964 občanský zákoník, je odpovědnost Ručitele za škody vyplývající z této záruky a/nebo v souvislosti s jejím uzavřením a plněním, bez ohledu na právní titul, omezena maximálně do výše hodnoty vadného výrobku.

II. Záruční doba

Součásti výrobku, na které se vztahuje záruka	Doba trvání záruční ochrany
Plynový ohřívač	24 měsíců, počítáno od data nákupu výrobku uvedeného v tomto záručním listu

III. Podmínky uplatňování záruky

1. Przedstawienie przez Użytkownika wypełnionej karty gwarancyjnej Produktu 1. Předložení vyplněného záručního listu pro výrobek a doložení okolností nákupu výrobku, např. předložením paragonu, faktury atd. Pro správné vyřízení reklamace se doporučuje, abyste společně s výrobkem předali všechny součásti stanovené v kapitole „Kompletace“ výrobku uvedené v návodu k obsluze.
2. Dodržování pokynů uvedených v návodu k obsluze a záručním listu.
3. Záruka platí pouze na území Polska a EU.
4. Záruka se nevztahuje na vady výrobku vzniklé zejména v následku:
 - a. Nedodržování podmínek stanovených v návodu k obsluze, zejména v rozsahu správného provozování, údržby a čištění;
 - b. Používání čisticích nebo ošetrovacích prostředků v rozporu s návodem k obsluze;
 - c. Nevhodného skladování a přepravování výrobku;
 - d. Svépomocných změn a/nebo úpravy výrobku, které nebyly dohodnuty s ručitelem;
 - e. Používání ve výrobku provozních materiálů v rozporu s návodem k obsluze.
5. Uživatel, který není spotřebitelem ve smyslu zákona ze dne 23. dubna 1964 občanský zákoník, ztratí nárok na výrobek, na kterém:
 - odstraní, změní nebo poškodí sériová čísla, označení údajů a výkonové štítky;
 - ucpávky byly poškozeny uživatelem nebo nesly stopy manipulace uživatele.
6. Upozornění! Činnosti spojené s každodenní obsluhou výrobku, vyplývající mj. z návodu k obsluze, provádí uživatel ve vlastní režii a na své náklady.

IV. Postup při reklamaci

1. V případě zjištění nesprávného provozu výrobku se před nahlášením reklamace ujistěte, že jste provedli správně všechny činnosti podrobně popsané v návodu k obsluze.
2. Reklamaci nahlaste ihned, nejlépe do 7 dnů od data zjištění vady výrobku. Uživatel, který není spotřebitelem ve smyslu zákona ze dne 23. dubna 1964 občanský zákoník, ztratí nárok na uplatnění záruky v případě nenahlášení reklamace do 7 dnů.
3. Reklamaci můžete nahlásit mj. v místě zakoupení výrobku, v záručním servisu nebo písemně na adresu: DEDRA EXIM Sp. z o.o., ul. 3 Maja 8, 05-800 Pruszków.
4. Reklamaci můžete nahlásit prostřednictvím formuláře dostupného na stránkách www.dedra.pl. („Formulář pro nahlášení reklamace“).
5. Adresy záručních servisů v jednotlivých státech jsou dostupné na stránkách www.dedra.pl. Pokud v daném státě není uveden servis, reklamační formulář zašlete na adresu: DEDRA EXIM Sp. z o.o., ul. 3 Maja 8, 05-800 Pruszków (Polska).
6. Z bezpečnostních důvodů je zakázáno používat vadný výrobek.
7. Upozornění!!!! Používání vadného výrobku ohrožuje zdraví a život uživatele.
8. Povinnosti vyplývající ze záruky budou splněny do 14 pracovních dnů, počítáno ode dne doručení reklamovaného výrobku.
9. Vadný výrobek před odevzdáním do servisu vyčistěte. Reklamovaný výrobek důkladně zabezpečte proti poškození při přepravě (doporučuje se předat reklamovaný výrobek v originálním obalu).
10. Záruční doba se prodlužuje o dobu, během níž uživatel z důvodu vady výrobku, na kterou se vztahuje záruka, nemohl výrobek používat. Záruka nevylučuje, neomezuje ani nepozastavuje nároky uživatele vyplývající z ručení za vady prodané věci.

SK Obsah

1. Fotografie a obrázky
2. Popis zariadenia
3. Určenie zariadenia
4. Obmedzenia používania
5. Technické údaje
6. Príprava na prácu
7. Pripojenie k sieti
8. Zapnutie zariadenia
9. Používanie zariadenia
10. Priebežná údržba
11. Náhradné diely a príslušenstvo
12. Samostatné odstraňovanie porúch

13. Kompletizácia zariadenia

14. Informácie pre užívateľov týkajúca sa likvidácii elektrických a elektronických zariadení

15. Záručný list

Vyhlásenie o zhode sa nachádza v sídle Dedra Exim Sp. z o.o.

Všeobecné pokyny pre bezpečnosť boli pripojené k návodu ako samostatná brožúra.

**UPOZORNENIE. Prečítajte si všetky upozornenia označené symbolom a všetky pokyny.**

Nedodržanie nasledujúcich bezpečnostných upozornení a bezpečnostných pokynov môže spôsobiť zásah elektrickým prúdom, požiar, alebo vážne poranenie.

Zachovajte všetky upozornenia a návod pre budúce použitie.**2. Popis zariadenia**

Obr. A: 1. Tlačidlo generátora iskier (zapaľovanie), 2. Zapínač, 3. Ručné uvoľnenie bezpečnostného ventilu, 4. Regulačný ventil prietoku plynu. 5. Plynová prípojka.

3. Určenie zariadenia

Plynový ohrievač je zariadenie určené na ohrievanie vzduchu výhradne v neobytých zatvorených priestoroch, v ktorých je potrebné udržiavať určitú teplotu vzduchu, ako sú sklady, dielne, tunely, výrobné haly, skleníky, objekty počas vykonávania stavebných prác ap. V zariadení je ventilátor poháňaný elektromotorom. Ventilátor vynucuje prietok vzduchu a napomáha cirkulácii vzduchu v miestnosti, a súčasne zabezpečuje potrebné množstvo vzduchu pre proces horenia. Vzduch zmiešaný s horúcimi spalinami prúdi z ohrievača a ohrieva daný priestor. Ohrievač má rad zabezpečení pred únikom plynu, vďaka ktorým je zariadenie bezpečné.

4. Obmedzenia používania

Plynový ohrievač sa môže používať iba v súlade s pokynmi, ktoré sú uvedené v nižšie uvedených „Povolených prevádzkových podmienkach“. Zariadenie je určené na používanie iba v zatvorených miestnostiach s dobre fungujúcim vetraním. Zariadenie sa nesmie používať v obytných priestoroch a miestnostiach. V prípade, ak chcete zariadenie použiť vo verejných budovách, overte, či také použitie miestne predpisy a normy pripúšťajú. Nepoužívajte v pivniciach a v miestnostiach pod úroveň terénu. Nepoužívajte na rozmrazovanie, na odstraňovanie ľadu zo zamrznutých predmetov (z rôznych nádrží, nadstavieb a podvozkov áut, prvkov konštrukcií ap.). Nepoužívajte v zaprášených a znečistených miestnostiach. Neautorizované zásahy a zmeny mechanickej konštrukcie a elektrických prvkov zariadenia, obslužné činnosti neopísané v užívateľskej príručke, nedodržovanie pokynov a odporúčaní uvedených v užívateľskej príručke, považujú sa za protiprávne a znamenajú okamžitú stratu Záručných práv. Zariadenie sa musí používať v súlade s jeho určením a v súlade s užívateľskou príručkou, v opačnom prípade sa automaticky a okamžite stratí udelená záruka a vyhlásenie o zhode prestáva platiť.

Zariadenie sa nesmie používať na permanentné vykurovanie stajní, fariem ap. Ohrievač sa nesmie používať v miestnostiach, ktoré sú zaprášené, znečistené ap. V prípade, ak sa v miestnosti, v ktorej sa ohrievač používa, neustále nachádzajú ľudia, je potrebné zabezpečiť príslušné pracovné podmienky. Miestnosť musí byť dostatočne vetraná, aby podiel škodlivých látok vo vzduchu neprekročil hladinu nebezpečnú pre zdravie. Dobré vetranie je zabezpečené vtedy, keď v miestnosti funguje normálna cirkulácia vzduchu cez okná, dvere a iné vetracie otvory, ktorých úhrnná plocha má aspoň toľko, koľko určujú „Prípustné prevádzkové podmienky“ (25 cm² na každý kilowatt vykurovacieho výkonu ohrievača). Odporúčaná minimálna kubatúra miestnosti, v ktorej sa ohrievač používa, je uvedená v „Prípustných prevádzkových podmienkach“.

V prípade, ak sa ohrievač používa bez neustálej prítomnosti osoby, je potrebné umiestniť znaky zakazujúce ľuďom neustálu prítomnosť v miestnosti. Zabezpečte normálnu cirkuláciu vzduchu cez dvere a okná. V prípade, ak chcete ohrievač používať v iných štátoch, ako sú krajiny určenia, musíte zohľadniť, že v danom štáte sa predpisy, požiadavky a technické riešenia týkajúce sa pripojenia a používania plynových zariadení môžu líšiť, v porovnaní s tými, ktoré sú opísané v tejto príručke.

Prípustné pracovné podmienky

Zariadenie sa môže používať iba v uzavretých miestnostiach s príslušne fungujúcim vetraním. Predchádzajte vlhkosti. Nikdy nenechávajte zapnuté zariadenie bez dohľadu.

	DED9942	DED9946
Minimálny prierez ventilačných otvorov [cm ²]	375	750
Odporúčaná minimálny objem (kubatúra) ohrievanej miestnosti [m ³]	150	300

5. Technické údaje

Model	DED9942	DED9946
Kategória zariadenia	I _{3B/P}	I _{3B/P}
Typ paliva	G30	G30
Trieda protipožiarna ochrany	IPX0	IPX0
Trieda ochrany pred priamym prístupom	I	I
Napätie [V]	230	230

Frekvencia [Hz]	50	50
Výkon elektromotora	28	57
Maximálna spotreba plynu	0,5-1,07	1,07-2,13
Vykurovací výkon	7-15	12-30
Spotreba (prietok) teplého vzduchu [m ³ /h]	300	600
Fľaša [kg] [cm x cm]	11, 60 x Ø31	11, 60 x Ø31
Povolenie na predaj	AT, BE, CH, CZ, DE, DK, FI, FR, GR, HU, IT, LT, LV, NL, NO, PL, PT, SK, BG, CY, EE, ES, LI, LU, MT, RO, SI, ES, SE, CH, TR	
Plynová hadica	HHGA 6,3 mm, 1,5 m, Class 2, P _{max} =10 bar	HHGA 6,3 mm, 1,5 m, Class 2, P _{max} =10 bar
Parametre reduktora		
-typ reduktora	Z80	Z80
Druh plynu	LPG	LPG
Vstupný tlak [bar]	1-16	1-16
-výstupný tlak z reduktora	0,3	0,7
-priepustnosť reduktora	2	3
Prevádzková teplota [°C]	20-50	20-50
Vstupný konektor	G1,G2,G3,G4,G7,G8,G9,G10,G11,G12	G1,G2,G3,G4,G7,G8,G9,G10,G11,G12
Výstupný konektor	H1,H4,H5,H6,H50,H51	H1,H4,H5,H6,H50,H51

6. Príprava na prácu

POZOR Všetky činnosti musia byť vykonávané len vtedy, keď je zástrčka vytiahnutá zo zásuvky.

Po vybratí zariadenia z balenia sa uistite, že nechýbajú žiadne diely z tých, ktoré sú uvedené v zozname (viď bod 13). Pred začatím montáže je potrebné posúdiť, či komponenty nie sú poškodené a v prípade zistenia ich poškodenia nezapínajte zariadenie a oznámte tieto vady predávajúcemu. Po montáži prilepte na zariadenie nálepky, ktoré sú súčasťou zariadenia v súlade s kódom krajiny určenia.

Pripojenie k plynovej fľaši.

POZOR Plynová fľaša nemôže byť v prednej časti ohrievača! Plameň z ohrievača, ktorý je nasmerovaný priamo na fľašu, hrozí výbuchom plynu.

POZOR Fľaša musí vždy stáť vertikálne.

1. Plynovú fľašu umiestnite na plochom, pevnom, vodorovný povrchu mimo otvoreného ohňa a zdrojov tepla.
2. Ohrievač umiestnite tak, aby sa prípadné prekážky nachádzali vo vzdialenosti min. 3,5 m od výstupu ohrievača, 2,5 m od vstupu (zadná časť zariadenia), 2 m od boku ohrievača, 2 metre od vrchnej časti (Obr. E)
3. Pripojte koniec elastickej hadice k pripojke ohrievača a dotiahnite ju montážnou maticou (Obr. C), druhý koniec hadice pripojte k regulátoru. Tento spoj dotiahnite kľúčom 17 mm s ľavým závitom.
4. Regulátor priskrutkujte k ventilu fľaše a odstráňte kryt tesnenia ventilu fľaše. Po kontrole prítomnosti a dobrého stavu tesnenia utiahnite maticu regulátora takým spôsobom, ktorý zaisť tesnosť spojenia (Obr. D).
5. Pri pripájaní regulátora k fľaši sa vyhýbajte skrúteniu a ohýbaniu hadice.
6. Odskrutkujte ventil fľaše a skontrolujte, či spoj dobre tesní.

Reduktor tlaku:

Podmienky instalácie a fungování

Jednostupňový reduktor vysokého tlaku zkapalneného plynu udržuje výstupný tlak ve stále úrovni – nezávisle na pohybech zdrojového tlaku v uvedeném rozsahu. Během používání vně musí být reduktor vhodným způsobem zajištěn proti dešti a nečistotami. V případě jakýchkoli obtíží nebo problémů je nutné uzavřít přísun plynu a kontaktovat neprodleně prodejce (dodavatele plynu). Pokud dojde k úniku nebo zvislému unikajícího plynu, ventil nebo spojení ventilu s reduktorem je nutné přikryt mokřým hadříkem a uzavřít ventil.

Obsluha

Když byl reduktor správně instalován na ventilu láhve, průtok se získává prostřednictvím otočením voliče ventilu ve směru znázorněném šipkou. Chcete-li zavřít tok plynu, otočte ventil v opačném směru.

POZOR Nenechávejte regulátor na fľaši, ktorý nie je pripojený k prijímaču.

Za normálnych prevádzkových podmienok sa odporúča vymeniť regulátor pred uplynutím 10 rokov od dátumu výroby, táto výmena má zabezpečiť bezpečnosť prevádzky. Ak je regulátor nainštalovaný v sériovej inštalácii, je potrebné zaisťiť, aby tlak prúdiaceho plynu nepresahoval limit tlaku tohto, ako aj následných regulátorov.

Taktiež je potrebné odstrániť prípadné poklesy tlaku v spojoch.

V prípade zariadení umiestnených pri tlakových fľašiach, alebo nádržiach, ktoré k nim nie sú priamo pripojené, je potrebné umiestniť toto varovanie:

„Tento regulátor by nemal byť umiestnený pod výstupom z nádrže, alebo fľaše, aby sa zabezpečilo, že v dôsledku jeho kumulácie v regulátore nedôjde k úniku plynu. Všetky potrubia a hadice používané na pripojenie vstupu regulátora s nádržou alebo fľašou musia byť umiestnené tak, aby sa nachádzali v naklonenej pozícii smerom nadol od regulátora do nádrže.“

Kontrola tesnosti spojov.

POZOR Nikdy nekontrolujte tesnosť spojov pomocou plameňa.

Po dokončení montáže je potrebné skontrolovať spojenia testerom tesnosti, v prípade, kedy nebude tesniť, je potrebná kontrola tesnosti pomocou peniacich prostriedkov dostupných na trhu, alebo mydlom a vodou. Ak sa objavia bubliny, alebo plynové bubliny, tak to označuje, že pripojenie nie je tesné – takéto pripojenie treba opraviť a zopakovať test.

POZOR Nepoužívajte ohrievač, až kým nebude odstránená porucha. Činnosti v prípade zistenia úniku plynu:

- okamžite zatvorte plynový ventil na fľaši,
- uhasťte všetky zdroje ohňa,
- vyvetrajte priestor za účelom zníženia koncentrácie plynu,
- odstráňte dôvod úniku a netesnosti,
- po otvorení ventilu ešte raz skontrolujte tesnosť.

Po dokončení montáže a kontrole tesnosti je zariadenie

7. Pripojenie k sieti

Pred pripojením zariadenia k zdroju napájania sa uistite, že napájacie napätie zodpovedá hodnote uvedenej na typovom štítku. Inštalácia elektrického napájania by mala byť vykonaná v súlade so základnými požiadavkami na elektrické inštalácie a mala by spĺňať požiadavky bezpečného používania. Parametre minimálneho prierezu napájacieho kábla a menovitej hodnoty poistky v závislosti od výkonu zariadenia sú uvedené v nasledujúcej tabuľke:

Výkon zariadenia [W]	Minimálny prierez vodiča [mm ²]	Minimálna hodnota ističa typu C [A]
<700	0,75	6

Inštaláciu by mal vykonať kvalifikovaný elektrikár. Pri použití predlžovacích káblov skontrolujte, či nie je prierez vodiča menší ako je požadované (pozri tabuľku). Elektrický kábel umiestnite tak, aby počas prevádzky nebol vystavený prípadnému poškodeniu. Nepoužívajte poškodené predlžovacie káble. Pravidelne kontrolujte technický stav napájacieho kábla. Neťahajte za sieťový kábel. Pripojte zariadenie k uzemnenej elektrickej zásuvke, ktorá je zabezpečená vypínačom zostatkového prúdu. Ak je napájací kábel poškodený, tak musí byť z bezpečnostných dôvodov vymenený prostredníctvom autorizovaného servisu. Výmenu zástrčky, alebo napájacieho kábla musí vždy vykonať autorizovaný servis.

8. Zapnutie zariadenia

POZOR Skôr, než zapnete zariadenie, tak určite musíte vykonať činnosti popísané v kapitole „Príprava na prácu“.

POZOR Pred spustením zariadenia je nutné bezpodmienečne ověřit utěsnění spojení elastickým kabelem a reduktorem.

Režim vytápění

1. Počáteční poloha přepínače napájení ohříváče je poloha "0". Vložte zástrčku do zásuvky s kolíkem a ujistěte se, že napětí v zásuvce je v souladu s napětím uvedeným na typovém štítku.
2. Zapněte napájení přepnutím přepínače napájení do polohy "I" (obr. A,2)
3. Ujistěte se, že lopatky ventilátoru se otáčejí. Jednou rukou stiskněte tlačítko bezpečnostního ventilu (obr. A,3) a přidržte jej po dobu 3 sekund, následně s přidržením tlačítka druhou rukou stiskněte tlačítko cívky (obr. A,1). Po vzplanutí plynu musíte okamžitě přidržet tlačítko bezpečnostního ventilu po dobu 20 sekund.

POZOR Pokud se ventilátor neotáčí, nespouštějte ohříváč.

3.Při zajištění bezpečné vzdálenosti kontrolujte plamen, pozorujte jej a dávejte pozor, abyste nepobývali v úrovni výstupu teplého vzduchu. Správný plamen má modrou barvu, je stabilní, zahrnuje celý obrys spalovací komory.

POZOR Při použití ohříváče nelze plynovou hadici ohýbat ani otáčet.

Režim Větrání

Zařízení může také pracovat jako ventilátor. V tomto případě je nutné zařízení připojit k elektrické síti a spínač (Obr. A,2) nastavit do polohy, "I". V případě, že zařízení, které bylo dříve provozováno v režimu vytápění, je nutné zavřít kohoutek nádrže s plynem.

Nastavenie vykurovacieho výkonu

Ohrievač má regulačný ventil (obr. A, 4). Nastavuje sa ním prietok plynu v súlade s parametrami, ktoré sú uvedené v technických údajoch. Otočením ventilu doľava úplne do konca, nastavíte maximálny prietok plynu a maximálny vykurovací výkon. Otočením ventilu doprava úplne do konca, nastavíte Minimálny prietok plynu a minimálny vykurovací výkon.

Odpojení ohříváče

K řádnému vypnutí ohříváče je nutné:

1. Uzavřete přívod plynu otáčením ventilu plynové nádrže,
 2. Nechte ventilátor po dobu asi 60 sekund pro účely vychlazení ohříváče.
 3. Vypněte ohříváč s přepínačem napájení (obr. A,2),
 4. Odpojte zařízení od elektrické sítě,
 5. Odpojte zařízení od plynového kabelu,
 6. Před přemístěním ohříváče do úložného prostoru počkejte cca 20-30 minut do úplného vychladnutí zařízení.
- I přes chlazení skříň se nedoporučuje dotýkat se zařízení ihned po dokončení provozu.

POZOR Pokud ohříváč nefunguje, je nutné zavřít ventil plynové nádrže.

9. Používanie zariadenia

POZOR Všetchny údržbové činnosti provádzajte na zariadení vypnutém z elektrické sítě a plynové láhve.

Opravy smí vykonávat pouze kvalifikovaný odborník v bodech uvedených výrobcem. Zařízení je nutné pravidelně čistit a kontrolovat.

V průběhu údržby je nutné vyčistit vstup a výstup ohříváče, kontrolovat plynovou hadici mezi reduktorem a ohříváčem, kontrolovat těsnost před každým použitím a po každé výměně láhve. V případě poškození hadice nebo potvrzení uplynutí data platnosti je nutné vyměnit v autorizovaném servisním bodě. Przegład techniczny:

Technická prohlídka:

Nejméně jednou ročně se doporučuje technická kontrola vyhotovená autorizovaným servisem, nejlépe před každou topnou sezónou.

! POZOR Technická prohlídka nesmí být prováděna neoprávněnými osobami.

Pokud zařízení nebudete delší dobu používat, uzavřete ventil na láhvi a odpojte zařízení od nečistot.

Skladování

Po ukončení topné sezony by mělo být zařízení uchováno na suchém a nezaprášeném místě, zajištěno vůči přístupu vlhkosti v teplotě 5-20°C. Před opětovným spuštěním zařízení ověřte těsnost plynového kabelu a správnost elektrického spojení. V případě pochyb kontaktujte prodejce nebo výrobce za účelem technické konzultace.

Výměna plynové láhve:

! POZOR Výměna plynové láhve se provádí ve volném prostoru v bezpečné vzdálenosti od zdrojů ohně, tepla a hořlavých materiálů.

Výměna se musí provádět na chladném zařízení, nikdy neodšroubujte reduktor, pokud je ventil v lahvi v otevřené poloze.

1. Utáhněte ventil na lahvi,
2. Odpojte reduktor od lahve,
3. Zkontrolujte, zda je v reduktoru těsnění, zkontrolujte její stav (v případě potřeby vyměňte),
4. Připojte novou láhev tak, aby se závitové spoje neuvolňovaly,
5. Proveďte test těsnosti.

Zrezivělé, promáčkuté nebo poškozené plynové láhve mohou být nebezpečné a musí být zkontrolovány před dodáním plynu. Nesmí se používat lahve s poškozeným závitovým spojem.

10. Priebežná údržba

! POZOR Všetky údržbové činnosti musia byť vykonávané len vtedy, keď je zástrčka vytiahnutá zo zásuvky.

Zariadenie sa musí pravidelne čistiť a vysávať, pretože prach môže spôsobovať prehrievanie ohrievača. Zariadenie sa čistí povysávaním zašpinených častí pláštá a vnútra zariadenia, pomocou tenkého nástavca vysávača. Na čistenie pláštá používajte mäkkú suchú handričku.

Pozor: nepoužívajte agresívne čistiace prostriedky, chemické látky, riedidlá alebo iné prostriedky, ktoré môžu poškodiť povrch zariadenia.

11. Náhradné diely a príslušenstvo

Ak si chcete kúpiť náhradné diely a príslušenstvo, tak sa prosím obráťte na servis Dedra Exim. Kontaktné údaje nájdete na 1. strane tohto návodu.

Pri objednávaní náhradných dielov uveďte prosím sériové číslo nachádzajúce sa na typovom štítku spolu s číslom dielu z montážneho výkresu.

Počas trvania záruky sa oprava vykonáva na základe podmienok uvedených v záručnom liste. Reklamovaný produkt odovzdajte na opravu v mieste nákupu (predávajúci je povinný prijať reklamovaný produkt), odošlite do najbližšieho servisného strediska k miestu bydliska (zoznam servisov nájdete na stránkach www.dedra.pl), alebo odošlite do centrálného servisu Dedra Exim. Prosím, aby ste priložili vyplnený záručný list. Po skončení záručnej doby opravy vykonáva centrálny servis. Poškodený produkt musí byť odoslaný do servisu (náklady na dodanie hradí používateľ).

12. Samostatné odstraňovanie porúch

! POZOR Pred začatím samostatného odstránenia porúch, odpojte zariadenie od zdroja napájania.

Problém	Prčina	Riešenie
Ohrievač sa nezapína.	Chýba el. napätie	Skontrolujte, či je ohrievač pripojený k el. sieti.
	Príliš nízke napätie: Porucha napájania	Odstráňte príčinu zníženia napätia Po obnovení napätia opätovne zapnite
	Iné	Zariadenie odovzdajte do servisu na opravu
Ohrievač nezapaľuje plyn.	Nedostatočne stlačené tlačidlo privádzania plynu	Správne stlačte tlačidlo (dokonca)
	Vyčerpanie plynu vo fľaši	Vymeňte fľašu na novú, naplnenú
	Iné	Zariadenie odovzdajte do servisu na opravu
Ohrievač počas práce zhasína.	Vyčerpanie plynu vo fľaši	Vymeňte fľašu na novú, naplnenú
	Chýba el. napätie	Po obnovení napätia opätovne zapnite
	Aktivácia termostatu	Keď zariadenie vychladne, odstráňte príčinu prehriatia, opätovne spustite
	Iné	Zariadenie odovzdajte do servisu na opravu

13. Kompletizácia zariadenia

1. Ohrievač, 2. Plynová hadica ~1,5m, 3. Reduktor

14. Informácie pre užívateľov k likvidácii elektrických alebo elektronických zariadení



(tykajúce sa domácností)

Tento symbol na výrobku alebo na priloženej dokumentácii upozorní, že chybné elektrické spotrebiče a elektronické zariadenia nemožno likvidovať spolu s domácim odpadom. Správny postup pri ich likvidácii alebo recyklácii podlieha odovzdaniu zariadení na určené zberné miesta, kde budú prijaté zdarma. Informácie o takýchto zberných miestach vydávajú miestne orgány, napr. na svojich internetových stránkach.

Správna likvidácia prístroja umožňuje zachovať cenné prírodné zdroje a napomáha prevencii potenciálnych negatívnych dopadov na zdravie a životné prostredie, ktoré môže byť ohrozené nesprávnym nakladaním s takýmto odpadom.

Nesprávne nakladanie s elektrickými/elektronickými odpadmi je sankcionované podľa príslušných vnútroštátnych právnych predpisov.

Pre používateľov v Európskej únii

V prípade odovzdania elektrických spotrebičov a elektronických zariadení, obráťte sa na najbližšie miesto predaja alebo na dodávateľa, ktorý Vám poskytne bližšie informácie.

Likvidácia odpadov v krajinách mimo EÚ.

Tento symbol platí len v krajinách EÚ.

Ak chcete tento výrobok zlikvidovať, obráťte sa na miestne úrady alebo predajcu za účelom získania informácií o správnom spôsobe postupovania vo veci.

Záručný list

na

Plynový ohrievač

Katálógové č : Číslo šarže:

(ďalej len Výrobok)

Dátum nákupu výrobku:

Pečiatka predajcu

Dátum a podpis predajcu:

Vyhlasenie Užívateľa:

Potvrdzujem, že som bol oboznámený so záručnými podmienkami, ako aj s následkami nedodržavania pokynov a odporúčaní, ktoré sú uvedené v užívateľskej príručke a v záručnom liste. Záručné podmienky sú mi známe, čo potvrdzujem vlastnoručným podpisom:

.....
dátum a miesto podpis Užívateľa

I. Zodpovednosť za Výrobok

1. Ručiteľ - spoločnosť „DEDRA EXIM sp. z o.o.“ sídliaca v meste: Pruszków, na adrese: ul. 3 Maja 8, 05-800 Pruszków, Poľsko, zapísaná do obchodného registra pod číslom KRS 0000062517 vedenom oblasťným súdom pre hlavné mesto Varšava vo Varšave, 14. ekonomické oddelenie Štátneho súdneho registra, IČ DPH: PL 5270204933, základné imanie: 100 980,00 PLN.

2. Podľa podmienok stanovených týmto záručným listom Ručiteľ udeľuje záruku na Výrobok, pochádzajúci z distribúcie Ručiteľa.

3. Zodpovednosť na základe záruky sa vzťahuje iba na chyby, ktoré vznikli následkom príčin nachádzajúcich sa vo Výrobku v momente jeho vydania Užívateľovi.

4. Na základe záruky Užívateľ získava právo na bezplatnú opravu výrobku, ak sa chyba objaví počas trvania záručnej lehoty. Spôsob opravy Výrobku (metóda vykonania opravy) závisí od rozhodnutia Ručiteľa. V prípade, ak Ručiteľ uzná, že Výrobok sa nedá opraviť, Ručiteľ si vyhradzuje právo vymeniť chybný prvok alebo celý Výrobok na výrobok bez chýb, právo na zníženie ceny Výrobku alebo právo na odstúpenie od dohody.

5. Voči Užívateľovi, ktorý nie je konzumentom v zmysle zákona z 23. apríla 1964 Občiansky zákonník, zodpovednosť Ručiteľa za škody vyplývajúce z tejto záruky a/alebo ktoré súvisia s jej uzatvorením a realizáciou, bez ohľadu na právny základ, je obmedzená maximálne do výšky hodnoty chybného Výrobku.

II. Záručná lehota

Prvky Výrobku na ktoré sa vzťahuje záruka	Trvanie záručnej ochrany
Plynový ohrievač	24 mesiacov od dňa nákupu Výrobku, ktorý je uvedený v tomto záručnom liste

III. Podmienky využitia záruky

1. Užívateľ je povinný predstaviť vyplnený Záručný list výrobku, ako aj náležitý doklad o nákupe Výrobku, napr. predstavením pokladničného bloku, faktúry ap. Aby reklamačný proces prebiehal efektívne odporúčame, aby Užívateľ spolu s reklamovaným výrobkom doručil všetky prvky vymenované v kapitole užívateľskej príručky výrobku „Diely a časti“.

2. Uživatel je povinný dodržovat pokyny a doporučení uvedené v uživatelské příručce a v záručném listě.
3. Záruka platí i ba na území Poľskej republiky a členských štátov EÚ.
4. Záruka sa nevzťahuje na chyby, ktoré vznikli (predovšetkým) následkom:
 - a. Nedodržania podmienok určených v uživatelskej príručke, predovšetkým podmienok správneho používania, prevádzky, údržby a čistenia
 - b. Použitia na čistenie alebo na údržbu nevhodných prípravkov, nezhodne s uživatelskou príručkou;
 - c. Nevhodného uchovávanía a prepravy výrobku;
 - d. Vykonalnia neautorizovaných zmien a/alebo iných zásahov do výrobku, na ktoré výrobca nevyjadřil súhlas;
 - e. Použitím vo výrobku/s výrobkom nevhodných prevádzkových materiálov, nezhodne s uživatelskou príručkou.
5. Uživatel, ktorý nie je konzumentom v zmysle zákona z 23. apríla 1964 Občiansky zákonník, stráca záručné práva na výrobok, v ktorom:
 - sériové čísla, označenia dátumov a výrobné štítky boli odstránené, zmenené alebo poškodené;
 - boli poškodené plomby alebo sú na nich viditeľné stopy manipulácie.
6. Pozor! Činnosti súvisiace s každodennou obsluhou výrobku, vyplývajúce medzi iným z uživatelskej príručky, Uživatel vykonáva vlastnými silami a na vlastné náklady.

IV. Reklamačná procedúra

1. V prípade, ak Uživatel objaví, že Výrobok nefunguje správne, ešte pred zložením reklamácie je povinný uistiť sa, či boli náležite vykonané všetky stanovené činnosti, predovšetkým tie uvedené v uživatelskej príručke.
2. Reklamácia musí byť podaná bezodkladne, najlepšie v priebehu 7 dní od dňa, v ktorom sa prejavila (objavila) chyba Výrobku. Uživatel, ktorý nie je konzumentom v zmysle zákona z 23. apríla 1964 Občiansky zákonník, stráca práva vyplývajúce z tejto záruky v prípade, ak reklamáciu nepoda v priebehu 7 dní od dňa, v ktorom sa prejavila (objavila) chyba Výrobku.
3. Reklamáciu môžete podať medzi inými na mieste, v ktorom ste výrobok kúpili, v záručnom servise alebo poštou na adresu: DEDRA EXIM sp. z o.o., ul. 3 Maja 8, 05-800 Pruszków, Poľsko.
4. Uživatel môže podať reklamáciu prostredníctvom formulára, ktorý je dostupný na webovej stránke www.dedra.pl. („Formulár podania reklamácie na základe udelenej záruky“).
5. Adresy záručných servisov v jednotlivých štátoch sú zverejnené na webovej stránke www.dedra.pl. V prípade, ak v danom štáte sa nenachádza záručný servis, odporúčame reklamovaný výrobok doručiť na adresu: DEDRA EXIM sp. z o.o. ul. 3 Maja 8, 05-800 Pruszków, Poľsko.
6. Vzhľadom na bezpečnosť Užívateľa, nefunkčný (chybný) výrobok sa v žiadnom prípade nesmie používať.
7. Pozor!!! Používanie nefunkčného (chybného) výrobku je nebezpečné pre zdravie a život Užívateľov.
8. Povinnosti vyplývajúce z udelenej záruke budú vyplnené v lehote 14 pracovných dní počítajúc od dňa doručenia reklamovaného Výrobku Užívateľom.
9. Pred zaslaním reklamácie odporúčame reklamovaný Výrobok náležite očistiť. Odporúčame reklamovaný Výrobok dôkladne zabezpečiť pre prípadným poškodeniami počas prepravy (reklamovaný Výrobok odporúčame doručiť v originálnom obale).
10. Záručná lehota sa predlžuje o čas, počas ktorého Uživatel následkom chyby (nefunkčnosti) výrobku, na ktorú sa vzťahovala záruka, nemohol Výrobok používať. Záruka nevyklučuje, neobmedzuje a ani nepozastavuje právo Užívateľa (kupujúceho) na základe príslušných predpisov o ručení za chyby predanej veci.

LI Turinys

1. Nuotraukos ir piešiniai
2. Prietaiso aprašas
3. Prietaiso paskirtis
4. Naudojimo apribojimai
5. Techniniai duomenys
6. Paruošimas darbui
7. Jungimas į tinklą
8. Prietaiso įjungimas
9. Prietaiso naudojimas
10. Einamieji naudojimo veiksmiai
11. Atsarginės dalys ir reikmenys
12. Savarankiškas defektų pašalinimas
13. Prietaiso elementai
14. Informacija naudotojams apie elektros ir elektronikos prietaisų pašalinimą
15. Garantijos lapas

Atitikties deklaracija yra Dedra Exim Sp. z o.o. bendrovėje struktūroje. Bendrosios saugumo sąlygos buvo pridėtos prie instrukcijos kaip atskira brošiūra.

⚠ **ISPĖJIMAS Perskaityti visus įspėjimus pažymėtus simboliu ir visas **⚠** instrukcijas.** Žemiau pateiktų įspėjimų ir saugos nurodymų nesilaikymas, gali būti elektros srovės smūgio, gaisro ar sunkių sužalojimų priežastimi.
Išsaugoti visus įspėjimus ir instrukcijas ateičiai.

2. Prietaiso aprašas

Pav. A: 1. Kibirkštis mygtukas (uždegimas), 2. Įjungiklis, 3. Rankinis saugos vožtuvo paleidimas, 4. Dujų srovės reguliavimo vožtuvas. 5. Dujų jungtis.

3. Prietaiso paskirtis

Dujinis šildytuvas – tai oro šildytuvas, skirtas šildyti uždaras negyvenamąsias patalpas, kuriose būtina palaikyti tam tikrą temperatūrą (pvz. sandėliai, dirbtuvės, tuneliai, gamybos halės, šiltnamiai, objektai statybos darbų metu). Įrenginys turi ventiliatorių, varomą elektriniu varikliu, kuris gamina oro srautą, skatina oro

circuliaciją patalpoje ir kartu užtikrina atitinkamą oro pertekliaus rodiklį degimo procese. Oras susimaišo su karštomis išmetamosiomis dujomis, yra išpučiamas iš šildytuvo ir šildo patalpą. Šildytuvus turi skirtingas apsaugas nuo dujų nuotekų priemones, todėl įrenginys yra saugus.

4. Naudojimo apribojimai

Dujinis šildytuvas gali būti naudojamas tik pagal toliau esančias Leistinas darbo taisykles. Įrenginys yra skirtas naudoti tik uždaroje patalpoje su teisingai veikiančia ventiliacija. Įrenginys negali būti naudojamas gyvenamosiose patalpose. Naudojant jį viešojo naudojimo pastatuose, būtina įsitikinti, ar vietiniai įstatymai leidžia tai daryti. Draudžiama naudoti rūsiuose ir patalpose, kurios yra žemiau grunto lygio. Draudžiama naudoti atšildymui, apledijusių elementų šildymui (skirtingų talpų, automobilių kėbulų ir vaziuoklių, konstrukcijos elementų ir pan.). Draudžiama naudoti patalpose, kur yra didelis dulketumas ir užteršimas. Savavališkas mechaninės ir elektros sandaros keitimas, bet kokios modifikacijos, priežiūros veiksmai, kurie nėra aprašyti Naudojimo instrukcijoje, bus laikomi neteisėtais, kurie nedelsiant anuluoja vartotojo teises pasinaudoti garantiniu aptarnavimu. Naudojant įrenginį ne pagal paskirtį arba kitaip, negu yra nurodyta Naudojimo instrukcijoje, Garantinės teisės yra anuliuojamos, o Atitikties deklaracija nustoja galiojusi.

Įrenginys negali būti naudojamas nuolatiniam arklidžių, fermų ir pan. šildymui. Draudžiama naudoti šildytuvą patalpoje, kur yra didelis dulketumas ir užteršimas. Naudojant šildytuvą patalpoje, kur nuolat yra žmonių, būtina užtikrinti atitinkamas darbo sąlygas. Patalpa turi būti ventiliuojama, kad nuodingų medžiagų kiekis ore neviršytų sveikatai saugaus lygio. Gera ventiliacija yra garantuojama, kai yra normalus oro cirkuliavimas pro duris, langus ir kitas pastovias angas, kurių paviršius yra mažiausiai toks, kaip yra nurodyta Leistinosse darbo sąlygose (25 cm² kiekvienam šildytuvo šildymo galios kilovatui). Rekomenduojama minimali patalpos, kurioje veikia šildytuvas, kubatūra yra nurodyta Leistinosse darbo sąlygose. Eksploatuojant šildytuvą vietoje, kur jis nuolat nėra prižiūrimas žmonių, būtina patalpinti atitinkamus ženklus, draudžiančius žmonėms ilgai būti šioje patalpoje. Būtina užtikrinti įprastą oro cirkuliavimą pro duris ir langus. Naudojant šildytuvą, draudžiama sulenkti arba susukti dujų žarną. Naudojant šildytuvą kitose šalyse, negu paskirties šalis, būtina atkreipti dėmesį, kad gali būti skirtumų įstatymuose, reikalavimuose ir techniniuose sprendimuose, susijusiuose su šioje instrukcijoje aprašytų dujinių įrenginių pajungimu ir naudojimu.

Priimtinos darbo sąlygos

Prietaisą galima naudoti tiktai uždaramose patalpose su tinkamai veikiančia ventiliacija Vengti drėgmės. Nepalikti įjungto įrenginio be priežiūros.

	DED9942	DED9946
Minimalus ventiliacinio angø dydis [cm ²]	375	750
Rekomenduojama minimali õildomos patalpos kubatura [m ³]	150	300

5. Techniniai duomenys

Modelis	DED9942	DED9946
Įrenginio kategorija	I _{3B/P}	I _{3B/P}
Kuro tipas	G30	G30
Apsaugos nuo elektros smūgio klasė	IPX0	IPX0
Apsaugos nuo tiesioginės prieigos laipsnis	I	I
Įtampa [V]	230	230
Dažnis [Hz]	50	50
Elektros variklio galia	28	57
Maksimalus dujų sunaudojimas	0,5-1,07	1,07-2,13
Šildymo galia	7-15	12-30
Šilto oro anga [m ³ /h]	300	600
Dujų balionas [kg] [cm x cm]	11, 60 x Ø31	11, 60 x Ø31
Leidžiama prekiauti	AT, BE, CH, CZ, DE, DK, FI, FR, GR, HU, IT, LT, LV, NL, NO, PL, PT, SK, BG, CY, EE, IS, LI, LU, MT, RO, SI, ES, SE, CH, TR	
Dujų žarna	HHGA 6,3 mm, 1,5 m, Class 2, P _{max} =10 bar	HHGA 6,3 mm, 1,5 m, Class 2, P _{max} =10 bar
Reduktoriaus parametrai		
-reduktoriaus tipas	Z80	Z80
Dujų rūšys	LPG	LPG
Pradinis slėgis [bar]	1-16	1-16
-slėgis reduktoriaus išėjime	0,3	0,7
-reduktoriaus pajėgumas	2	3
Darbo temperatūra [°C]	20-50	20-50
Įvesties jungtis	G1,G2,G3,G4,G7, G8,G9,G10, G11,G12	G1,G2,G3,G4,G7, G8,G9,G10, G11,G12
Išvesties jungtis	H1,H4,H5,H6, H50,H51	H1,H4,H5,H6, H50,H51

6. Paruošimas darbui

⚠ DEMESIO Aprašyti žemiau nurodyti veiksmai reikia atlikti išėjus iš lizdo kištuką.

Išėmus prietaisą iš įpakavimo reikia patikrinti ar rinkinyje netrūksta kokios nors elemento nurodyto sąraše (žr. 13 punktą). Pradedant montavimą reikia įvertinti ar esantys elementai nėra pažeisti, jeigu bus aptiktas pažeidimas negalima jungti šildytuvo, apie šį faktą pranešti pardavėjui. Po montavimo reikia prietaisą aplipdyti lipdukais pridėtais prie prietaiso, remiantis paskirties šalies kodu.

Prijungimas prie dujų baliono.

⚠ DEMESIO Balionas negali būti šildytuvo priekyje! Liepsna tiesiogiai nukreipta baliono kryptimi gali priversti prie dujų sprogmio.

⚠ DEMESIO Balionas visada turi stovėti vertikaliaje pozicijoje

1. Balioną su dujomis propanu/butanu padėti ant plokščio, kieta, lygus paviršiaus, atokiaje vietoje nuo atviros ugnies ir šilumos šaltinių.
2. Šildytuvą pastatyti tokiu būdu, kad kliūtys būtų nuotolyje mažiausiai 3,5 m nuo šildytuvo išvesties, 2,5 m nuo įvesties (prietaiso galas), 2 m šildytuvo šone,
- 2 metrai nuo viršaus (E pav.)
3. Prijungti lankstaus dujų laido galą prie šildytuvo
Ir pritvirtinti su tvirtinimo veržle (C pav.), antrą laido galą reikia prijungti prie reduktoriaus. Kad įsitikinti ar yra gerai pajungta, prisukti veržle raktu 17 mm, kairysis sriegis.
4. Prisukti prie baliono vožtuvo, reduktorius prijungtas prie prietaiso, nuimti baliono vožtuvo tarpiklio dangtį. Po tarpiklio buvimo ir stovio patikrinimo, prisukti reduktoriaus tvirtinimo veržlės būdu, kuris užtikrina sujungimo sandarumą (D pav.).
5. Reduktoriaus prijungimo prie baliono metu reikia vengti žarnos susukimo ir sulenkimo.
6. Atsukti baliono vožtuvą ir patikrinti jungčių sandarumą.

Slėgio reduktorius:

Montavimo ir veikimo sąlygos

Vienalaipsnis aukšto slėgio dujų reduktorius išlaiko pastovų slėgio lygį - nepriklausomai nuo šaltinio slėgio svyravimų tam tikruose intervaluose. Naudojant lauke, reduktorius turi būti tinkamai apsaugotas nuo lietaus ir purvo. Kilus sunkumams ar problemoms, uždarykite dujų tiekimą ir nedelsdami susisieki su pardavėju (dujų tiekėju). Jei įvyksta dujų nutekėjimas arba nutekėjusios dujos užsidega, vožtuvas arba reduktoriaus ir vožtuvo sujungimas turi būti padengtas šlapia šluoste ir vožtuvas turi būti užsuktas.

Valdymas

Kai reguliatorius teisingai sumontuotas ant baliono vožtuvo, srautas pasiekiamas sukant vožtuvo rankenėlę rodyklės nurodyta kryptimi. Norėdami uždaryti dujų srautą, pasukite vožtuvą priešinga kryptimi.

⚠ DEMESIO Negalima palikti reduktoriaus ant baliono, neprijungto prie imtuvo!

Normaliomis naudojimo sąlygomis reduktorių rekomenduojama keisti po 10 metų nuo pagaminimo datos, kad būtų užtikrintas naudojimo saugumas. Jei reguliatorius sumontuotas serijiniame įrenginyje, reikia užtikrinti, kad tekančių dujų slėgis neviršytų šio reduktoriaus ir tolesnių reduktorių slėgio ribos. Taip pat būtina pašalinti bet kokius slėgio kritimus jungtyse. Jei prietaisai yra šalia rezervuarų ar slėgio balionų, kurie nėra tiesiogiai su jais prijungti, reikia patalpinti šio turinio įspėjimą:
"Šis reduktorius negali būti patalpintas po rezervuaro ar baliono išvestimi, siekiant užtikrinti, kad dėl jo kaupimosi reduktoriuje nebus dujų nuotėkio, dėl jų susikaupimo reduktoriuje. Visi vamzdžiai ir žarnos, naudojamos prijungimui prie reduktoriaus su rezervuaru ar cilindru, turi būti išdeštyti taip, kad būtų užtikrintas jų nuolydis į apačią nuo reduktoriaus iki rezervuaro."

Sujungimo sandarumo tikrinimas.

⚠ DEMESIO Niekada netikrinti sujungimų sandarumo naudojant liepsną
Po užbaigto montavimo reikia patikrinti sandarumo testeriu, jeigu nėra sandarumo testerio, reikia atlikti sandarumo patikrinimą panaudojant putų gaminimo aparatus, prieinamus rinkoje arba panaudoti vandenį su muilu. Burbulų, pūslėlių arba dujų burbulų atsiradimas liudija apie jungties nesandarumą - tokią jungtį reikia pataisyti ir dar kartą atlikti testą.

⚠ DEMESIO Negalima naudoti šildytuvo iki to laiko kol nebus pašalinti nesandarumai.

Veiksmai, dujų ištekėjimo atveju:

- nedelsiant užsukti baliono vožtuvą,
- užgesinti visus ugnies šaltinius,
- vėdinti erdvę, kad praskiesti dujų koncentraciją.
- pašalinti nesandarumo priežastį
- atsukti vožtuvą dar kartą patikrinti sandarumą.

Po montavimo užbaigimo ir sandarumo patikrinimo, prietaisas yra parengtas darbu.

7. Jungimas į tinklą

Prieš prietaiso prie elektros srovės prijungimo reikia įsitikinti, ar maitinimo įtampa atitinka vertėms pateiktoms prietaiso vardinėje lentelėje. Maitinimo instaliacija turėtų būti atlikta pagal esminius reikalavimus, susijusius su elektros instaliacija ir pildyti saugaus naudojimo reikalavimus. Maitinimo laido minimalus skersmuo, o taip pat nominalios saugiklio vertės priklausomai nuo prietaiso galios yra pateikti žemiau nurodytoje lentelėje:

Prietaiso galia [W]	Minimalus laido skersmuo [mm ²]	Minimali C tipo saugiklio vertė [A]
<700	0,75	6

Visas elektros instaliacijos jungtis gali įrengti tik reikiamą kvalifikaciją turintis elektrikas. Atveju, kai naudosite prailgintuvus, reikia atkreipti dėmesį, kad gyslos skersmuo nebūtų mažesnis negu reikalaujama (žr. lentelę). Elektros laidą reikia išdeštyti tokiu būdu, kad darbo metu negręstų perpjovimas. Negalima naudoti pažeistų prailgintuvų. Periodiškai patikrinti maitinimo laido techninį stovį. Netraukti už maitinimo laido. Prietaisą prijungti prie įžeminto elektros lizdo, apsaugoto

diferencijuotu jungikliu. Jeigu maitinimo laidas yra pažeistas, dėl saugumo reikia jį pakeisti įgaliotame servise. Kištuko ar maitinimo laido pakeitimą visada turi atlikti įgaliotas servisas.

8. Prietaiso įjungimas

⚠ DEMESIO Prieš prietaiso įjungimą reikia būtinai atlikti veiksmus, aprašytus „Paruošimas darbui“ skyriuje

⚠ DEMESIO Prieš paleidžiant prietaisą, būtina patikrinti jungčių su lankščiu ortakiu ir reduktoriumi sandarumą.

Šildymo režimas

1. Pradinė šildytuvo jungiklio padėtis yra „0“ padėtis. Įkiškite kištuką į elektros lizdą su kaiščiu ir įsitikinkite, kad įtampa lizde atitinka vardinėje plokštelėje nurodytą įtampą.
Įjunkite maitinimą perjungdami maitinimo jungiklį į „I“ padėtį (A, 2 pav.)
2. Įsitikinkite, kad ventiliatoriaus mentės sukasi. Viena ranka spauskite apsauginio vožtuvo mygtuką (A, 3 pav.) ir laikykite jį maždaug 3 sekundes, tada laikydami nuspauždę mygtuką kita ranka paspauskite uždegiklio mygtukui (A, 1 pav.). Dujoms užsidegus, maždaug 20 sekundžių laikykite apsauginio vožtuvo mygtuką.

⚠ DEMESIO Jei ventiliatorius nesisuka, nejunkite šildytuvo..

3. Patikrinkite liepsną, išlaikydami saugų atstumą stebėkite liepsną, atkreipkite dėmesį, kad nebūtumėte karšto oro išleidimo linijoje. Tinkama liepsna yra mėlyna, ji yra stabilė, apima visą degimo kameros perimetrą.

⚠ DEMESIO Naudojant šildytuvą dujų žarnos negali sulenkti ar ir susukti Vėdinimo režimas

Prietaisas taip pat gali veikti kaip ventiliatorius. Tada prietaisas turi būti prijungtas prie elektros tinklo ir jungiklis (A, 2 pav.) turi būti nustatytas į „I“ padėtį. Jei prietaisas anksčiau veikė šildymo režimu, turite užsukti dujų baliono vožtuvą.

Šildymo galios reguliavimas

Šildytuvą turi reguliuoti vožtuvą (Pav. A, 4). Jis atsako už dujų srovės reguliavimą remiantis parametrais, nurodytais techniniuose duomenyse. Pasukus vožtuvą maksimaliai į kairę, yra maksimali dujų srovė ir maksimali šildymo galia. Pasukus vožtuvą maksimaliai į dešinę, yra minimali dujų srovė ir minimali šildymo galia.

Šildytuvo išjungimas

Norint tinkamai išjungti šildytuvą:

1. Uždarykite dujų tiekimą uždarydami dujų baliono vožtuvą,
 2. Palikite ventiliatorių įjungtą apie 60 sekundžių, kad šildytuvą būtų atvėsintas.
 3. Išjunkite šildytuvą su maitinimo jungikliu (A, 2 pav.).
 4. Išjunkite prietaisą iš elektros tinklo.
 5. Atjunkite prietaisą nuo dujų laido,
 6. Prieš perkeldami šildytuvą į saugojimo vietą, palaukite apie 20-30 minučių, kol prietaisas visiškai atvės.
- Nepaisant korpuso aušinimo, nerekomenduojama liesti prietaiso iškart po darbo pabaigos.

⚠ DEMESIO Jei šildytuvą neveikia, būtina išjungti dujų baliono vožtuvą.

9. Prietaiso naudojimas

⚠ DEMESIO Visos techninės priežiūros operacijos turi būti atliekamos atjungus prietaisą nuo elektros tinklo ir dujų baliono.

Remontą gali atlikti tik kvalifikuoti specialistai gamintojo nurodytose vietose. Prietaisas turi būti periodiškai valomas ir tikrinamas. Techninės priežiūros darbų metu išvalykite šildytuvo įleidimo ir išleidimo angą, patikrinkite dujų liniją tarp reduktoriaus ir šildytuvo, patikrinkite sandarumą prieš kiekvieną naudojimą ir po kiekvieno dujų baliono keitimo. Žarnos pažeidimo arba galiojimo datos pasibaigimo atveju reikia pakeisti įgaliotame serviso punkte.

Techninė priežiūra:

Bent kartą per metus rekomenduojama atlikti techninį patikrinimą, kurį atlieka įgaliotas priežiūros centras, geriausiai prieš kiekvieną šildymo sezoną.

⚠ DEMESIO Techninės apžiūros negali atlikti tinkamų įgaliotųjų neturintys asmenys.

Jei prietaisas nenaudojamas ilgą laiką, užsukite butelio vožtuvą ir atjunkite prietaisą nuo elektros tinklo.

Saugojimas

Pasibaigus šildymo sezonui, prietaisas turi būti laikomas sausoje ir nedulkėtoje vietoje, apsaugotoje nuo drėgmės, 5-20°C temperatūroje. Prieš pakartotinai paleidžiant prietaisą, patikrinkite dujų žarnos sandarumą ir elektros sujungimą. Kylant abejonėms, dėl techninės konsultacijos kreipkitės į pardavėją arba gamintoją.

Dujų baliono keitimas:

⚠ DEMESIO Keiskite dujų balioną laisvoje erdvėje, saugiai atstume nuo ugnies, karščio šaltinių ir degių medžiagų.

Keitimą atlikti atvėsusiame prietaise, niekada nenusukite reduktoriaus, jei baliono vožtuvas yra atviros padėtyje.

1. Užsukite baliono vožtuvą,
2. Atjunkite reguliatorių nuo baliono,
3. Patikrinkite, ar reduktoriuje yra tarpiklis, patikrinkite jo būklę (jei reikia, pakeiskite),
4. Prijunkite naują balioną, atkreipiant dėmesį, kad varžtų sujungimai nebūtų atlaisvinti,
5. Atlikite sandarumo bandymą.

Surūdiję, įlenkti arba pažeisti dujų balionai gali būti pavojingi ir turi būti patikrinti prieš tiekiant dujas. Negalima naudoti baliono su pažeista sriegine jungtimi.

10. Einamieji naudojimo veiksmai

⚠️ DEMESIO Visus naudojimo veiksmus reikia atlikti išėjus iš lizdo kištuką.

Įrenginys turi būti reguliariai valomas dulkių siurbliu, nes dėl susikaupusių dulkių šildytuvai gali perkaiti. Valymą reikia atlikti dulkių siurbliu pašalinant nešvarumus nuo korpuso ir įrenginio vidaus. Korpusą valyti minkšta, sausa šluoste. Dėmesio: nenaudoti agresyvių detergentų, cheminių valiklių, tirpiklių ar kitų priemonių, kurios gali pažeisti įrenginio paviršių.

11. Pakeičiamos dalys ir priedai

Kad pirkti atsargines dalis ir aksesuarus reikia susisiekti su Dedra Exim servisu. Kontaktiniai duomenys duomenys yra 1 instrukcijos puslapyje. Atsarginių dalių užsakymo metu prašome pateikti serijos numerį, patalpintą vardinėje lentelėje, o taip pat dalies išmontavimo piešinio numerį. Garantinio laikotarpio galiojimo metu taisymai yra atliekami pagal taisyklės pateikiamas garantijos lapelį. Reklamuojamą produktą prašome pateikti taisymui pirkimo vietoje (pardavėjas įsipareigoja priimti reklamuojamą produktą), nusiųsti į servisą esantį arčiausiai gyvenamosios vietos (servisų skaičius www.dedra.pl) arba siųsti į Dedra Exim centrinį servisą. Maloniai prašome pridėti garantinę kortelę. Pasibaigus garantijos laikotarpiui taisymus atlieka centrinis servisas. Pažeistą produktą reikia siųsti į servisą (siuntimo išlaidas padengia vartotojas).

12. Savarankiškas defektų pašalinimas

⚠️ DEMESIO Prieš pradėdant savarankišką defektų pašalinimą, reikia išjungti prietaisą iš elektros maitinimo.

Problema	Priežastis	Sprendimas
Šildytuvai neįsijungia	Nėra įtampos Pernelyg žema įtampa Maitinimo avarija Kita	Patikrinti šildytuvo pajungimą į elektros tinklą Pašalinti įtampos sumažėjimo priežastį Įtampai grįžus, pakartotinai įjungti Atiduoti įrenginį remontui
Šildytuvai neuždega dujų.	Dujų tiekimo mygtukas nepakankamai gerai įspaustas Dujų balione pasibaigę dujos Kita	Teisingai paspausti mygtuką (kol pasijus pasipriešinimas) Pakeisti dujų balioną nauju Atiduoti įrenginį remontui
Šildytuvai užgeso darbo metu.	Dujų balione pasibaigę dujos Suveikė termostatas Kita	Pakeisti dujų balioną nauju Įtampai grįžus, pakartotinai įjungti Įrenginiui atvėsus, pašalinti perkaitimo priežastį, pakartotinai įjungti Atiduoti įrenginį remontui

13. Prietaiso elementai

1. Šildytuvai, 2. Dujų žarna ~1,5 m, 3. Reduktorius A320

14. Informacija naudotojams apie sunaudotas įrangos utilizavimą

(taikoma naudojant buitįje)

Aukščiau pateiktas ženklas patalpintas ant produktų arba pavaizduotas prie produktų pridėtuose dokumentuose informuoja, kad sugedusius elektrinius ir elektroninius įrenginius draudžiama išmesti kartu su buitinėmis atliekomis. Norėdami utilizuoti, pakartotinai naudoti ar susigrąžinti tokių produktų sudedamąsias dalis, privalote atiduoti prietaisą į specializuotą surinkimo centrą, kur galėsite tai padaryti nemokamai. Informaciją apie sunaudotas technikos surinkimo vietas galite sužinoti iš vietinės valdžios, pvz. internetiniuose puslapiuose.

Tinkamai utilizuodami techniką padėsite saugoti vertingus išteklius ir išvengti neigiamo poveikio sveikatai bei aplinkai, kuriems gali kilti pavojus dėl netinkamo atliekų tvarkymo.

Netinkamai utilizuojant atliekas gresia baudos, numatytos atitinkamose vietinėse taisyklėse.

Naudotojai Europos Sąjungoje

Norėdami utilizuoti elektrinius arba elektroninius įrenginius, susisiekite su artimiausiu šių įrenginių pardavimo centru arba su tiekėju, kuris suteiks Jums papildomos informacijos.

Atliekų utilizavimas ne Europos Sąjungos šalyse

Šis ženklas galioja tik Europos Sąjungos šalyse. Norėdami utilizuoti šį produktą, susisiekite su vietine valdžia arba su pardavėju ir sužinokite daugiau informacijos apie tinkamą jo utilizavimo būdą.

Garantinis lapas

na

Dujinis šildytuvai

Katalogo Nr: Partijos numeris:

(toliau – Produktas)

Produkto pirkimo data:

Pardavėjo antspaudas

Pardavėjo parašas ir data:

Vartotojo pareiškimas:

Patvirtinu, kad buvau informuotas apie garantijos sąlygas ir taisyklių, išvardytų Naudojimo instrukcijoje ir Garantiniame lape, nepaisymo pasekmes. Šios garantijos sąlygos yra man žinomos, ką patvirtinu savo parašu:

.....
data ir vieta vartotojo parašas

I. Atsakomybė už Produktą:

- Garantijos suteikėjas – „DEDRA EXIM“ Sp. z o.o. su būstine adresu: ul. 3 Maja 8, 05-800 Pruškuvas, KRS 0000062517, Varšuvos apylinkės teismas, Valstybinio teismo registro XIV ūkinis skyrius, Mokesčių mokėtojo kodas 527-020-49-33, Įstatinis kapitalas: 100 980,00 PLN.
- Šiame garantiniame lape nurodytomis sąlygomis Garantijos suteikėjas suteikia garantiją Produktui iš Garantijos suteikėjo asortimento.
- Garantijos pagrindu atsakomybė yra priimama tik už defektus, esančius Produkte jo išdavimo Vartotojui metu.
- Garantijos pagrindu Vartotojas gauna teisę nemokamai suremontuoti Produktą, jei defektas buvo aptiktas garantijos galiojimo metu. Apie Produkto remonto būdą (remonto atlikimo metodą) sprendžia Garantijos suteikėjas. Jei Garantijos suteikėjas nuspręstų, kad remontas yra neįmanomas, Garantijos suteikėjas pasiūlo sau teisę pakeisti elementą su defektu arba visą Produktą kitu, veikiančiu teisingai, sumažinti Produkto kainą arba anuliuoti sutartį.
- Vartotojo, kuris pagal 1964 m. balandžio 23 d. Civilinį kodeksą nėra laikomas vartotoju, atveju Garantijos suteikėjas atsakomybė dėl kompensacijos, susijusi su šia garantija ir (arba) jos sudarymu ir vykdymu, nepriklausomai nuo formos, yra apribota iki maksimaliai Produkto su defektu vertės.

II. Garantijos laikotarpis

Produkto elementai, kuriems veikia garantija	Garantinės apsaugos trukmė
Dujinis šildytuvai	24 mėnesiai, skaičiuojant nuo Produkto pirkimo datos, nurodytos šiame Garantiniame lape

III. Naudojimosi garantija sąlygos

- Vartotojas privalo pateikti užpildytą Produkto Garantinį lapą ir Produkto pirkimą patvirtinantį dokumentą (pvz. kasos čekis, sąskaita-faktūra ir pan.). Tam, kad pretenzijos nagrinėjimo procesas vyktų sklandžiai, rekomenduojama, kad Vartotojas kartu su Produktu perduotų visus elementus, nurodytus „Komplektacijos sąraše“, esančiame Naudojimo instrukcijoje.
- Vartotojas privalo laikytis Naudojimo instrukcijoje ir Garantiniame lape nurodytų rekomendacijų.
- Garantija galioja tik Lenkijos Respublikos ir ES teritorijoje.
- Garantija neapima Produkto defektų, atsiradusių dėl to, kad:
 - Vartotojas nesilaikė sąlygų, nurodytų Naudojimo instrukcijoje, ypač susijusių su teisingu naudojimu, priežiūra ir valymu;
 - Vartotojas naudojo priežiūros ar valymo priemones, neatitinkančias sąlygas nurodytas Naudojimo instrukcijoje;
 - Vartotojas netinkamai sandėliavo ir transportavo Produktą;
 - Vartotojas savarankiškai keitė ir (arba) modifikavo Produktą, negavęs Garantijos suteikėjo sutikimo;
 - Vartotojas naudojo Produkte eksploatacines medžiagas, neatitinkančias Naudojimo instrukcijos sąlygų
- Vartotojas, kuris pagal 1964 m. balandžio 23 d. Civilinį kodeksą nėra laikomas vartotoju, praranda garantiją Produktui, jei:
 - Vartotojas pašalino, pakeitė arba sugadino serijos numerius, datas ir informacines lenteles;
 - Vartotojas pažeidė plombas arba ant jų matosi Vartotojo veiksmų pėdsakai.
- Dėmesio! Veiksmus, susijusius su kasdieniu Produkto aptarnavimu, nurodytu pvz. Naudojimo instrukcijoje, Vartotojas atlieka pats ir savo sąskaita.

IV. Pretenzijos pateikimo procedūra:

- Pastebėjus, kad Produktas veikia neteisingai, prieš pateikiant pretenziją, reikia įsitikinti, kad visi veiksmai, aprašyti Naudojimo instrukcijoje, buvo atlikti teisingai.
- Pretenziją rekomenduojama pateikti nedelsiant, geriausiai per 7 dienas nuo Produkto defekto aptikimo. Vartotojas, kuris pagal 1964 m. balandžio 23 d. Civilinį kodeksą nėra laikomas vartotoju, praranda garantiją Produktui, jei nepateikia pretenzijos per 7 dienas.
- Pretenziją galima pateikti pvz. Produkto pirkimo punkte, garantiniame servise arba raštu adresu: „DEDRA EXIM“ Sp. z o.o., ul. 3 Maja 8, 05-800 Pruškuvas.
- Vartotojas gali pateikti pretenziją, pasinaudodamas blanku, kuris yra internetinėje svetainėje: www.dedra.pl (Pretenzijos garantiniame laikotarpyje pateikimo forma).
- Garantinių servisų atskirose šalyse adresai yra nurodyti svetainėje: www.dedra.pl. Jei konkrečioje šalyje nebūtų garantinio serviso, pretenzijas dėl garantijos rekomenduojama siųsti adresu: „DEDRA EXIM“ Sp. z o.o., ul. 3 Maja 8, 05-800 Pruškuvas, Lenkija.
- Mając Dėl Vartotojo saugumo draudžiama naudoti Produktą su defektais.
- Dėmesio!!! Produkto su defektais naudojimas kelia pavojų Vartotojo sveikatai ir gyvybei.

8. Veiksmi, susiję su garantija, bus atlikti per 14 darbo dienų skaičiuojant nuo Produkto, dėl kurio yra pateikiama pretenzija, pristatymo dienos.
9. Prieš pristatant Produktą, dėl kurio yra pateikiama pretenzija, rekomenduojama jį nuvalyti. Produktą, dėl kurio yra pateikiama pretenzija, reikia kruopščiai supakuoti, kad jis būtų apsaugotas nuo pažeidimų transporto metu – rekomenduojama pristatyti produktą originalioje pakuotėje.
10. Garantijos laikotarpis yra pratęsiamas tiek, kiek Vartotojas negalėjo juo naudotis dėl garantijos apimto defekto.
- Gwarancja Ši garantija neriboja, neišskiria bei nesustabdo Vartotojo teisių dėl parduotų prekių neatitikimo arba prekių defekto.

LV Satura rādītājs

- Attēli un zīmējumi
- Ierīces apraksts
- Ierīces pielietojums
- Lietošanas ierobežojumi
- Tehniskie dati
- Sagatavošana darbībai
- Pieslēgšana tīklam
- Ierīces ieslēgšana
- Ierīces lietošana
- Tekošas tehniskas apkopes darbības
- Rezerves daļas un piederumi
- Patstāvīga avāriju novēršana
- Ierīces komplektācija
- Informācija lietotājiem par elektrisku un elektronisku iekārtu likvidēšanu
- Garantijas karte

Atbilstības deklarācija ir pieejama uzņēmuma *Dedra Exim Sp. z o.o.* birojā. Vispārīgie drošības noteikumi ir pievienoti instrukcijai kā atsevišķa brošūra.

BRĪDINĀJUMS. Izlasiet visus brīdinājumus, kas apzīmēti ar simbolu, un **visas instrukcijas.** Zemāk norādīto brīdinājumu un drošības norādījumu neievērošana var kļūt par elektrošoka, ugunsgrēka vai smagu traumu iemeslu.

Saglabājiet visus brīdinājumus un instrukcijas turpmākajai lietošanai.

2. Ierīces apraksts

Zīm. A: 1. Magneto poga (aizdedze), 2. Ieslēdzējs, 3. Drošības vārsta rokas atvēršana, 4. Gāzes plūsmas regulēšanas vārsts. 5. Gāzes pieslēgums.

3. Ierīces pielietojums

Gāzes sildītājs ir gaisa sildītājs, paredzēts tikai slēgtu nedzīvojamu telpu apsildīšanai, kur ir nepieciešama attiecīgas temperatūras saglabāšana, piem. noliktavās, darbnīcās, tuneļos, ražošanas celos, siltumnīcās, objektos būvdarbu laikā. Ierīce ir apgādāta ar ventilatoru ar elektrisko dzinēju, kas piespied gaisa plūsmu un ierosina gaisa cirkulāciju telpā, vienlaikus nodrošinot attiecīgu gaisa pārmēra koeficientu degšanas procesam. Gaisa, samaisīta ar karstām degšanas gāzēm, iziet no sildītāja un ļauj apsildīt telpu. Sildītājs ir apgādāts ar daudziem nodrošinājumiem, kas sargā no gāzes noplūdes, tāpēc ir ļoti drošs lietošanā.

4. Lietošanas ierobežojumi

Gāzes sildītājs var būt lietots tikai saskaņā ar turpmāk minētiem Pielaujamiem darba nosacījumiem. Ierīce ir paredzēta lietošanai tikai slēgtās telpās ar pareizi funkcionējošu ventilāciju. Ierīce nav paredzēta lietošanai dzīvojamās telpās. Gadījumā, ja ir izmantota publiskās ēkās, pārbaudiet, vai vietējie noteikumi pieļauj tādu lietošanu. Nelietot pagrabos un telpās zem grunts līmeņa. Nelietot atkausēšanai, sasaldētu elementu atļaidināšanai (dažādas tvertnes, automašīnu virsbūves un šasijas, konstrukcijas elementi utt.). Nelietot puteklainās un piesārņotās telpās.

Visas patstāvīgas izmaiņas mehāniskā un elektriskā konstrukcijā, visas modifikācijas, rīcība, kas nav aprakstīta šajā Lietošanas Instrukcijā var ierosināt Garantijas Tiesību tūlītēju pazaudēšanu. Ierīces lietošana neievērojot norādījumus un Lietošanas instrukciju ierosina Garantijas tiesību tūlītēju pazaudēšanu un Atbilstības deklarācija zaudē spēku.

Ierīce nevar būt izmantota zirgu stallu, fermu utt. pastāvīgai sildīšanai. Nedrīkst lietot sildītāju puteklainās, piesārņotās telpās utt. Gadījumā, ja sildītājs ir pastāvīgi lietots cilvēka klātbūtnē, nodrošināt attiecīgus darba apstākļus. Telpa jābūt ventilēta, lai kaitīgu vielu procents gaisā nepārsniegtu veselībai bīstamo līmeni. Attiecīga ventilācija ir garantēta, kad ir nodrošināta normālā gaisa cirkulācija caur logiem, durvīm un citiem pastāvīgiem caurumiem, ar platumu, kas vismaz atbilst "Pielaujamu darba apstākļu" aprakstam (25 cm2 katram sildītāja jaudas kilovatam). Rekomendēta minimālā telpas kubatūra, kur funkcionē sildītājs, ir aprakstīta "Pielaujamās darba apstākļos". Gadījumā, ja sildītājs būs izmantots bez pastāvīgās cilvēka klātbūtnes, obligāti jābūt novietotas zīmes, kas aizliedz cilvēkiem pastāvīgi uzturēties telpā. Nodrošināt normālu gaisa cirkulāciju caur logiem un durvīm. Gadījumā, kad sildītājs ir lietots citās valstīs, nekā adresāta valsts, jāņem vērā, ka vietēji pieslēgšanas un lietošanas noteikumi, prasības un tehniski risinājumi var atšķirties no instrukcijas.

Pielaujamie darba apstākļi

Elektrisko industriālo sildītāju iespējams izmantot tikai slēgtās telpās ar labu ventilācijas sistēmu. Izvairieties no mitruma. Neatstāt ieslēgtu ierīci bez uzraudzības.

	DED9942	DED9946
Minimālais ventilācijas caurumu ārējais diametrs [cm ²]	375	750
Apsildītās telpas rekomendētā minimālā kubatūra [m ³]	150	300

5. Tehniskie dati

Modelis	DED9942	DED9946
Ierīces kategorija	I ₃ B/P	I ₃ B/P
Degvielas veids	G30	G30
Ugunsdrošības līmenis	IPX0	IPX0
Aizsardzība no tiešas pieejas	I	I
Spriegums [V]	230	230
Frekvence [Hz]	50	50
Elektrības dzinēja jauda	28	57
Maksimāla gāzes patērišana	0,5-1,07	1,07-2,13
Sildīšanas jauda	7-15	12-30
Silta gaisa patērišana [m ³ /h]	300	600
Balons [kg] [cm x cm]	11, 60 x Ø31	11, 60 x Ø31
Pārdošanas atļauja	AT, BE, CH, CZ, DE, DK, FI, FR, GR, HU, IT, LT, LV, NL, NO, PL, PT, SK, BG, CY, EE, IS, LI, LU, MT, RO, SI, ES, SE, CH, TR	
Gāzes vads	HHGA 6,3 mm, 1,5 m, Class 2, P _{max} =10 bar	HHGA 6,3 mm, 1,5 m, Class 2, P _{max} =10 bar
Reduktora parametri		
-reduktora veids	Z80	Z80
Gāzes veids	LPG	LPG
Ieejas spiediens [bar]	1-16	1-16
-reduktora izejas spiediens	0,3	0,7
-reduktora caurlaides spēja	2	3
Darba temperatūra [°C]	20-50	20-50
Ieejas savienotājs	G1,G2,G3,G4,G7,G8,G9,G10,G11,G12	G1,G2,G3,G4,G7,G8,G9,G10,G11,G12
Izejas savienotājs	H1,H4,H5,H6,H50,H51	H1,H4,H5,H6,H50,H51

6. Sagatavošana darbībai

UZMANĪBU Veicot visas darbības, kontaktakšai ir jābūt atslēgtai no kontaktlīdzdas.

Pēc ierīces izņemšanas no iepakojuma pārliecinieties, ka netrūkst nevienu no elementiem, kas minēti komplektācijā (sk. 13. punkts). Pirms montāžas sākšanas pārliecinieties, ka neviens no elementiem nav bojāts, ja ir pamanīts bojājums, neiedarbiniet ierīci, paziņojiet par šo faktu pārdevējam.

Pēc montāžas uzlīmējiet uz ierīces visas tai pievienotās uzlīmes atbilstoši galamērķa valstij.

Pieslēgšana gāzes balonam

UZMANĪBU Gāzes balons nedrīkst atrasties sildītāja priekšā! Sildītāja liesma, kas vērsta tieši pret gāzes balonu, rada gāzes sprādziena risku.

UZMANĪBU Gāzes balonam ir vienmēr jābūt uzstādītam vertikāli.

- Uzstādiet balonu ar propāna/butāna gāzi uz plakanas, cietas, līdzenas virsmas tālu no atklātas uguns un siltuma avotiem.
- Uzstādiet sildītāju tā, lai šķēršļi atrastos vismaz 3,5 m attālumā no sildītāja izejas, 2,5 m attālumā no ieejas (ierīces aizmugure), 2 m attālumā no sildītāja sāniem un 2 m attālumā no augšpusē (att. E).
- Pieslēdziet elastīgās gāzes šļūtenes galu sildītāja pieslēgumam un nostipriniet to ar stiprināšanas uzgriezni (att. C), otru šļūtenes galu savienojiet ar reduktoru. Lai nodrošinātu stingru savienojumu, pievelciet uzgriezni ar 17 mm atslēgu (kreisā vītne).
- Pieskrūvējiet reduktoru, kas pievienots ierīcei, pie gāzes balona vārsta, noņemiet gāzes balona vārsta blīves vāku. Pārliecinieties, ka blīve ir savā vietā un tā ir labā stāvoklī, pievelciet reduktora stiprināšanas uzgriezni tā, lai nodrošinātu savienojuma hermētiskumu (att. D).
- Pieslēdzot reduktoru gāzes balonam, izvairieties no šļūtenes sagriešanas un saliekšanas.
- Atveriet gāzes balona vārstu un pārbaudiet savienojuma hermētiskumu.

Spiediena reduktors

Uzstādīšanas un darbības apstākļi

Vienpakāpes augstspiediena reduktors uztur izejas spiedienu pastāvīgā līmenī — neatkarīgi no avota spiediena svārstībām noteiktos diapazonos.

Lietojot reduktoru ārpus telpām, tam ir jābūt atbilstoši aizsargātam no lietus un piesārņojumiem. Jebkādu grūtību vai problēmu gadījumā atslēdziet gāzes padevi un sazinieties ar pārdevēju (gāzes piegādātāju).

Gāzes noplūdes vai noplūdušās gāzes aizdegšanās gadījumā aizsēdiziet vārstu vai vārsta savienojumu ar reduktoru ar slapiju lupatiņu un aizveriet vārstu.

Apkalpošana

Ja reduktors ir pareizi uzstādīts uz gāzes balona vārsta, gāzes plūsma tiek panākta, pagriežot vārsta skrūvi virzienā, kas norādīts ar buliņu. Lai pārtrauktu gāzes plūsmu, pagrieziet vārstu pretējā virzienā.

UZMANĪBU Neatstājiet reduktoru, kas nav pieslēgts uztvērējam, uz gāzes balona!

Normālos lietošanas apstākļos ieteicams nomainīt reduktoru ne vēlāk, kā pēc 10 gadiem no ražošanas datuma, lai nodrošinātu lietošanas drošību. Ja reduktors ir pieslēgts virknē, ir jānodrošina, ka gāzes spiediens nepārsniedz šī reduktora un pārējo reduktoru virknē spiediena robežvērtību.

Novērsiet arī iespējamus spiediena kritumus savienojumos.

Ierīcī, kas novietotas blakus spiedvertņiem vai gāzes baloniem, bet nav tieši savienotas ar tiem, gadījumā novietojiet šādu brīdinājumu:

“Šo reduktoru nedrīkst novietot zem tvertnes vai gāzes balona izejas, lai nodrošinātu, ka nenotiek gāzes noplūde tās kumulācijas reduktora rezultātā. Visām caurulēm un šļūtenēm, kas izmantotas reduktora savienošanai ar tvertni vai cilindru, ir jābūt novietotām tā, lai nodrošinātu to nolieci lejup no reduktora līdz tvertnei.”

Savienojuma hermētiskuma pārbaude

UZMANĪBU Nekad nepārbaudiet savienojumu hermētiskumu ar atklātu uguni.

Pēc montāžas pabeigšanas pārbaudiet savienojumus ar hermētiskuma testeru vai, ja nav hermētiskuma testera, izmantojot pufojošus līdzekļus, kas pieejami tirgū, vai ziepju ūdeni. Gāzes burbuļu parādīšanās liecina par to, ka savienojums nav blīvs. Labojiet šādu savienojumu un atkārtojiet pārbaudi.

UZMANĪBU Neizmantojiet sildītāju līdz noplūdes likvidēšanas brīdim.

Darbības gāzes noplūdes gadījumā:

- nekavējoties aizveriet gāzes balona vārstu;
- nodzēsiet visus uguns avotus;
- vēdiniet telpu, lai samazinātu gāzes koncentrāciju;
- likvidējiet noplūdes iemeslu;
- pēc vārsta atvēršanas atkārtojiet hermētiskuma pārbaudi.

Pēc montāžas un hermētiskuma pārbaudes pabeigšanas ierīce ir sagatavota darbībai.

7. Pieslēgšana tīklam

Pirms ierīces pieslēgšanas elektrības avotam pārliecinieties, ka barošanas spriegums atbilst nominālajai vērtībai, kas norādīta datu plāksnītē.

Barošanas sistēmai ir jābūt izpildītai atbilstoši pamatprasībām attiecībā uz elektriskajām sistēmām un jāatbilst lietošanas drošības prasībām. Barošanas kabeļa minimālā šķērsgriezuma un nominālās drošinātāja vērtības parametri atkarībā no ierīces jaudas ir norādīti tālāk sniegtajā tabulā:

Ierīces jauda [W]	Vada minimālais šķērsgriezums [mm ²]	C tipa drošinātāja minimālā vērtība [A]
<700	0,75	6

Sistēma ir jāpilda elektrīķim ar atbilstošu kvalifikāciju. Izmantojot pagarinātājus pievērsiet uzmanību tam, lai dzīslas šķērsgriezums nebūtu mazāks par tabulā norādīto. Novietojiet elektrisko kabeli tā, lai darbības laikā tas nebūtu pakļauts pārgriešanas riskam. Neizmantojiet bojātus pagarinātājus. Periodiski pārbaudiet barošanas kabeļa tehnisko stāvokli. Nevelciet aiz barošanas kabeļa. Pieslēdziet ierīci izemētai elektriskajai kontaktligzdai, kas aizsargāta ar diferenciālas strāvas automātslēdzi. Ja barošanas kabelis ir bojāts, drošības apsvērumu dēļ tas ir jānomaina autorizētajā servisa centrā. Kontaktdakšas un barošanas kabeļa nomaīņa ir vienmēr jāveic autorizētajā servisa centrā.

8. Ierīces ieslēgšana

UZMANĪBU Pirms ierīces iedarbināšanas ir obligāti jāveic darbības, kas aprakstītas nodaļā “Sagatavošana darbībai”.

UZMANĪBU Pirms ierīces iedarbināšanas obligāti pārbaudiet savienojumu ar elastīgo šļūteni un reduktoru hermētiskumu.

Apsildes režīms

1. Sildītāja barošanas pārslēga sākotnēja pozīcija ir “0”. Pieslēdziet kontaktdakšu kontaktligzdai ar zemējuma tapu, pārliecinoties, ka spriegums līgzdā atbilst spriegumam, kas norādīts datu plāksnītē.

Ieslēdziet barošanu, pārvietojot barošanas pārslēgu pozīcijā “I” (att. A, 2).

2. Pārliecinieties, ka ventilatora lāpstīņas griežas. Ar vienu roku nospiediet drošības vārsta pogu (att. A, 3) un turiet to nospiestu aptuveni 3 sekundes. Pēc tam, turot pogu nospiestu, ar otru roku nospiediet magneto pogu (att. A, 1). Pēc gāzes aizdedzināšanas turiet drošības vārsta pogu vēl aptuveni 20 sekundes.

UZMANĪBU Neieslēdziet sildītāju, ja ventilators negriežas.

3. Pārbaudiet liesmu, saglabājot drošu attālumu. Novērojiet liesmu, pievērsot uzmanību tam, lai Jūs neatrastos karsta gaisa izejas līnijā. Pareizā liesma ir zilā krāsā, stabila un aptver pilnu degšanas kameras perimetru.

UZMANĪBU Sildītāja lietošanas laikā nedrīkst saliekt vai savērt gāzes šļūteni.

Ventilācijas režīms

Ierīce var darboties arī ka ventilators. Šādā gadījumā pieslēdziet ierīci elektrotīklam un uzstādiet pārslēgu (att. A, 2) pozīcijā “I”. Ja ierīce iepriekš ir darbojusies apsildes režīmā, aizveriet gāzes balona vārstu.

Sildīšanas jaudas regulēšana

Sildītājs ir aprīkots ar regulēšanas vārstu (zīm. A, 4). Tas ir atbildīgs par gāzes plūsmas regulēšanu atbilstoši tehniskajos datos norādītajiem parametriem. Vārsta pagriešana līdz pretestībai uz kreisu palielina gāzes plūsmu līdz maksimumam, nodrošinot maksimālo sildīšanas jaudu. Vārsta pagriešana līdz pretestībai uz labu samazina gāzes plūsmu līdz minimumam, nodrošinot minimālo sildīšanas jaudu.

Sildītāja izslēgšana

Lai pareizi izslēgtu sildītāju:

1. atslēdziet gāzes padevi, aizverot gāzes balona vārstu;
 2. atstājiet ventilatoru ieslēgtu uz 60 sekundēm, lai jautu sildītājam atdzist;
 3. izslēdziet sildītāju ar barošanas pārslēgu (att. A, 2);
 4. atslēdziet ierīci no elektrotīkla;
 5. atslēdziet ierīci no gāze šļūtenes;
 6. pirms sildītāja pārvietošanas uzglabāšanas vietā pagaidiet aptuveni 20–30 minūtes, līdz tas pilnībā atdzist.
- Neskatoties uz korpusa atdzišanu nav ieteicams pieskarties ierīcei tieši pēc darba pabeigšanas.

UZMANĪBU Ja sildītājs nedarbojas, obligāti aizveriet gāzes balona vārstu.

9. Ierīces lietošana

UZMANĪBU Veicot visas tehniskās apkopes darbības, ierīcei ir jābūt atslēgtai no elektrotīkla un no gāzes balona.

Remontus var veikt tikai kvalificēti speciālisti ražotāja norādītajos punktos. Periodiski iztīriet ierīci no pakļaujiet to tehniskajām pārbaudēm.

Tehniskās apkopes darbību laikā periodiski iztīriet sildītāja ieeju un izeju, pārbaudiet gāzes šļūteni starp reduktoru un sildītāju. Pirms katras lietošanas reizes un pēc katras gāzes balona nomaīņas ir pārbaudiet hermētiskumu. Šļūtenes bojājuma gadījumā vai ja ir beidzies tās derīguma termiņš, nomainiet to pret jaunu autorizētajā servisa centrā.

Tehniskā apskate:

Viesmaz vienu reizi gadā ieteicams veikt tehnisko apskati autorizētajā servisa centrā, vislabāk pirms katras apkures sezonas.

UZMANĪBU Tehnisko apskati nedrīkst veikt nepilnvarotas personas.

Ja ierīce netiek lietota ilgāku laiku, aizveriet gāzes balona vārstu un atslēdziet ierīci no elektrotīkla.

Uzglabāšana

Pēc apkures sezonas beigām uzglabājiet ierīci sausā vietā, kas ir brīva no putekļiem un aizsargāta no mitruma piekļuves, temperatūrā 5–20°C. Pirms atkārtotas ierīces iedarbināšanas pārbaudiet gāzes šļūtenes hermētiskumu un elektriska savienojuma pareizību. Saubu gadījumā sazinieties ar pārdevēju vai ražotāju, lai saņemtu tehnisko konsultāciju.

Gāzes balona nomaīņa

UZMANĪBU Nomainiet gāzes balonu brīvā telpā drošā attālumā no uguns un siltuma avotiem un viegli uzliesmojošiem materiāliem.

Veiciet nomaīņu atdzesētājā ierīcē, nekad neatskrūvējiet reduktoru, ja gāzes balona vārsts atrodas atvērtajā pozīcijā.

1. Aizveriet gāzes balona vārstu.
 2. Atslēdziet reduktoru no gāzes balona.
 3. Pārliecinieties, ka reduktorā ir blīve, un pārbaudiet tās stāvokli (ja nepieciešams, nomainiet to pret jaunu).
 4. Pieslēdziet jaunu gāzes balonu, pievērsot uzmanību tam, lai vītņu savienojumi nekļūtu vaļīgi.
 5. Veiciet hermētiskuma pārbaudi.
- Sarūsējuši, iespiestie vai bojāti gāzes baloni var radīt risku, un tie ir jāpārbauda pirms gāzes piegādes. Nedrīkst lietot gāzes balonus ar bojātu vītņu savienojumu.

10. Tekošas tehniskas apkopes darbības

UZMANĪBU Veicot visas apkalpošanas darbības, kontaktdakšai ir jābūt atslēgtai no kontaktligzdas

Ierīci nepieciešams regulāri kopt un attīrīt no putekļiem, jo tie var izraisīt elektriskā sildītāja pārkaršanu. Tīrīšanas darbus veiciet, ar putekļu sūcēju izsūcot putekļus no ierīces korpusa un iekšpusēs. Ierīces korpusa tīrīšanai izmantojiet mīkstu un sausu drāniņu. Uzmanību: neizmantojiet agresīvus un ķīmiskus tīrīšanas līdzekļus, šķīdinātājus vai citus kopšanas līdzekļus, kas varētu sabojāt ierīces korpusu.

11. Rezerves daļas un piederumi

Lai iegādātos rezerves daļas un piederumus, sazinieties ar uzņēmuma Dedra Exim servisa centru. Kontakttinformācija ir atrodama instrukcijas 1. lapā. Pasūtīt rezerves daļas, norādiet datu plāksnītē norādīto partijas numuru un daļas numuru no kopsalikuma rasējuma. mGarantijas periodā remontu tiek veikti saskaņā ar noteikumiem, kas norādīti garantijas kartē. Ierīce, uz kuru attiecas reklamacija, ir jānodod remontam iegādes vietā (pārdevējam tā ir jāpieņem), jānodod servisa centrā, kas atrodas vistuvāk dzīvesvietai (servisa centru saraksts ir pieejams tīmekļa vietnē www.dedra.pl), vai jānosūta uzņēmuma *Dedra Exim* galvenajā servisa centrā. Pievienojiet ierīcei aizpildīto garantijas karti. Pēc garantijas perioda remontus veic galvenais servisa centrs. Nosūtiet ierīci servisa centrā (sūtījuma izmaksas sedz lietotājs).

12. Patstāvīga avāriju novēršana

UZMANĪBU Pirms patstāvīgas avāriju novēršanas sākšanas, atslēdziet ierīci no barošanas avota.

Problēma	Cēlonis	Risinājums
Sildītājs neieslēdzas	Nav elektroapgādes Pārāk zems spriegums Barošanas avārija Citi	Pārbaudīt sildītāja pieslēgšanu pie elektrības Likvidēt sprieguma samazināšanas iemeslu Iedarbināt ierīci pēc sprieguma atjaunošanas Nodot ierīci defektu novēršanai
Sildītājs neaizdedz gāzi	Gāzes padeves poga piespiesta nepietiekami stipri	Pareizi piespiest pogu (līdz pretestībai) Mainīt balonu uz jaunu

	Tukšs gāzes balons Citi	Nodot ierīci defektu novēršanai
Sildītājs izslēdzas darba laikā	Tukšs gāzes balons Termostata iedarbināšana Citi	Mainīt balonu uz jaunu ledarbināt ierīci pēc sprieguma atjaunošanas Pēc ierīces atdzišanas likvidēt pārkarsēšanas iemeslu, atkārtoti iedarbināt Nodot ierīci defektu novēršanai

13. Ierīces komplektācija

1. Sildītājs, 2. Gāzes vads ~1,5m, 3. Reduktors

14. Informācija lietotājiem par nolietotas elektroierīces utilizāciju



(mājsaimniecības vajadzībām)

Augstāk norādītā zīme norādīta uz produkta vai produkta dokumentācijā informē, ka bojātas elektroierīces aizliegts izmest kopā ar sadzīves atkritumiem. Ja vēlaties šādu produktu detaļas utilizēt, atbilstoši izmantot vai atgriezt, ierīce jānodod specializētā savākšanas centrā, kurā varēsiet to izdarīt bez maksas. Informāciju par nolietotās tehnikas savākšanas punktiem var uzziņāt vietējā pašvaldībā, piem., tās mājas lapā.

Atbilstoši utilizēta tehnika palīdz saudzēt vērtīgus krājumus un izvairīties no negatīvas ietekmes uz veselību un vidi, kam var tikt radīti draudi neatbilstošu atkritumu apsaimniekošanas dēļ. Neatbilstoša atkritumu utilizācija ir sodāma pēc atbilstošiem vietējiem tiesību aktiem.

Lietotāji Eiropas Savienībā

Ja vēlaties utilizēt elektroierīces, sazinieties ar tuvāko šo ierīču pārdošanas centru vai ar piegādātāju, kas Jums sniegs papildu informāciju.

Utilizācija ārpus ES dalībvalstīm

Šī zīme ir spēkā tikai Eiropas Savienības valstīs.

Ja vēlaties utilizēt elektroierīces, sazinieties ar tuvāko šo ierīču pārdošanas centru vai ar piegādātāju, kas Jums sniegs papildu informāciju.

Garantijas talons

uz

Gāzes sildītājs

Partijas numurs:.....

(turpmāk saukts **Produkts**)

Produkta iegādes datums:

Pārdevēja zīmogs

Datums un pārdevēja paraksts:

Lietotāja apliecinājums:

Ar šo apliecinu, ka saņēmu informāciju par garantijas nosacījumiem, kā arī par Lietošanas instrukcijas un Garantijas talona norādījumu neievērošanas sekām. Garantijas nosacījumi ir man zināmi, ko apliecinu ar savu rokraksta parakstu:

.....

datums un vieta

.....

Lietotāja paraksts

I. Atbildība par Produktu

1. 3 Maja 8, 05-800 Pruszków, Polija, reģistrācijas numurs KRS 000062517, Varšavas Rajona Tiesa Varšavā, Valsts tiesas reģistra XIV. Saimnieciskā nodaļa, NMR kods (NIP) 527-020-49-33, Pamatkapitāls: 100 980,00 PLN.

2. Saskaņā ar noteikumiem, minētiem šajā Garantijas talonā, Garants piešķir garantiju Produktam, kuru izplata Garants.

3. Garantijas atbildība aptver tikai defektus, izraisītu pēc iemesliem, esošiem Produkta Lietotājam nodošanas laikā.

4. Sakarā ar garantiju Lietotājam ir tiesības prasīt bezmaksas uzlabot Produktu, ja defekts tiks konstatēts garantijas laikā. Produkta uzlabošanas veids (remonta izdarīšanas metode) ir atkarīgs no Garanta uzskata. Gadījumā, kad Garants konstatēs, ka remonts nav iespējams, Garantam ir tiesības mainīt bojātu elementu vai visu Produktu uz brīvu no defektiem, samazināt Produkta cenu vai atteikties no līguma.

5. Attiecībā uz Lietotājam, kas nav patērētājs 1964. gada 23. aprīļa Likuma "Civillikums" izpratnē, Garanta kompensācijas atbildība par zaudējumiem, savienotiem ar garantiju un/vai sakarā ar noslēgšanu un izpildīšanu, neatkarīgi no tiesiskām attiecībām, ir ierobežota tikai līdz nekvalitatīva Produkta vērtībai.

II. Garantijas laiks

Produkta elementi, apņemt ar garantiju	Garantijas aizsardzības laiks
Gāzes sildītājs	24 mēneši, skaitot no Produkta iegādes datuma norādīta Garantijas talonā

III. Garantijas lietošanas nosacījumi

1. Aizpildīts Lietotāja Produkta Garantijas talons ar Lietotāja dokumentu, apliecināšu Produkta iegādi, piem. kases kvīts, faktūrrēķins utt. Efektīvas

reklamācijas realizācijai ieteicams, lai Lietotājs nodotu kopā ar reklamētu Produktu visus elementus, minētus Produkta "Komplektācija" Lietošanas instrukcijas daļā.

2. Lietošanas Instrukcijas un Garantijas talona norādījumu ievērošana.

3. Garantija ir derīga tikai Polijas Republikas un ES teritorijā.

4. Garantija neapņem Produkta defektus, ierosinātus, starp citiem, sekojošos gadījumos:

a. Lietotājs neievēro Lietošanas instrukcijas noteikumus, sevišķi pareizas ekspluatācijas, konservācijas un tīrīšanas jomā;

b. Lietotājs lieto tīrīšanas vai konservācijas līdzekļus, kas neatbilst Lietošanas

Instrukcijas norādījumiem;

c. Lietotājs neattieciņi glabā un transportē Produktu;

d. Lietotājs patstāvīgi izdara Produkta izmaiņas un/var pārveidojumus, bez saskaņošanas ar Garantu;

e. Lietotājs lieto Produktā ekspluatācijas materiālus, kas neatbilst Lietošanas Instrukcijas norādījumiem.

5. Lietotājs, kas nav patērētājs 1964. gada 23. aprīļa Likuma "Civillikums" izpratnē, zaudē garantijas tiesības attiecībā uz Produktam, kurā, Lietotāja darbības rezultātā: - tika likvidēti, mainīti vai bojāti sērijas numuri, datu apzīmējumi vai nominālas tabuliņas;

- tika bojātas vai mainītas plombas.

6. Uzmanību! Darbību, savienotu ar Produkta ikdienas apkalpošanu, ja izriet no Lietošanas instrukcijas, Lietotājs veic patstāvīgi un pēc savām izmaksām.

IV. Reklamācijas procedūra

1. Produkta nepareizas darbības konstatēšanas gadījumā, pirms reklamācijas paziņošanas, Lietotājam ir pienākums pārbaudīt, vai visa darbība, tostarp aprakstīta Lietošanas instrukcija, tika pareizi veikta.

2. Reklamācijas paziņojumu ieteicams sniegt nekavējoties, vislabāk 7 dienu laikā no Produkta defekta konstatēšanas dienas. Lietotājs, kas nav patērētājs 1964. gada 23. aprīļa Likuma "Civillikums" izpratnē, zaudē garantijas tiesības attiecībā uz Produktam, ja nesniegs reklamācijas paziņojumu 7 dienu laikā.

3. Reklamācijas paziņojums var būt sniegts, starp citiem, Produkta iegādes vietā, garantijas servisā vai rakstiski uz adresi: DEDRA EXIM sp. z o.o., ul. 3 Maja 8, 05-800 Pruszków, Polija.

4. Lietotājs var arī sniegt reklamācijas paziņojumu, izmantojot formulāru, pieejamu mājaslapā www.dedra.pl. („Reklamācijas paziņošanas formulārs garantijas ietvaros”).

5. Servisu adreses atsevišķām valstīm atrodas mājaslapā www.dedra.pl. Gadījumā, kad attiecīgajā valstī nav garantijas servisa, reklamācijas paziņojumi jābūt sniegti uz adresi: DEDRA EXIM sp. z o.o., ul. 3 Maja 8, 05-800 Pruszków (Polija).

6. Nēmot vēra Lietotāja drošību, bojāta Produkta lietošana ir aizliegta.

7. Uzmanību!!! Bojāta Produkta lietošana ir bīstama Lietotāja veselībai un dzīvei.

8. Garantijas pienākums tiks izpildīts 14 darba dienu laikā, skaitot no dienas, kad Lietotājs piegādās bojātu Produktu

9. Pirms bojāta Produkta nodošanas reklamācijai ieteicams to notīrīt.

Rekomendējam rūpīgi pasargāt reklamētu Produktu no bojājumiem transportēšanas laikā (ieteicama Produkta piegāde oriģinālā iepakojumā).

10. Garantijas laiks tiek pagarināts uz laiku, kurā, sakarā ar Produkta defektu,, apņemtu ar garantiju, Lietotājs nevarēja to lietot. Garantija neizslēdz, neierobežo un neapņem Lietotāja tiesību, kas izriet no atbildības par pārdota produkta neatbilstību likumam.

HU Tartalomjegyzék

1. Képek és ábrák
2. A készülék leírása
3. A készülék rendeltetésszerű használat
4. A használat korlátozása
5. Műszaki adatok
6. Felkészülés a munkára
7. Csatlakozás a hálózathoz
8. A készülék bekapcsolása
9. A készülék használata
10. Folyamatos karbantartás
11. Alkatrészek és tartozékok
12. Önhibaelhárítás
13. A készülék kompletizálása
14. Információ a felhasználóknak az elektromos és elektronikus eszközök ártalmatlanításáról
15. Jótállási kártya

A megfelelősegi nyilatkozat a Dedra Exim Kft. cég székhelyén található.

Az általános biztonsági feltételeket külön útmutatásként csatolták az utasításokhoz. Az általános biztonsági feltételeket külön útmutatásként csatolták az utasításokhoz.



Szimbólummal jelölt összes FIGYELMEZTETÉST és az utasításokkal. Az alábbi figyelmeztetések és biztonsági utasítások be nem tartása áramütést, tüzet vagy súlyos sérülést okozhat. **Tartsa a figyelmeztetéseket és utasításokat jövőli használatára.**

2. A készülék leírása

Rajz. A: 1. Gyűjtőmagnes nyomógombja (gyújtás, 2. Kapcsoló, 3. A biztonsági szelepkézi kioldása, 4. Gázáram szabályozó szelep. 5. Gázcsatlakozás.

3. A készülék rendeltetésszerű használata

A gáz fűtőberendezés egy légmelegítő és csak nem lakáscélú, zárt helyiségek fűtésére szolgál, ahol elvárás a hőmérséklet meghatározott szinten való tartása, olyanokban, mint a raktárak, műhelyek alagutak, gyártócsarnokok, üvegházak, építési munkák megvalósítása alatt álló objektumok. Villamos motorral működtetett ventilátorral van felszerelve, ami a kikényszeríti a légáramot, és segíti a levegő cirkulációját a helyiségben, ugyanakkor biztosítja a levegőfelesleg megfelelő arányát az égési folyamatához. A levegő, keveredve az elégett forró gázokkal, kilép

a fűtőberendezésből és felmelegíti a helyiséget. A fűtőberendezés számos védelemmel bír a gázkiáramlás ellen, amiknek köszönhetően a berendezés biztonságos használat során.

4. A használat korlátozása

A gáz fűtőberendezés kizárólag a lentebb található Megengedett Üzemeltetési Körülményeknek megfelelően üzemeltethető. A berendezést csak zárt, jól működő szellőzéssel bíró helyiségekben történő használatra szánták. A berendezést nem szánták lakóhelyiségekben történő használatra. Közintézményekben történő használat esetén, meg kell győződni arról, hogy a helyi előírások ilyen felhasználást engedélyeznek-e. Ne használja pincékben és földszint alatti helyiségekben. Ne használja fagyos elemek kiolvasztásához, jégtelenítéséhez (különböző típusú tartályokhoz, gépkocsi alvázakhoz, karosszériákhoz, konstrukciós elemekhez stb.) Ne használja poros és szennyezett helyiségekben. A felhasználó általi változtatások a mechanikai és elektromos felépítésben, bármilyen változtatás, a Használati Utasításban nem szereplő karbantartási műveletek szabályellenesnek minősülnek és a Garanciális Jogok azonnali elvesztését eredményezik. Nem rendeltetésszerű vagy a Használati Utasításnak nem megfelelő használat a Garanciális Jogok azonnali elvesztését eredményezik, és a Megfelelőségi Nyilatkozat érvényét veszti.

A berendezés nem szabad használni istállók, farmok stb. folyamatos fűtésére. Nem szabad használni a fűtőkészüléket poros, szennyezett stb. helyiségekben. Ha a fűtőkészülék személyek folyamatos jelenlétében használják, megfelelő munkakörülményeket kell biztosítani. A helyiséget szellőztetni kell, hogy a levegőben lévő mérgező anyagok aránya ne lépje túl az egészségre veszélyes mértéket. A jó szellőztetés garantált, ha biztosított a normális légcsera az ablakon, ajtó vagy más, állandó nyíláson keresztül, amelynek a felülete legalább akkora, mint ami le van írva a „Megengedett munkakörülményekben” (25 cm² a fűtőkészülék teljesítményének minden kilowattjára). A helyiség, ahol a fűtőkészülék működik, minimális térfogata a „Megengedett munkakörülményekben” van leírva. A fűtőkészülék üzemeltetése során, ha nincs jelen folyamatosan valaki, jelzést kell elhelyezni, ami megtiltja az embereknek, hogy folyamatosan a helyiségben tartózkodjanak. Biztosítani kell a normál légcserét az ajtókon és ablakokon keresztül. Abban az esetben, ha a fűtőkészüléket más országokban használják, mint ahova készült, figyelni kell arra, hogy különbségek lehetnek az előírásokban, a követelményekben és a gázos berendezések csatlakoztatásának és használatának a jelen utasításban leírt műszaki megoldásaiban.

Megengedett munkaviszonyok

A berendezés kizárólagosan jól működő szellőztetéssel rendelkező zárt térben használható. Kerülje a nedvességet. Ne hagyja a bekapcsolt berendezést felügyelet nélkül.

	DED9942	DED9946
A szellőző nyílások minimális keresztmetszete [cm ²]	375	750
A fűtendő helyiség javasolt minimális légköbmétere [m ³]	150	300

5. Műszaki adatok

Modell	DED9942	DED9946
A készülék kategóriája	I _{3B/P}	I _{3B/P}
Üzemanyag típusa	G30	G30
Tűzvédelmi osztály	IPX0	IPX0
Nedvesség behatolása elleni védelmi fokozat	I	I
Feszültség [V]	230	230
Frekvencia [Hz]	50	50
Az elektromos motor teljesítménye	28	57
Maximális gázfelhasználás	0,5-1,07	1,07-2,13
Fűtési teljesítmény	7-15	12-30
Meleg levegő kibocsátás [m ³ /h]	300	600
Palack [kg] [cm x cm]	11, 60 x Ø31	11, 60 x Ø31
Forgalomba hozatali engedély	AT, BE, CH, CZ, DE, DK, FI, FR, GR, HU, IT, LT, LV, NL, NO, PL, PT, SK, BG, CY, EE, IS, LI, LU, MT, RO, SI, ES, SE, CH, TR	
Gázvezeték	HHGA 6,3 mm, 1,5 m, Class 2, P _{max} =10 bar	HHGA 6,3 mm, 1,5 m, Class 2, P _{max} =10 bar
A nyomáscsökkentő paraméterei		
-nyomáscsökkentő típusa	Z80	Z80
Gáz típus	LPG	LPG
Bemeneti nyomás [bar]	1-16	1-16
-a nyomáscsökkentő kilépő nyomása	0,3	0,7
-a nyomáscsökkentő áteresztőképessége	2	3
Üzemi hőmérséklet [° C]	20-50	20-50
Bemeneti csatlakozó	G1, G2, G3, G4, G7, G8, G9, G10, G11, G12	G1, G2, G3, G4, G7, G8, G9, G10, G11, G12
Kimeneti csatlakozó	H1, H4, H5, H6, H50, H51	H1, H4, H5, H6, H50, H51

6. Felkészülés a munkára

FIGYELEM Minden műveletet csak akkor végezze el, ha a dugó ki van húzva a konnektorból.

Miután eltávolította a készüléket a csomagolásból, ellenőrizze, hogy a készlet tartalmaz-e a rendelésben felsorolt elemeket (lásd a 13. pontot). Telepítés előtt meg kell vizsgálni, hogy az elemek nem sérültek-e meg, sérülés esetén, ne indítsa el a készüléket, jelentse a fenti tényt az eladónak. Az összeszerelés után a készüléket a rendeltetési ország kódja szerint kell csomagolni az eszközhöz mellékelt matricákkal.

Csatlakozás gázpalackhoz.

FIGYELEM A palack nem található a fűtőelem előtt! A hőszigetelésből közvetlenül a palack felé irányított láng gázrobbanást okozhat

FIGYELEM A palackot mindig függőlegesen kell elhelyezni

1. Helyezze a propán / bután gázpalackot sík, kemény, vízszintes felületre, nyílt lángtól és hőforrásoktól távol.
2. Állítsa be a fűtőt úgy, hogy az akadályok min. 3,5 m-re a fűtés kimenetétől, 2,5 m-re a bemenetről (a készülék hátulja), 2 m-re az oldalról fűtőberendezés, 2 méterre a felsőtől (E ábra) lennének
3. Csatlakoztassa a rugalmas gáztömlő végét a fűtőelem csatlakozóhoz és a rögzítőanyával (C ábra) rögzítse, a vezeték másik végét a reduktorhoz kell csatlakoztatni. A biztonságos csatlakoztatás érdekében húzza meg az anyákat egy 17 mm-es csavarkulccsal, balkezes menettel.
4. Csatlakoztassa a palack szelepehez, a készülékhez csatlakoztatott redukort, és távolítsa el a palackszelep tömítés fedelét, a tömítés jelenlétének és jó állapotának ellenőrzése után húzza meg a szabályozót rögzítő anyát oly módon, hogy a csatlakozás szoros legyen (D ábra).
5. Ha a szabályozót a palackhoz csatlakoztatja, kerülje el a tömlő csavarását vagy hajlítását.
6. Csavarja ki a palack szelepét, és ellenőrizze a csatlakozás szorosságát.

Nyomáscsökkentő:

Telepítési és üzemeltetési feltételek :

Az egylépcsős nagynyomású gázcsökkentő állandó szinten tartja a kimeneti nyomást - függetlenül a forrásnyomás ingadozásait bizonyos tartományokban. Külső használat esetén a redukort megfelelően védeni kell az eső és a szennyeződés ellen. Bármilyen nehézség vagy probléma esetén zárja be a gázellátást, és haladéktalanul lépjen kapcsolatba az eladóval (gázszolgáltatóval). Ha a szivárgó gáz szivárog vagy gyullad, a szelepet vagy a redukálószelep csatlakozását nedves ruhával kell lefedni, és a szelepet le kell zárni.

Üzemeltetés

Ha a szabályozó megfelelően van szerelve a hengersizelepre, akkor az áramlást a szelepponyó forgatásával lehet elérni a nyíl által jelzett irányba. A gázáram bezárásához fordítsa el a szelepet az ellenkező irányba.

FIGYELEM Ne hagyja a szabályozót olyan palackon, amely nem csatlakozik a készülékhez

Normál használat esetén ajánlott a szabályozót a gyártás időpontjától számított 10 év elteltével cserélni, a működési biztonság biztosítása érdekében. Ha a szabályozót egy soros telepítésre szerelték be, biztosítani kell, hogy az átfolyó gáz nyomása a sorozatcsökkentő és az azt követő reduktorok nyomáshatárán belül legyen.

Szükséges továbbá az izületekben fellépő nyomásesések megszüntetése.

Az olyan tartályok vagy nyomópalackok mellett elhelyezett készülékek esetében, amelyek közvetlenül nem kapcsolódnak hozzájuk, figyelmeztetést kell adni az alábbiak szerint:

"Ezt a redukort nem szabad a tartály vagy a palack kiömlőnyílása alatt elhelyezni annak biztosítása érdekében, hogy a reduktorban történő felhalmozódás következtében ne kerüljön gázszivárgás. Minden olyan csövet és tömlőt, amely a reduktor bemeneti nyílásához a tartályhoz vagy apalackhoz csatlakoztatja, úgy kell elhelyezni, hogy a szabályozótól a tartályig lefelé haladjon."

A kapcsolat szorosságának ellenőrzése

FIGYELEM Soha ne ellenőrizze a csatlakozások feszességét láng segítségével

Az összeszerelés befejezése után ellenőrizze a szivárgás-mérő segítségével a készülék csatlakozásait, szivárgásmérő nélkül, ellenőrizze a szivárgást a piacon elérhető habzási készítményekkel vagy szappanos vízzel. A buborékok, vagy gázbuborékok megjelenése jelzi a csatlakozás szivárgását - ezt a kapcsolatot ki kell javítani, és a vizsgálatot meg kell ismételni.

FIGYELEM Ne használja a fűtőtestet a szivárgás megszüntetéséig

Tevékenységek gázszivárgás esetén:

- azonnal zárja le a palackszelepet,
 - minden tűzforrást eloltani,
 - szellőztesse a helyet a gázkoncentráció hígításához,
 - távolítsa el a szivárgás okát,
 - a szelep kicsavarása után ellenőrizze újra a tömítést.
- Az összeszerelés befejezése és a tömítettség ellenőrzése után a készülék felkészült a munkára.

7. Csatlakozás a hálózathoz

Mielőtt csatlakoztatná a készüléket egy áramforráshoz, győződjön meg arról, hogy a tápfeszültség megegyezik az adattáblán feltüntetett értékkel.

Az áramellátó berendezés az elektromos berendezésekre vonatkozó alapvető követelményeknek megfelelően kell hogy legyen végezve, és meg kell felelnie a

használatbiztonság követelményeinek. A tápkábel minimális keresztmetszetének paraméterei és a biztosíték névleges értéke az eszköz teljesítményétől függően az alábbi táblázatban található:

A berendezés teljesítménye [W]	Minimális vezeték-átmérő méret [mm ²]	Minimális C típusú biztosíték [A]
>2300	2,5	16

A telepítést szakképzett villanyszerelőnek kell elvégeznie. Hosszabbító kábelek használata esetén győződjön meg arról, hogy a vezeték keresztmetszete nem kisebb, mint a szükséges (lásd a táblázatot). Helyezze el az elektromos kábelt úgy, hogy az ne érje a vágás munka során. Ne használjon sérült hosszabbító kábeleket. Rendszeresen ellenőrizze a tápkábel műszaki állapotát. Ne húzza ki a tápkábelt. Csatlakoztassa a készüléket egy földelt elektromos aljzathoz, amelyet egy fennmaradó áramforrás véd. Ha a tápkábel megsérült, biztonsági okokból a hivatalos szervizközpontnak kell cserélnie. A dugó vagy a tápkábel cseréjét mindig hivatalos szervizközpontnak kell elvégeznie.

8. A készülék bekapcsolása

FIGYELEM A készülék üzembe helyezése előtt feltétlenül a "Felkészülés a munkára" fejezetben leírt műveleteket végezze el.

FIGYELEM Mielőtt elindítaná a készüléket, feltétlenül szükséges ellenőrizni a csatlakozások szorosságát a rugalmas csővezetékekkel és a reduktorral.

Fűtési mód

1. A tápkapcsoló kiindulási helyzete a "0" pozíció. Helyezze a dugót a csatlakozóaljzatba, ügyelve arra, hogy a feszültség az aljzatban megfelelően az adattáblán megadott feszültségnek. Kapcsolja be a tápfeszültséget a tápkapcsolót "I" állásba kapcsolva (A, 2. Ábra)
2. Győződjön meg arról, hogy a ventilátor lapátjai fognak. Egy kézzel nyomja meg a biztonsági szelep gombot (A, 3. Ábra) és tartsa kb. 3 másodpercig, majd tartsa lenyomva a gombot, a másik kezével nyomja meg a magneto gombot (A, 1 ábra). Miután a gáz meggyulladt, tartsa lenyomva a biztonsági szelep gombot kb. 20 másodpercig.

FIGYELEM Ha a ventilátor nem forog, ne kapcsolja be a fűtőt.

3. Ellenőrizze a lángot, figyelve a biztonságos távolságot, vegye figyelembe a lángot, ügyelve arra, hogy ne maradjon a forró levegő kimeneti vezetékében. A helyes láng kék, stabil, az égéstér teljes peremét lefedi.

FIGYELEM A fűtés használata alatt, ne hajlítsa meg és ne csavarja meg a gázömlőt.

Szellőztetési mód

A készülék ventilátorként is működhet. Ebben a célban az eszközt csatlakoztatni kell a hálózathoz, és a kapcsolót (A, 2 ábra) az "I" állásba kell állítani. Abban az esetben, ha a készülék korábban fűtési üzemmódban volt, kapcsolja ki a gázpalack szelepét.

A fűtési teljesítmény szabályozása

A fűtőberendezés szabályozó szeleppel van ellátva (A ábra, 4). Felelős a gázáram szabályozásáért a műszaki adatokban megadott paraméterekkel összhangban. A szelepet ütközésig balra elfordítva, megfelel a maximális gázáramnak és a maximális fűtőteljesítménynek. A szelepet ütközésig jobbra elfordítva, megfelel a minimális gázáramnak és a minimális fűtőteljesítménynek.

A fűtés kikapcsolása

- A fűtőberendezés megfelelő kikapcsolásához:
1. Zárja le a gázellátást a gázpalack szelepének bezárásával,
 2. Hagyja a ventilátort körülbelül 60 másodpercig bekapcsolva, hogy lehűtse a fűtőtestet.
 3. Kapcsolja ki a fűtőt a tápkapcsolóval (A, 2. Ábra),
 4. Húzza ki a készüléket az áramforrásról,
 5. Húzza ki a készüléket a gázvezetékéből,
 6. Várjon 20-30 percet, amíg a készülék teljesen kihűl, mielőtt a fűtőtestet a tárolóhelyre helyezi.
- A ház hűtése ellenére nem ajánlott a készüléket közvetlenül a munka befejezése után megérinteni.

FIGYELEM Ha a fűtés nem működik, kapcsolja ki a gázpalack szelepét.

9. A készülék használata

FIGYELEM Minden karbantartási műveletet a hálózatról és a gázpalackról leválasztott készülékkel kell elvégezni.

A javításokat csak szakképzett szakemberek végezhetik a gyártó által megadott pontokon. A készüléket rendszeresen tisztítani és ellenőrizni kell. A karbantartási munkák során tisztítsa meg a fűtőberendezés bemeneti és kimeneti nyílását, ellenőrizze a gázvezetékét a reduktor és a fűtőberendezés között, ellenőrizze a tömítettségét minden használat előtt és minden egyes hengercsere után. Ha a tömlő sérült vagy a lejárat dátum meg van adva, akkor azt fel kell cserélni egy hivatalos szervizközpontban.

Műszaki felülvizsgálat:

Legalább évente egyszer ajánlott egy hivatalos szerviz által végzett műszaki ellenőrzés, lehetőleg minden fűtési szezon előtt.

FIGYELEM A műszaki vizsgálatot nem jogosult személyek nem végezhetik.

Ha a készüléket hosszú ideig nem használja, zárja le a palack szelepét, és húzza ki a készüléket a hálózatról.

Tárolás

A fűtési szezon vége után a készüléket száraz és pormentes helyen, 5-20 ° C hőmérsékleten, nedvességtől védve kell tárolni. A készülék újraindítása előtt ellenőrizze a gázvezeték szivárgását és az elektromos csatlakozást. Késég esetén forduljon az eladóhoz vagy a gyártóhoz a műszaki tanácsadás célból.

Gázpalack csere:

FIGYELEM Cserélje ki a gázpalackot egy szabad helyen a tűz, a hó és a gyúlékony anyagok forrásaitól távol.

A cserét a kihűtött készüléken végezze, soha ne csavarja ki a reduktort, ha a palack szelepe nyitott helyzetben van.

1. Zárja el a szelepet a palackon,
 2. Válassza le a reduktort a palackról,
 3. Ellenőrizze, hogy van – e tömítés a reduktorban, ellenőrizze annak állapotát (szükség esetén cserélje ki),
 4. Csatlakoztassa az új palackot ügyelve arra, hogy a menetes csatlakozások ne lazuljanak meg,
 5. Végezzen szivárgási vizsgálatot.
- A rozsdás, benyomott vagy sérült gázpalackok veszélyesek és a gázszállítás előtt ellenőrizni kell őket. A palack sérült menetes csatlakozással nem használható.

10. Folyamatos karbantartás

FIGYELEM Minden műveletet csak akkor végezze el, ha a dugó ki van húzva a konnektorból.

A berendezést rendszeresen tisztítani és porszívózni kell, mert a por a hőszugárzó túlmelegedéséhez vezethet. A tisztítást a szennyeződés burkolatról, valamint a berendezés belsejéből való porszívózásával kell elvégezni szivófejjel ellátott porszívóval. A burkolat tisztításához használjon puha, száraz ruhát. Figyelem: ne használjon agresszív detergenst, vegyi tisztítószert, oldószert vagy egyéb szert, mely megrongálhatja a berendezés felületét.

11. Alkatrészek és kiegészítők

A pótalkatrészek és tartozékok beszerzése érdekében forduljon a Dedra Exim szervizhez. Az elérhetőségek megtalálhatók a kézikönyv első oldalán.

Pótalkatrészek rendelésekor, kérjük, jelezze az adattáblán található a rész tételszámát és alkatrészszámát a szerelési rajzból.

A jótállási időszak alatt a javításokat a jótállási kártyában meghatározott feltételek szerint végzik. Kérjük, küldje el a hirdített terméket javításra a vásárlás helyén (az eladó köteles elfogadni a bejelentett terméket), küldje el a legközelebbi lakóhelyre (weboldalak listája a www.dedra.pl címen), vagy küldje el a Dedra Exim központi szolgálatának. Kérjük, csatolja a kitöltött garanciális kártyát. A jótállási idő után a javítást a központi szolgálat végzi. A sérült terméket a szervizhez kell küldeni (a szállítási költségeket a felhasználó fedezi).

12. Önhibaelhárítás

FIGYELEM Az önjavítás megkísérlése előtt húzza ki a készüléket az áramforrásról.

Probléma	Ok	Megoldás
A fűtőkészülék nem kapcsol be	Nincs áram Túl alacsony a feszültség Feszültségkimaradás Egyéb	Ellenőrizni kell a fűtőkészülék csatlakoztatását az elektromos hálózathoz Meg kell szüntetni a feszültségcsökkenés okát Indítsa be újra, ha visszatért a feszültség Adja át a berendezést javításra
A fűtőkészülék nem gyújtja be a gázt	Gáz hozzáadás nyomógomb nem elegendő mennyiség esetén Gázhiány a palackban Egyéb	Nyomja be megfelelően nyomógombot (ellenállásig) A palackot ki kell cserélni újra Adja át a berendezést javításra
A fűtőkészülék kialszik működés közben	Gázhiány a palackban Gázhiány a palackban Termosztát aktiválása Egyéb	A palackot ki kell cserélni újra Indítsa be újra, ha visszatért a feszültség A berendezés kihűlése után el kell hárítani a túlmelegedés okát, és újra be kell indítani Adja át a berendezést javításra

13. A készülék kompletizálása

1. Fűtőkészülék, 2. Gázvezeték ~1,5m, 3. nyomáscsökkentő

14. Információ a felhasználóknak az elektromos élelektronikus berendezések hulladékkezeléséről



(háztartásokra vonatkozó tájékoztatás)

A bemutatott, termékeken vagy a hozzájuk csatolt dokumentáción szereplő szimbólum arról tájékoztat, hogy az üzemképtelen elektromos vagy elektronikus berendezéseket nem szabad a háztartási szeméttel együtt kidobni. Hulladékkezelésük, újrafelhasználásuk vagy elemeik hasznosítása során a követendő eljárás a berendezés speciális gyűjtőponton történő leadása, ahol díjmentesen átvételre kerül. Az elhasznált készülékek gyűjtőpontjainak elhelyezkedéséről a helyi hatóságok adnak tájékoztatást, pl. internetes oldalain. A berendezés helyes hulladékkezelése lehetővé teszi értékes erőforrások megőrzését és az egészségre és a környezetre kifejtett negatív hatás elkerülését, melyeket a nem megfelelő hulladékkezelés veszélyeztethet.

A szabályszerűtlen hulladékkezelés a megfelelő helyi szabályokban meghatározott bírságok kiszabásával jár.

Felhasználók az Európai Unió országában

Elektromos vagy elektronikus berendezés kidobásának szükségessége esetén kérjük lépjenek kapcsolatba a legközelebbi eladási ponttal vagy szállítóval, aki további tájékoztatást nyújt.

Hulladékkezelés az Európai Unión kívüli országokban

Ez a szimbólum csak az Európai Unió országaira vonatkozik.

A jelen termék kidobásának szükségessége esetén kérjük kapcsolatba lépni a helyi hatóságokkal vagy az eladóval a helyes eljárásra vonatkozó tájékoztatásért.

Garanciajegy

Gáz fűtőkészülék

Katalógusszám: Gyártási tétel száma:

(a továbbiakban: **Termék**)

A termék vásárlásának dátuma:

Az eladó pecsétje

Dátum és az eladó aláírása:

A felhasználó nyilatkozata:

Igazolom, hogy tájékoztatásra kerültem a garanciális feltételekről, valamint a Kezelési útmutatóban és a Garanciajegyben leírt utasítások be nem tartásából eredő következményekről. A jelen garanciális feltételekkel megismerkedtem, amit aláírásommal igazolok:

.....
kelt és helye a Felhasználó aláírása

I. A termékért felelős

1. **Kezes** - DEDRA EXIM sp. z o.o., székhelye Pruszków, címe: ul. 3 Maja 8, 05-800 Pruszków, KRS 0000062517, Varsó fővárosi Körzeti Bíróság Varsóban; az Országos Bírósági Nyilvántartás XIII Gazdasági Osztálya, adószáma: 527-020-49-33, törzstőke: 100 980.00 zł.

2. A jelen Garanciajegyben meghatározott feltételekkel a Kezes garanciát nyújt a Kezes forgalmazásából származó Termékre.

3. A garanciából eredő felelősség kizárólagosan a Termékben a Felhasználónak való átadás pillanatában rejlő hibákra vonatkozik.

4. A garancia címén a Felhasználó jogosult a Termék díjmentes megjavítására, amennyiben a hiba a garanciális időszak során keletkezik. A Termék megjavításának módja (a javítás módszere) a Kezes döntésétől függ. Amennyiben a Kezes megállapítása szerint ni lehetőség a megjavításra, a Kezes fenntartja magának a jogot a hibás alkatrész vagy az egész Termék hibátlanra cseréléséhez, a Termék árának csökkentéséhez, vagy a szerződéstől történő elálláshoz.

5. Azzal a Felhasználóval szemben, amelyik nem számít fogyasztónak az 1964 április 23-i, a Polgári Törvénykönyvről szóló törvény szerint, a Kezes jelen garanciából eredő és/vagy a garancia megkötésével és teljesítésével kapcsolatos kártérítési felelőssége, a jogi címtől függetlenül, a hibás Termék értékének összegére korlátozódik.

II. Garanciális időszak:

A garanciával rendelkező alkatrészek	A garanciális védelem időtartama
Gáz fűtőkészülék	24 hónap, a Termék vásárlásának napjától számítva a jelen Garanciajegyben megjelölve

III. A garancia alkalmazásának feltételei

1. A Felhasználó felmutatja a Termék kitöltött Garanciajegyét és valószínűsíti a Termék vásárlásának körülményeit, pl. felmutatva a pénztár blokkot, számlát, stb. A reklamáció hatékony lebonyolításának érdekében ajánlott, hogy a Felhasználó a reklamált Termékkel együtt adja át a Kezelési útmutatóban leírt készlet tartalmát.

2. A Felhasználó betartja a Kezelési útmutatóban és a Garanciajegyben feltüntetett utasításokat.

3. A garancia csak a Magyar Köztársaság és az EU területén érvényes.

4. A garancia nem terjed ki a Termék következő okokból keletkező meghibásodásaira:

a) A Felhasználó nem tartotta be a Kezelési útmutatóban meghatározott, különösen a megfelelő használatra, karbantartásra és tisztításra vonatkozó feltételeket; A Felhasználó a Kezelési útmutatóban nem megfelelő tisztító és karbantartó szereket alkalmazott;

b) A Felhasználó nem megfelelő módon tárolja és szállítja a Terméket;

c) A Felhasználó önállóan, a Kezessel való egyeztetés nélkül módosította és/vagy átalakította a Terméket;

d) A Felhasználó a Kezelési útmutatóban nem megfelelő üzemeltetési anyagokat használt a Termékhez.

5. Az a Felhasználó, amelyik nem számít fogyasztónak az 1964 április 23-i, a Polgári Törvénykönyvről szóló törvény szerint, elveszíti a jelen garanciából eredő jogait, ha a Terméken:

- a szériaszámok, dátum jelölések és a típuscímkek a Felhasználó által eltávolításra, kicserélésre vagy megrongálásra kerültek

- a plombák a Felhasználó által megrongálásra kerültek, vagy a Felhasználó beavatkozásának nyomait viselik.

6. Figyelem! A Termék mindennapos kezelésével kapcsolatos, többek között a Kezelési útmutatóból eredő műveleteket a Felhasználó saját hatáskörébe és saját költségére végzi el

IV. Reklamációs eljárás

1. A Termék helytelen működésének észrevételekor, a reklamáció bejelentése előtt ellenőrizze, hogy a Kezelési útmutatóban meghatározott valamennyi művelet a megfelelő módon került végrehajtásra.

2. Ajánlott a reklamációt haladéktalanul bejelenteni, a legjobb a Termék hibája észrevételétől számított 7 napon belül. Az a Felhasználó, amelyik nem számít fogyasztónak az 1964 április 23-i, a Polgári Törvénykönyvről szóló törvény szerint, elveszíti a jelen garanciából eredő jogait, ha nem jelenti be 7 napon belül a reklamációt.

3. A reklamációs bejelentés megtehető a Termék vásárlásának helyén, a garanciális szervizben, vagy írásban az alábbi címen: DEDRA EXIM sp. z o.o., ul. 3 Maja 8, 05-800 Pruszków.

4. A Felhasználó a reklamációt a www.dedra.pl weboldalon található űrlap segítségével jelentheti be. („Garanciális reklamáció bejelentési űrlap”).

5. Az egyes országok szerviz címei a www.dedra.pl weboldalon elérhetőek. Amennyiben az adott országban nincs garanciális szerviz, a reklamációs bejelentést ajánljuk a következő címre küldeni: DEDRA-EXIM Sp. z o.o., ul. 3 Maja 8, 05-800 Pruszków (Lengyelország).

6. A Felhasználó biztonságára való tekintettel a hibás Termék használata tilos.

7. Figyelem!!! A hibás Termék veszélyes a Felhasználó egészségére és életére.

8. A garanciából eredő kötelezettségek ellátására a reklamált Terméknek a Felhasználó általi leadásának napjától számított 14 munkanapon belül kerül sor.

9. A terméket reklamációra küldése előtt ajánlott megtisztítani. Ajánlott a reklamált terméket gondosan bebiztosítani a szállítási károk elkerülése érdekében (ajánlott a reklamált Terméket az eredeti csomagolásban elküldeni).

10. A garanciális időszak meghosszabbításra kerül azzal az idővel, mely alatt a Felhasználó a Termék meghibásodásából eredően nem tudta használni.

A garancia nem zárja ki, nem korlátozza és nem függeszti fel a Felhasználó eladott termékek hibáira vonatkozó kezességi szabályokból eredő jogait.

FR Sommaire

1. Photographies et dessins
2. Description de l'appareil
3. But de l'appareil
4. Restriction d'utilisation
5. Données techniques
6. Préparation au travail
7. Connexion réseau
8. Mise en marche de l'appareil
9. Fonctionnement de l'appareil
10. Entretien quotidien
11. Pièces de rechange et accessoires
12. Dépannage par vous-même
13. Montage de l'appareil
14. information des utilisateurs sur l'élimination des équipements électriques et électroniques
15. Carte de garantie

La déclaration de conformité se trouve au siège social de Dedra Exim Sp. z o.o.o. Les conditions générales de sécurité sont jointes dans ce manuel sous forme de brochure séparée.

AVERTISSEMENT. Lire tous les avertissements marqués d'un symbole et toutes les instructions. Le non-respect des avertissements et consignes de sécurité suivants peut entraîner un choc électrique, un incendie ou des blessures graves.

Conservez tous les avertissements et instructions pour une utilisation ultérieure.

2. Description de l'appareil

Des. A: 1. Bouton du magnéto (allumage), 2. Contacteur, 3. Libération manuelle de la vanne de sécurité, 4. Vanne de régulation du débit de gaz 5. Connexion de gaz.

3. But de l'appareil

Le générateur de gaz est le générateur d'air conçu seulement pour chauffer les locaux non habitables fermés dans lesquels il est nécessaire de maintenir la température au niveau défini, tels que les entrepôts, ateliers, tunnels, halles de fabrication, serres, bâtiments construits pour pouvoir réaliser les travaux. Le générateur est équipé du ventilateur propulsé par un moteur électrique qui force le flux d'air et soutient la circulation d'air dans le local et assure à la fois le coefficient approprié de l'excédent d'air nécessaire pour le processus de combustion. L'air mélangé avec les gaz d'échappement chauds sort du générateur et chauffe un local. Le générateur a plusieurs protections contre les fuites de gaz et c'est pourquoi il est l'appareil dont l'utilisation est sûre.

4. Restrictions d'utilisation

Le générateur de gaz peut être utilisé uniquement en conformité aux Conditions de Fonctionnement Acceptables se trouvant ci-dessous. L'appareil est conçu pour l'utilisation seulement dans les locaux fermés ayant la ventilation efficace. L'appareil n'est pas conçu pour l'utilisation dans les locaux habitables. En cas d'utilisation dans les bâtiments publics, il faut s'assurer que la réglementation locale permet une telle utilisation. Ne pas exploiter dans les caves et les pièces au-dessous du niveau de sol. Ne pas utiliser pour décongeler, dégivrer des éléments glacés (différents types de réservoirs, de carrosseries et de châssis de voitures, d'éléments de construction, etc.). Ne pas utiliser dans des pièces empoussiérées et sales. Les changements arbitraires de construction mécanique et électrique, toutes les modifications et les opérations de service non décrites dans le Mode d'Emploi seront traitées comme illicites et causeront la perte immédiate des Droits de Garantie. L'utilisation non conforme à l'affectation ou au Mode d'Emploi aura pour conséquence la perte immédiate des Droits de Garantie et la Déclaration de Conformité cessera d'être valable.

L'appareil ne devrait pas être exploité pour chauffer de façon permanente les écuries, les fermes etc. Il est défendu d'utiliser le générateur dans les locaux empoussiérés, contaminés etc. Si le générateur est exploité en présence continue de l'homme, il faut assurer de bonnes conditions de travail. La pièce devrait être ventilée et la teneur en substances toxiques ne devrait pas dépasser le taux dangereux pour la santé. La bonne ventilation est assurée quand la circulation de l'air est garantie par les fenêtres, les portes et d'autres baies fixes dont la surface n'est pas inférieure à celle décrite dans les « Conditions de fonctionnement acceptables » (25 cm² à chaque kilowatt de la puissance de chauffage du générateur). Le volume minimal du local où le générateur travaille est décrit dans les « Conditions de fonctionnement acceptables ». Dans la situation de l'exploitation du générateur où la présence de l'homme n'est pas continue, il faut installer les panneaux d'interdiction de la présence continue dans le local aux gens. Il faut assurer la circulation d'air ordinaire par les fenêtres et les portes. Si le générateur est utilisé dans d'autres pays que le pays de destination, il convient de noter la possibilité de divergences dans le domaine de législation, exigences et conceptions techniques relatives au raccordement et utilisation des appareils à gaz décrits dans le mode d'emploi présent.

Conditions de travail admissibles

L'appareil ne peut être utilisé que dans des espaces clos ayant un système de ventilation fonctionnant adéquatement. Il faut éviter l'humidité. Ne pas laisser l'appareil branché sans surveillance.

	DED9942	DED9946
La section minimale des Trous de ventilation [cm ²]	375	750
Le volume minimale recommandé du local chauffé [m ³]	150	300

5. Données techniques

Modèle	DED9942	DED9946
Catégorie de l'appareil	I _{3B/P}	I _{3B/P}
Type du carburant	G30	G30
Classe de protection électrique	IPX0	IPX0
Degré de protection contre l'accès direct	I	I
Tension [V]	230	230
Fréquence [Hz]	50	50
Puissance du moteur électrique	28	57
Consommation du gaz maximale	0,5-1,07	1,07-2,13
Puissance de chauffage	7-15	12-30
Débit d'air chaud [m ³ /h]	300	600
Bouteille [kg] [cm x cm]	11, 60 x Ø31	11, 60 x Ø31
Admission à la vente	AT, BE, CH, CZ, DE, DK, FI, FR, GR, HU, IT, LT, LV, NL, NO, PL, PT, SK, BG, CY, EE, IS, LI, LU, MT, RO, SI, ES, SE, CH, TR	
Tuyau de gaz	HHGA 6,3 mm, 1,5 m, Class 2, P _{max} =10 bar	HHGA 6,3 mm, 1,5 m, Class 2, P _{max} =10 bar
Paramètres du réducteur		
-type du réducteur	Z80	Z80
Type de gaz	LPG	LPG
Pression d'entrée[bar]	1-16	1-16
-pression de sortie du gaz	0,3	0,7
-capacité du réducteur	2	3
Température de fonctionnement[°C]	20-50	20-50
Connecteur d'entrée	G1,G2,G3,G4,G7,G8,G9,G10,G11,G12	G1,G2,G3,G4,G7,G8,G9,G10,G11,G12
Connecteur de sortie	H1,H4,H5,H6,H50,H51	H1,H4,H5,H6,H50,H51

6. Préparation au travail

ATTENTION Effectuer toutes les opérations avec la fiche débranchée.

Après avoir retiré l'appareil de son emballage, vérifiez s'il manque un des éléments énumérés dans le set (voir point 13). Avant de commencer l'installation, vérifiez si les composants sont endommagés ou, s'il y a des dommages, ne démarrez pas l'appareil, signalez-le au revendeur. Après l'installation, collez l'appareil sur les autocollants apposés sur l'appareil, en fonction du code du pays de destination.

Raccordement à la bouteille de gaz.

ATTENTION Le cylindre ne doit pas se trouver à l'avant de l'appareil de chauffage ! Une flamme de l'appareil de chauffage dirigée directement vers le cylindre peut exploser et provoquer une explosion de gaz.

ATTENTION Le vérin doit toujours être vertical.

1. Placez la bouteille de gaz propane/butane sur une surface plane, dure et plane, loin des flammes nues et des sources de chaleur.

2. Régler l'appareil de manière à ce que les obstacles se trouvent à une distance minimale. 3,5 m de la sortie de l'appareil de chauffage, 2,5 m de l'entrée (arrière de l'appareil), 2 m sur le côté l'appareil de chauffage, à 2 mètres du haut (Fig. E)

3. raccorder l'extrémité du tuyau de gaz au raccord du réchauffeur et le fixer avec un écrou de fixation (Fig. C), l'autre extrémité du câble doit être connectée au réducteur. Pour assurer une connexion sûre, serrer les écrous à l'aide d'une clé de 17 mm, filetage à gauche.

4. Vissez le réducteur fourni avec l'unité au robinet de la bouteille, retirez le couvercle du joint d'étanchéité du robinet de la bouteille. Après avoir vérifié la présence et le bon état du joint, serrer l'écrou de fixation du réducteur de manière à ce que le raccord soit bien serré (Fig. D).

5. Lors du raccordement du réducteur au cylindre, éviter de tordre et de plier le tuyau.

6. Dévisser le robinet de la bouteille et vérifier l'intégrité du raccord.

Réducteur de pression :

Conditions d'installation et de fonctionnement

Un régulateur de gaz liquide haute pression à un étage maintient la pression de sortie constante - indépendamment des fluctuations de la pression à la source dans certaines plages.

En cas d'utilisation à l'extérieur, le régulateur doit être correctement protégé contre la pluie et la saleté.

En cas de difficultés ou de problèmes, fermez l'alimentation en gaz et contactez immédiatement votre revendeur (fournisseur de gaz).

En cas de fuite ou d'inflammation d'un gaz qui fuit, couvrir la vanne ou le raccord vanne/régulateur avec un chiffon humide et fermer la vanne.

Manutention

Lorsque le réducteur est correctement monté sur le robinet de la bouteille, le débit est obtenu en tournant le bouton de la vanne dans le sens de la flèche. Pour fermer le débit de gaz, tourner la vanne dans le sens inverse.

ATTENTION Ne laissez pas le réducteur sur un cylindre qui n'est pas connecté au récepteur!

Dans des conditions normales de fonctionnement, il est recommandé de remplacer le réducteur dans les 10 ans suivant la date de fabrication afin d'assurer un fonctionnement sûr. Si le régulateur de pression est installé en série, s'assurer que la pression du gaz de passage se situe dans la limite de pression du régulateur de pression et des régulateurs de pression suivants de la série.

Il est également nécessaire d'éliminer toute chute de pression possible au niveau des joints. Dans le cas d'équipements montés à proximité d'appareils ou de bouteilles sous pression qui ne sont pas directement raccordés à ceux-ci, l'avertissement suivant doit être apposé :

"Ce réducteur ne doit pas être placé au-dessous de la sortie du réservoir ou de la bouteille pour éviter que du gaz ne s'échappe du fait de son accumulation dans le réducteur. Tous les tuyaux et tuyaux utilisés pour raccorder l'entrée du réducteur au réservoir ou à la bouteille doivent être placés de manière à être inclinés vers le bas du réducteur au réservoir.

Vérification de l'étanchéité de la connexion.

ATTENTION Ne jamais vérifier l'étanchéité des joints à l'aide d'une flamme.

Une fois l'installation terminée, vérifiez les raccords à l'aide d'un testeur d'étanchéité ; s'il n'y a pas de testeur d'étanchéité, vérifiez l'étanchéité à l'aide de produits moussants disponibles sur le marché ou d'eau savonneuse. L'apparition de bulles, de bulles ou de bulles de gaz indique que la connexion fuit - la connexion doit être corrigée et le test doit être répété.

ATTENTION N'utilisez pas l'appareil tant que la fuite n'a pas été réparée.

Mesures en cas de fuite de gaz :

- Fermez immédiatement le robinet de la bouteille,
 - éteindre toute source d'incendie,
 - Ventiler l'espace afin de diluer la concentration de gaz,
 - éliminer la raison de la fuite,
 - Après avoir dévissé la vanne, vérifiez à nouveau l'absence de fuites.
- Une fois l'installation terminée et l'étanchéité vérifiée, l'appareil est prêt à travailler.

7. Connexion réseau

Avant de raccorder l'appareil à une source d'alimentation, s'assurer que la tension d'alimentation correspond à la valeur indiquée sur la plaque signalétique. L'installation de l'alimentation électrique doit être réalisée conformément aux exigences essentielles pour les installations électriques et aux exigences de sécurité d'utilisation. Les caractéristiques minimales de section du câble d'alimentation et la valeur nominale du fusible par rapport à la puissance de l'appareil sont indiquées dans le tableau suivant:

Puissance de l'appareil [W]	Section minimale du conduit [mm ²]	Valeur minimale du fusible type C [A]
>2300	2,5	16

L'installation doit être effectuée par un électricien agréé. Lors de l'utilisation de rallonges, veiller à ce que la section des conducteurs ne soit pas inférieure à celle requise (voir tableau). Acheminez le câble électrique de manière à ce qu'il ne soit pas exposé à des coupures pendant le fonctionnement. N'utilisez pas de rallonges endommagées. Vérifiez périodiquement l'état technique du cordon d'alimentation. Ne tirez pas sur le cordon d'alimentation. Brancher l'appareil sur une prise électrique mise à la terre protégée par un disjoncteur différentiel. Si le cordon d'alimentation est défectueux, il doit être remplacé pour des raisons de sécurité par un centre de service agréé. Le remplacement de la fiche ou du cordon d'alimentation doit toujours être effectué par un centre de service après-vente agréé.

8. Mise en marche de l'appareil

ATTENTION Avant la mise en service de l'appareil, il est indispensable d'exécuter les étapes décrites dans le chapitre "Préparation de la mise en service".

ATTENTION Avant la mise en service de l'appareil, il est absolument nécessaire de vérifier l'étanchéité des connexions avec le tuyau flexible et le réducteur.
Mode de chauffage

La position initiale de l'interrupteur d'alimentation de l'appareil de chauffage est la position "0". Insérez la fiche dans la prise avec la broche, en vous assurant que la tension dans la prise correspond à la tension indiquée sur la plaque signalétique. Mettez l'appareil sous tension en mettant l'interrupteur d'alimentation en position "I" (Fig. A, 2). S'assurer que les pales du ventilateur tournent. Appuyer d'une main sur le bouton de la soupape de sécurité (Fig. A, 3) et le maintenir enfoncé pendant environ 3 secondes, puis appuyer de l'autre main sur le bouton de la magnéto (Fig. A, 1) en maintenant le bouton enfoncé. Lorsque le gaz s'enflamme, maintenez le bouton de la soupape de surpression enfoncé pendant environ 20 secondes.

ATTENTION Si le ventilateur ne tourne pas, n'allumez pas le chauffage
Vérifier la flamme, garder une distance de sécurité, observer la flamme, en prenant soin de ne pas se trouver dans la conduite de sortie d'air chaud. La flamme correcte est bleue, stable et couvre toute la circonférence de la chambre de combustion.

ATTENTION Lors de l'utilisation de l'appareil de chauffage, le tuyau de gaz ne doit pas être plié ou tordu.

Mode de ventilation

L'appareil peut également fonctionner comme ventilateur. Brancher l'appareil sur le secteur et mettre l'interrupteur (Fig. A, 2) sur "I". Si l'appareil a déjà fonctionné en mode chauffage, fermer le robinet de la bouteille de gaz.

Arrêt de l'appareil de chauffage

Pour éteindre correctement l'appareil de chauffage, il est nécessaire de fermer l'alimentation en gaz en fermant le robinet de la bouteille de gaz. Laisser tourner le ventilateur pendant environ 60 secondes pour refroidir l'appareil de chauffage.

Mettez l'appareil de chauffage hors tension à l'aide de l'interrupteur d'alimentation (Fig. A, 2),

Débrancher l'appareil de l'alimentation électrique,

Débrancher l'appareil du tuyau de gaz,

Avant de déplacer l'appareil de chauffage sur le lieu de stockage, attendez environ 20 à 30 minutes pour que l'appareil refroidisse complètement.

ATTENTION Il n'est pas recommandé de toucher l'appareil immédiatement après la fin des travaux, bien que le boîtier soit refroidi.

ATTENTION Si le chauffage ne fonctionne pas, il est nécessaire de fermer le robinet de la bouteille de gaz.

9. Fonctionnement de l'appareil

ATTENTION Effectuez tous les travaux d'entretien avec l'appareil débranché du réseau et de la bouteille de gaz.

Les réparations ne doivent être effectuées que par des spécialistes qualifiés aux endroits indiqués par le fabricant. L'appareil doit être nettoyé et inspecté périodiquement. Lors des travaux d'entretien, nettoyer l'entrée et la sortie de l'appareil de chauffage, vérifier la conduite de gaz entre le réducteur et l'appareil de chauffage, vérifier les fuites avant chaque utilisation et après chaque changement de bouteille. Si le tuyau est endommagé ou expiré, le remplacer auprès d'un centre de service agréé.

Contrôle technique :

Au moins une fois par an, un contrôle technique par un centre de service agréé est recommandé, de préférence avant chaque saison de chauffage.

ATTENTION Le contrôle technique ne doit pas être effectué par des personnes non autorisées.

Si l'appareil n'est pas utilisé pendant une longue période, fermez le robinet de la bouteille et débranchez l'appareil du secteur.

Stockage

Après la fin de la saison de chauffage, l'appareil doit être stocké dans un endroit sec et exempt de poussière, à l'abri de l'humidité à une température de 5-20°C. Avant de redémarrer l'appareil, vérifier l'étanchéité de la conduite de gaz et l'efficacité du raccordement électrique. En cas de doute, contacter le vendeur ou le fabricant pour une consultation technique.

Régulation de la puissance de chauffage

Le générateur est équipé de la vanne de réglage (Fig. A, 4). Elle est responsable du réglage du débit de gaz conformément aux paramètres indiqués dans les caractéristiques techniques. Tourner la vanne à gauche à fond correspond au débit de gaz maximal et la puissance de chauffage maximale. Tourner la vanne à droite à fond correspond au débit de gaz minimal et la puissance de chauffage minimale.

Remplacement d'une bouteille de gaz:

ATTENTION Wymiany Remplacez la bouteille de gaz à l'air libre à une distance sûre des sources de feu, de chaleur et de matières inflammables.

Remplacer par un appareil refroidi, ne jamais dévisser le réducteur si le robinet de la bouteille est en position ouverte.

1. Fermez le robinet de la bouteille,
2. Débrancher le réducteur du cylindre,
3. Vérifier s'il y a un joint d'étanchéité dans le réducteur, vérifier son état (le remplacer si nécessaire),
4. Raccorder un nouveau vérin en veillant à ce que les raccords filetés ne soient pas desserrés,

22

5. Effectuer un test d'étanchéité.

Les bouteilles de gaz rouillées, bosselées ou endommagées peuvent être dangereuses et doivent être inspectées avant la livraison du gaz. Ne pas utiliser de bouteilles dont les raccords filetés sont endommagés.

10. Entretien quotidien

ATTENTION Tous les travaux d'entretien doivent être effectués avec la fiche débranchée de la prise de courant.

L'appareil devrait être nettoyé et dépoussiéré régulièrement parce que la poussière peut causer la surchauffe du radiateur. Le nettoyage devrait consister à éliminer les impuretés du boîtier et de l'intérieur de l'appareil à l'aide de la ventouse d'aspirateur. Pour nettoyer le boîtier utiliser un chiffon doux et sec. Attention: Ne pas utiliser de détergents agressifs, d'agents de nettoyage chimiques, de solvants ou d'autres agents pouvant abîmer la surface de l'appareil.

11. Pièces de rechange et accessoires

Pour acheter des pièces de rechange et des accessoires, contactez le service DedraExim. Les coordonnées se trouvent à la page 1 de ce manuel.

Lors de la commande de pièces de rechange, veuillez indiquer le numéro de lot sur la plaque signalétique et le numéro de série du plan de montage.

Pendant la période de garantie, les réparations sont effectuées dans les conditions spécifiées sur la carte de garantie. Veuillez remettre le produit annoncé pour réparation sur le lieu d'achat (le vendeur est obligé d'accepter le produit annoncé), l'envoyer au service du lieu de résidence le plus proche (liste des services sur le site www.dedra.pl) ou l'envoyer au service central de DedraExim. Veuillez joindre la carte de garantie dûment remplie. Après la période de garantie, la réparation est effectuée par le service après-vente central. Le produit défectueux doit être envoyé au centre de service (les frais d'expédition sont à la charge de l'utilisateur).

12. Dépannage par vous-même

ATTENTION Débranchez l'appareil de l'alimentation électrique avant de procéder au dépannage.

PROBLEME	CAUSE	Solution
Le moteur travaille mais l'appareil ne chauffe pas	Le thermostat endommagé	Transmettre l'appareil à la réparation
	L'élément chauffant endommagé	Transmettre l'appareil à la réparation
Le moteur ne travaille pas mais les éléments chauffants chauffent.	Le moteur endommagé	Transmettre l'appareil à la réparation
	Le ventilateur bloqué	Débloquer/nettoyer le ventilateur
	Le disjoncteur endommagé	Transmettre l'appareil à la réparation
Tout l'appareil ne fonctionne pas.	Le circuit électrique coupé	Vérifier le branchement de l'alimentation
	Le disjoncteur endommagé	Transmettre l'appareil à la réparation
Le flux d'air est réduit.	Le canal d'air contaminé	Nettoyer le canal d'air
	Le moteur endommagé	Transmettre l'appareil à la réparation

13. Montage de l'appareil

1. Générateur d'air chaud, 2. Tuyau de gaz ~1,5m, 3. Réducteur

14. Informations pour l'utilisateur sur les déchets d'équipement électriques et électroniques



(concerne les ménages)

Le symbole présenté placé sur les produits ou sur les documents joints informe qu'il est défendu de jeter les appareils électriques ou électroniques défectueux avec d'autres déchets de ménage. Dans le cas de nécessité de recyclage, de réutilisation ou de retraitement des sous-ensembles, il faut transmettre l'appareil à un point de collecte spécialisé où il sera reçu gratuitement. Les autorités locales présentent les informations sur la localisation de ces points par exemple sur leurs pages d'internet.

Le recyclage réglementaire permet de garder les ressources précieuses et d'éviter l'influence néfaste sur la santé et le milieu qui peut être menacé par les attitudes incorrectes envers les déchets.

Le recyclage incorrect est passible de peines prévues dans les réglementations locales.

es utilisateurs dans les pays de l'Union Européenne

Dans le cas de nécessité de se débarrasser des appareils électriques ou électroniques, il faut prendre contact avec le point de vente le plus proche ou le livreur qui vous en renseigneront.

Le rejet des déchets dans les pays hors l'Union Européenne

Le symbole concerne seulement les pays de l'Union Européenne.

Dans le cas de nécessité de se débarrasser du produit présent, il faut prendre contact avec les autorités locales ou le vendeur pour se renseigner sur la procédure à suivre.

Carte de garantie

na

Générateur d'air chaud à gaz

No de catalogue:

Numéro du lot:

(dit ensuite **Produit**)

Date de l'achat du Produit:

Cachet du vendeur

Date et signature du vendeur :

Déclaration de l'Utilisateur:

Je confirme que j'ai été informé sur les conditions de garantie et les conséquences du non respect des instructions comprises dans le Mode d'emploi et la Carte de garantie. Les conditions de la présente garantie me sont connues ce que j'approuve par ma signature manuscrite :

.....

Date et lieu

.....

signature de l'Utilisateur

I. Responsabilité pour le Produit

1. Le Garant - DEDRA EXIM sp. z o.o. avec son siège social à Pruszków, adresse: ul. 3 Maja 8, 05-800 Pruszków, KRS 0000062517, Tribunal de District pour la ville capitale de Varsovie à Varsovie, XIV^e Section de Commerce du Registre National Judiciaire, NIP 527-020-49-33, Capital social : 100 980.00 PLN.
2. Conformément aux conditions définies dans la présent Carte de garantie, le Garant donne la garantie pour le Produit originaire de la distribution du Garant.
3. La responsabilité à titre de la garantie ne couvre que les défauts résultant des causes inhérentes au Produit au moment de sa délivrance à l'Utilisateur.
4. En vertu de la garantie, l'Utilisateur obtient le droit à la réparation gratuite du Produit si le défaut se fait apparaître lors de la période de garantie. Les modalités de réparation du Produit (méthode de réparation) dépend de la décision du Garant. En cas de constater par le Garant l'impossibilité de la réparation, le Garant se réserve le droit d'échanger l'élément défectueux ou tout le Produit contre celui exempt de défauts, de baisser le prix du Produit ou de se rétracter du contrat.
5. A l'égard de l'Utilisateur n'étant pas consommateur au sens de la loi du 23 avril 1964 Code civil, la responsabilité d'indemnisation du Garant pour préjudice résultant de la présente garantie et/ou dans le cadre de sa conclusion et réalisation, nonobstant le titre légal, est limitée à la valeur du Produit défectueux au maximum.

II. Période de garantie

Eléments du Produit couverts par la garantie	Durée de la protection de garantie
Générateur d'air chaud à gaz	24 mois à compter de la date d'achat du Produit indiquée dans la présente Carte de garantie

III. Conditions de profiter de la garantie

1. La présentation de la Carte de garantie du Produit remplie par l'Utilisateur et la justification des circonstances d'achat faite par l'Utilisateur à savoir p.ex. en voie de présentation du reçu, de la facture etc. Afin de procéder à la réclamation rapidement, il est conseillé à l'Utilisateur qu'il transmette avec le Produit réclamé tous les éléments définis dans la « Complétion » du Produit contenue dans le Mode d'emploi.
2. Respecter les instructions par l'Utilisateur comprises dans le Mode d'emploi et la Carte de garantie.
3. La garantie couvre uniquement le territoire de la République de Pologne et UE.
4. La garantie ne couvre pas les défauts survenus notamment à la suite de:
 - a. Le non respect par l'Utilisateur des conditions définies dans le Mode d'emploi et en particulier concernant l'exploitation, l'entretien et le nettoyage corrects ;
 - b. L'application par l'Utilisateur des produits de nettoyage ou d'entretien non conformes au Mode d'emploi ;
 - c. Le stockage et le transport inadéquats du Produit faits par l'Utilisateur
 - d. Les changements et/ou les modifications autonomes du Produit faits par l'Utilisateur qui n'ont pas été convenus avec le Garant ;
 - e. L'utilisation des matériaux d'exploitation par l'Utilisateur dans le Produit non conformes au Mode d'emploi.
5. L'Utilisateur n'étant pas consommateur au sens de la loi du 23 avril 1964 Code civil perd la garantie pour le Produit dans lequel:
 - numéros de série, indications des dates et plaques signalétiques ont été supprimés ou endommagés par l'Utilisateur ;
 - scellés ont été endommagés par l'Utilisateur ou portent les traces de manipulations faites par l'Utilisateur.
6. **Attention!** Les opérations d'entretien quotidiennes du Produit résultant du Mode d'emploi sont effectuées par l'Utilisateur lui-même et à ses frais.

IV. Procédure de réclamation

1. En cas de constater le fonctionnement irrégulier du Produit, avant de notifier la réclamation, il faut s'assurer que toutes les opérations déterminées notamment dans le Mode d'emploi ont été réalisées correctement.
2. En cas de constater le fonctionnement irrégulier du Produit, avant de notifier la réclamation, il faut s'assurer que toutes les opérations déterminées notamment dans le Mode d'emploi ont été réalisées correctement.
3. Il est possible de faire la réclamation entre autres dans le lieu d'achat du Produit, dans le service de garantie ou par écrit à l'adresse: DEDRA EXIM sp. z o.o., ul. 3 Maja 8, 05-800 Pruszków. .
4. L'Utilisateur peut faire la réclamation avec le formulaire disponible sur le site web www.dedra.pl. („Formulaire de réclamation à titre de la garantie”).

5. Les adresses de services de garantie sont disponibles pour les pays particuliers sur le site web www.dedra.pl. En cas d'absence du service de garantie pour un pays donné, il est recommandé d'adresser la réclamation à titre de la garantie à l'adresse : DEDRA EXIM sp. z o.o. ul. 3 Maja 8, 05-800 Pruszków (Polska).
6. Vu la sécurité de l'Utilisateur, il est proscrit d'exploiter le Produit défectueux.
7. Attention!!! L'exploitation du Produit défectueux est dangereux pour la santé et la vie de l'Utilisateur.
8. La réalisation des obligations résultant de la garantie aura lieu dans 14 jours ouvrables à compter du jour de fournir le Produit réclamé par l'Utilisateur.
9. Avant de fournir le Produit défectueux pour la réclamation, il est conseillé de le nettoyer. Il est recommandé de protéger soigneusement le Produit réclamé contre les endommagements dans le transport (il est conseillé de livrer le Produit réclamé dans l'emballage d'origine).
10. La période de garantie est prorogée de la durée pendant laquelle l'Utilisateur n'a pas pu profiter du Produit couvert par la garantie à cause de son défaut. La garantie n'exclut pas, ne limite pas ni ne suspend pas les droits de l'Utilisateur résultant des dispositions concernant la caution des défauts de l'article vendu..

ES Índice

1. Fotos y dibujos
2. Descripción del dispositivo.
3. El uso del dispositivo.
4. Restricciones de uso
5. Especificaciones técnicas
6. Preparación del dispositivo para el funcionamiento.
7. Conexión a la red.
8. Puesta en funcionamiento del dispositivo
9. Uso del dispositivo
10. Actividades de mantenimiento regulares.
11. Repuestos y accesorios
12. Solución de problemas de forma de autónoma
13. Equipamiento del dispositivo
14. Información para los usuarios sobre cómo deshacerse de los dispositivos eléctricos y electrónicos.
15. Tarjeta de garantía

La Declaración de conformidad se encuentra en el domicilio social de Dedra Exim Sp. z o. o

Las condiciones generales de seguridad se han adjuntado a las instrucciones como un folleto separado.



ADVERTENCIA Lea todas las advertencias marcadas con este símbolo y todas las instrucciones. El incumplimiento de las advertencias mencionadas a continuación e instrucciones de seguridad puede provocar descargas eléctricas, incendios o lesiones graves.

Conservé todas las advertencias e instrucciones para futura consulta.

2. Descripción del dispositivo

Fig. A: 1. Botón del Magneto/Piezoeléctrico (la ignición/encendido), 2. Interruptor, 3. Apertura manual de la válvula de seguridad, 4. Válvula de regulación del flujo de gas. 5. Conexión de gas.

3. El uso del dispositivo

Generador de aire caliente a gas es un calentador de aire previsto solamente para calefacción de ambientes no habitados cerrados, en los cuales se exige mantener una temperatura en un nivel estable, así como almacenes, naves industriales, talleres, túneles, invernaderos, edificios durante las obras de construcción. Está equipado con un ventilador propulsado por un motor eléctrico, que fuerza el flujo de aire y promueve la circulación de aire en el ambiente, y al mismo tiempo proporciona un coeficiente apropiado de exceso de aire para la combustión. El aire, mezclado con los gases de combustión calientes, sale del generador y calienta el lugar. El generador de aire caliente posee varias protecciones contra la fuga de gas, por lo que es un aparato seguro de usar

4. Restricciones de uso

El generador de aire caliente a gas puede ser utilizado únicamente de acuerdo a las "Condiciones admisibles de trabajo" que figuran abajo. El aparato sólo puede ser utilizado en los locales cerrados o con una ventilación en funcionamiento. El aparato no está diseñado para ser usado en las viviendas. En el caso de usar en los edificios públicos hay que asegurarse, que las leyes locales admiten este tipo de uso. No usar en los sótanos y ambientes por debajo del nivel del terreno. No usar para el descongelamiento, para sacar la escarcha de los elementos cubiertos de hielo (diversos tipos de depósitos, chasis de los coches, elementos de construcción, etc.). No usar en los locales polvorientos y contaminados. Los cambios no autorizados en la construcción mecánica y eléctrica, todo tipo de modificaciones, los servicios que no están descritos en el Manual de Instrucciones serán tratados como ilegales y causarán la pérdida inmediata de los Derechos de Garantía. El uso inapropiado o que no esté de acuerdo con el Manual de Instrucciones anulará inmediatamente los Derechos de Garantía e invalidará la Declaración de Conformidad.

El equipo no debe ser utilizado para la calefacción continua de los establos, granjas, etc. No se puede utilizar el generador en los ambientes con mucho polvo, contaminados, etc. Cuando el generador funciona con la presencia humana continua, hay que garantizar unas condiciones de trabajo adecuadas. El lugar debe ser ventilado, porque el porcentaje de las sustancias nocivas en ese lugar no sobrepase el nivel seguro para la salud humana. Una buena ventilación está garantizada cuando se mantiene la circulación normal de aire a través de ventanas,

puertas y otras aberturas fijas, cuya superficie está al menos, como se describe en las "Condiciones aceptables de trabajo" (25 cm² por cada kW de potencia térmica). El volumen mínimo recomendado del lugar en la que funciona el calentador se describe en la sección «Condiciones de funcionamiento aceptables.» En caso de usar el generador en ausencia de presencia humana continua debe ponerse señales que prohíben a la gente permanecer en ese lugar. Hay que asegurar una circulación permanente a través de las ventanas y puertas. En caso de utilizar el generador en países distintos del país de destino, hay que tener en cuenta que puede haber diferencias en los reglamentos, requisitos y soluciones técnicas relativas a la conexión y el uso de los aparatos de gas que se describen en este manual.

Condiciones de trabajo permitidas

El aparato sólo puede ser utilizado en los lugares cerrados o con una ventilación en funcionamiento. Evitar la humedad No dejar el aparato encendido sin vigilancia.

	DED9942	DED9946
La sección mínima de los orificios de ventilación [cm ²]	375	750
El volumen mínimo recomendado del ambiente calefactado [m ³]	150	300

5. Especificaciones técnicas

Modelo	DED9942	DED9946
Categoría de la máquina	I _{BBP}	I _{BBP}
Tipo de combustible	G30	G30
Clase de protección contra incendios	IPX0	IPX0
El grado de protección contra el acceso directo	I	I
Voltaje [V]	230	230
Frecuencia [Hz]	50	50
Potencia del motor eléctrico	28	57
Consumo máximo de gas	0,5-1,07	1,07-2,13
Potencia de calentamiento	7-15	12-30
Gasto de aire caliente [m ³ /h]	300	600
Tubo [kg] [cm x cm]	11, 60 x Ø31	11, 60 x Ø31
Admisión para la venta	AT, BE, CH, CZ, DE, DK, FI, FR, GR, HU, IT, LT, LV, NL, NO, PL, PT, SK, BG, CY, EE, IS, LI, LU, MT, RO, SI, ES, SE, CH, TR	
Conducto de gas	HHGA 6,3 mm, 1,5 m, Class 2, P _{max} =10 bar	HHGA 6,3 mm, 1,5 m, Class 2, P _{max} =10 bar
Parámetros del reductor		
-tipo de reductor	Z80	Z80
Tipo de gas	LPG	LPG
Presión de entrada [bar]	1-16	1-16
-presión de salida del reductor	0,3	0,7
-caudal del reductor	2	3
Temperatura de trabajo [° C]	20-50	20-50
Conector de entrada	G1,G2,G3,G4,G7,G8,G9,G10,G11,G12	G1,G2,G3,G4,G7,G8,G9,G10,G11,G12
Conector de salida	H1,H4,H5,H6,H50,H51	H1,H4,H5,H6,H50,H51

6. Preparación del dispositivo para el funcionamiento

¡ATENCIÓN! Todas las operaciones deben llevarse a cabo con el enchufe retirado de la toma de corriente.

Después de retirar el equipo del empaquetado, verifique que el conjunto no carezca de ninguno de los elementos enumerados en el desglose (consulte el punto 13). Antes de comenzar el montaje, es necesario evaluar si los elementos no están dañados, en caso de daños, no arranque el dispositivo y avise al vendedor sobre este hecho.

Después del montaje, colocar las pegatinas en el dispositivo, según el código del país de destino.

Conexión de la bombona de gas

¡ATENCIÓN! ¡La bombona no se puede ubicar delante de la parte frontal del calentador! La llama del calentador dirigida directamente hacia la bombona puede causar una explosión de gas

¡ATENCIÓN! La bombona debe colocarse siempre verticalmente.

- Coloque la bombona de gas propano / butano en una superficie plana, dura y nivelada, lejos de llamas abiertas y fuentes de calor.
- Coloque el calentador de modo que los obstáculos estén a una distancia de min. 3,5 m de la salida del calentador, a 2,5 m de la entrada (parte posterior del dispositivo), 2 m del lateral del calentador, a 2 metros de la parte superior (figura E).
- Conecte el extremo de la manguera flexible de gas a la conexión del calentador y fíjelo utilizando la tuerca de fijación (Fig. C); el otro extremo de la manguera debe estar conectado al reductor. Para una conexión segura, apriete las tuercas con una llave de 17 mm, con rosca a la izquierda.
- Conecte a la válvula de la bombona el reductor conectado al dispositivo, y retire la tapa de la junta de la válvula del bombona. Después de verificar la presencia y el buen estado de la junta, apriete la tuerca que sujeta el reductor de manera que se asegure la conexión (Fig. D).

5. Cuando conecte el reductor a la bombona, evite torcer o doblar la manguera.
6. Abra la válvula de la bombona y revise todas las conexiones para detectar fugas.

Reductor de presión:

Condiciones de instalación y operación.

El reductor de gas de alta presión de un paso mantiene la presión de salida a un nivel constante, independientemente de las fluctuaciones en la presión de la fuente en ciertos rangos. Cuando se utiliza al aire libre, el reductor debe protegerse adecuadamente contra la lluvia y la suciedad.

En caso de dificultades o problemas, cierre el suministro de gas y póngase en contacto con el vendedor (proveedor de gas) sin demora.

Si se produce una fuga o una ignición de una fuga de gas, la válvula o la conexión de la válvula con el reductor se deben cubrir con un paño húmedo y cerrar la válvula.

Manejo

Cuando el reductor está correctamente montado en la válvula de la bombona, el flujo de gas se obtiene girando la perilla de la válvula en la dirección indicada por la flecha. Para cerrar el flujo de gas, gire la válvula en la dirección opuesta.

¡ATENCIÓN! No deje el reductor en un bombona que no esté conectado al receptor

En condiciones normales de uso, se recomienda reemplazar el reductor antes de 10 años desde la fecha de fabricación para garantizar la seguridad operativa. Si el reductor se instala en una instalación en serie, se debe asegurar que la presión del gas esté dentro del límite de presión de este reductor y los subsiguientes reductores de la serie.

También es necesario eliminar las caídas de presión en las juntas.

En el caso de dispositivos colocados junto a tanques o bombonas de presión que no están conectados directamente a ellos, se debe colocar la siguiente advertencia: "Este reductor no debe colocarse debajo de la salida del tanque o bombona, para garantizar que no haya fugas de gas como resultado de su acumulación en el reductor. Todos los conductos y mangueras utilizadas para conectar la entrada al reductor con el tanque o bombona deben colocarse de manera que garantice su pendiente descendente desde el reductor hasta el tanque."

Comprobación de la estanqueidad de la conexión

¡ATENCIÓN! Nunca verifique la estanqueidad de las conexiones usando una llama

Después de terminar la instalación, verifique las conexiones con el medidor de fugas, en ausencia de un medidor de fugas, verifique la estanqueidad usando las preparaciones de espuma disponibles en el mercado o usando agua jabonosa. La aparición de burbujas de gas indica una fuga en la conexión; esta conexión debe corregirse y la prueba debe realizarse nuevamente.

¡ATENCIÓN! No utilice el calentador hasta que se elimine la fuga.

Actividades a realizar en caso de una fuga de gas:

- cerrar inmediatamente la válvula de la bombona.
- extinguir todas las fuentes de fuego,
- ventilar el espacio para diluir la concentración de gas,
- eliminar la causa de la fuga
- después de desatornillar la válvula, compruebe de nuevo la estanqueidad.

Tras finalizar el montaje y comprobar la estanqueidad, el dispositivo está Preparado para el funcionamiento.

7. Conexión a la red

Antes de conectar el dispositivo a una fuente de alimentación, asegúrese de que el voltaje de la fuente de alimentación se corresponda con el valor indicado en la placa de identificación. La instalación de la fuente de alimentación debe realizarse de acuerdo con los requisitos esenciales para las instalaciones eléctricas y cumplir con los requisitos de seguridad de uso. Los parámetros de la sección transversal mínima del cable de alimentación y el valor nominal del fusible, según la potencia del dispositivo, se indican en la siguiente tabla:

Potencia de la máquina [W]	Sección transversal mínima [mm ²]	Valor mínimo del fusible tipo C [A]
>2300	2,5	16

La instalación debe ser realizada por un electricista calificado. Cuando utilice cables de extensión, asegúrese de que la sección transversal del conductor no sea más pequeña que la requerida (consulte la tabla). Coloque el cable eléctrico de modo que no quede expuesto a cortes durante el funcionamiento. No utilice cables de extensión dañados. Compruebe periódicamente el estado técnico del cable de alimentación. No tire del cable de alimentación. Conecte el dispositivo a una toma eléctrica con conexión a tierra protegida por un dispositivo de corriente residual. Si el cable de alimentación está dañado, debe ser reemplazado por un centro de servicio autorizado por razones de seguridad. El reemplazo del enchufe o del cable de alimentación siempre debe ser realizado por un centro de servicio autorizado.

8. Puesta en funcionamiento del dispositivo

¡ATENCIÓN! Antes de iniciar el dispositivo, es esencial llevar a cabo las acciones descritas en el capítulo "Preparación para el trabajo".

¡ATENCIÓN! Antes de encender el dispositivo, es absolutamente necesario verificar la estanqueidad de las conexiones con el conducto flexible y el reductor.

Modo de calentamiento

1. La posición inicial del interruptor de alimentación del calentador es la posición "0". Insertar la clavija en el enchufe con el pin, asegurándose de que el voltaje en el enchufe coincida con el voltaje indicado en la placa de identificación. Encienda la alimentación cambiando el interruptor de encendido a la posición "I" (Figura A, 2)

2. Asegúrese de que las aspas del ventilador giran. Con una mano, presione el botón de la válvula de seguridad (Fig. A, 3) y manténgalo presionado durante unos 3 segundos, luego, mientras mantiene presionado el botón, use la otra mano para presionar el botón del magneto (Fig. A, 1). Después de encender el gas, mantenga presionado el botón de la válvula de seguridad durante unos 20 segundos.

¡ATENCIÓN! Si el ventilador no gira, no encienda el calentador.

3. Revise la llama, manteniendo una distancia segura, observe la llama, teniendo cuidado de no permanecer en la línea de salida de aire caliente. La llama correcta es de color azul, es estable, cubre todo el perímetro de la cámara de combustión.

¡ATENCIÓN! Cuando se utiliza el calentador, no doble ni tuerza la manguera de gas.

Modo de ventilación

El dispositivo puede funcionar también como un ventilador. En este caso el dispositivo debe conectarse a la red eléctrica y el interruptor (Fig. A, 2) se debe colocar en la posición "I". En el caso de que el dispositivo estuviera previamente en modo de calefacción, apague la válvula de la bombona de gas.

Ajuste de potencia de calentamiento

El generador de aire caliente está equipado con una válvula de regulación (Fig. A.4). Es responsable de regular el flujo de gas de acuerdo con los parámetros dados en los datos técnicos. Al girar la válvula completamente hacia la izquierda, es responsable del flujo máximo de gas y la potencia de calentamiento máxima. Al girar la válvula completamente hacia la derecha, es responsable del flujo mínimo de gas y la potencia de calentamiento mínima.

Apagado del calentador

Para apagar adecuadamente el calentador:

1. Cierre el flujo de gas cerrando la válvula de la bombona de gas,
 2. Deje el ventilador encendido durante unos 60 segundos para enfriar el calentador.
 3. Apague el calentador con el interruptor de encendido (Fig. A, 2),
 4. Desconecte el dispositivo de la fuente de alimentación,
 5. Desconecte el dispositivo de la manguera de gas,
 6. Antes de transportar el calentador al lugar de almacenamiento, espere unos 20-30 minutos para que el aparato se enfríe completamente.
- A pesar del enfriamiento de la carcasa, no se recomienda tocar el dispositivo inmediatamente después de que el trabajo haya terminado.

¡ATENCIÓN! Si el calentador no funciona, es imprescindible apagar la válvula de la bombona de gas.

9. Uso del dispositivo

¡ATENCIÓN! Todas las actividades de mantenimiento deben realizarse con el dispositivo desconectado de la red eléctrica y de la bombona de gas.

Las reparaciones solo pueden ser realizadas por especialistas calificados, en los establecimientos indicados por el fabricante. El dispositivo debe limpiarse e inspeccionarse periódicamente.

Durante los trabajos de mantenimiento, limpie la entrada y la salida del calentador, verifique el conducto de gas entre el reductor y el calentador y compruebe la estanqueidad antes de cada uso y después de cada cambio de bombona. En caso de daños de la manguera o expiración de la fecha de caducidad, debe ser reemplazada en un centro de servicio autorizado.

Revisión técnica:

Al menos una vez al año, se recomienda una inspección técnica realizada por un servicio autorizado, preferiblemente antes de cada temporada de calefacción.

¡ATENCIÓN! La inspección técnica no puede ser realizada por personas no autorizadas.

Si el dispositivo no se utiliza durante un largo período de tiempo, cierre la válvula de la bombona y desconecte el dispositivo de la red eléctrica.

Almacenamiento

Después de la temporada de calefacción, el dispositivo debe almacenarse en un lugar seco y sin polvo, protegido de la humedad a una temperatura de 5-20° C. Antes de volver a encender el dispositivo, verifique que no haya fugas en la tubería de gas y la conexión eléctrica. En el caso de duda, póngase en contacto con el vendedor o el fabricante para realizar una consulta técnica.

Sustitución de bombona de gas.

¡ATENCIÓN! Sustituir la bombona de gas en un espacio libre a una distancia segura de las fuentes de fuego, calor y materiales inflamables.

Realizar la sustitución siempre con el dispositivo enfriado, nunca girar el reductor si la válvula de la bombona está en la posición abierta.

1. Cerrar la válvula de la bombona,
2. Desconectar el regulador de la bombona,
3. Comprobar si la junta está en el reductor, verificar su estado (cambiarlo si es necesario),
4. Conectar una nueva bombona teniendo cuidado que las conexiones de los tornillos no se aflojen,
5. Realizar una prueba de fugas.

Las bombonas de gas oxidadas, abolladas o dañadas pueden ser peligrosas y deben revisarse antes de la entrega de gas. La bombona no debe utilizarse con una conexión roscada dañada.

10. Actividades de mantenimiento regulares

¡ATENCIÓN! Todas las operaciones de servicio debe llevarse a cabo con el enchufe retirado de la toma de corriente.

El aparato debería ser limpiado y aspirado regularmente, ya que el polvo puede causar un sobrecalentamiento del generador. La limpieza debe hacerse aspirando la suciedad de la carcasa y del interior del aparato por medio de la boquilla de una aspiradora. Para la limpieza de carcasa, utilizar un paño suave y seco. Atención: No utilizar detergentes abrasivos, productos químicos de limpieza, disolventes u otros insumos que puedan dañar la superficie del aparato.

11. Repuestos y accesorios

Para comprar las piezas de repuesto y accesorios, comuníquese con el Servicio Dedra Exim. Los detalles de contacto se pueden encontrar en la primera página de este manual. Al realizar el pedido de las piezas de repuesto, indique el número de lote indicado en la placa de identificación y número de pieza del plano de montaje. Durante el período de garantía, las reparaciones se realizan en los términos especificados en la tarjeta de garantía. Por favor, envíe el producto dañado para su reparación en el lugar de compra (el vendedor está obligado a aceptar el producto reclamado) al servicio técnico más cercano (el listado de servicios técnicos se encuentra en la página web en www.dedra.pl) o al servicio central de Dedra Exim. Por favor, adjunte la tarjeta de garantía completada. Después del período de garantía, las reparaciones se realizan por el servicio central. El producto dañado debe enviarse al servicio técnico (los gastos de envío los sufraga el usuario).

12. Solución de problemas de forma de autónoma

¡ATENCIÓN! Antes de solucionar los fallos de forma autónoma, desconecte el dispositivo de la fuente de alimentación.

Problema	Causa	Solución
El motor funciona, pero el aparato no calienta	El termostato dañado	Enviar la máquina al servicio técnico.
	El dispositivo de calentamiento dañado	Enviar la máquina al servicio técnico.
El motor no funciona, pero los calentadores se calientan	EL motor dañado	Enviar la máquina al servicio técnico.
	El ventilador bloqueado	Desbloquear/limpiar el ventilador
	El interruptor dañado.	Enviar la máquina al servicio técnico.
Todo el aparato no funciona	Una ruptura en el circuito eléctrico	Verificar la conexión de alimentación
	El interruptor dañado.	Enviar la máquina al servicio técnico.
Reducido el paso de aire	El canal de ventilación sucio	Desbloquear el conducto de aire
	El motor dañado	Enviar la máquina al servicio técnico.

13. Equipamiento del dispositivo

1. Generador, 2. Tubo de gas ~1,5m, 3. Reductor

14. Información para los usuarios sobre la retirada de equipos eléctricos y electrónicos



(referente a los hogares)

El símbolo presentado en los productos o en la documentación adjunta a ellos informa que los equipos eléctricos o electrónicos sin funcionar no se pueden tirar junto con otros residuos. El procedimiento adecuado en caso de que sea necesario neutralizarlos, usar nuevamente o recuperar sus subconjuntos, consiste en entregar el equipo a un punto de recogida especializado, donde será recogido gratuitamente. Las autoridades locales prestan información sobre la localización de los puntos de recogida de los equipos desgastados, p.ej. en sus páginas web.

Un desecho adecuado del equipo permite mantener los recursos valiosos y evitar un impacto negativo en la salud y el medio ambiente, que puede correr peligro por un tratamiento inadecuado de los residuos. Un desecho incorrecto de los residuos está sujeto a penalizaciones previstas por las correspondientes disposiciones locales.

Usuarios de los países de la Unión Europea

En caso de que sea necesario desechos los equipos eléctricos o electrónicos, rogamos contacten con el punto de venta más cercano o con el proveedor que les prestará más información.

Desecho de equipos en los países fuera de la Unión Europea

Tal símbolo concierne sólo a los países de la Unión Europea. En caso de que sea necesario desechos el presente producto, rogamos contacten con las autoridades locales o con el vendedor para obtener información sobre el procedimiento adecuado.

Hoja de garantía

para

Generador de aire caliente a gas

Nº. De catálogo: Número de serie:

(en lo sucesivo, denominado Producto)

Fecha de compra:

Sello del vendedor

Fecha y firma del vendedor:

Declaración del Usuario:

Confirmando, que he sido instruido sobre las condiciones de garantía y las consecuencias por no cumplir las indicaciones que contiene este manual y la hoja de garantía. Las condiciones de esta garantía son conocidas por mí, y las confirmo con mi propia firma:

.....

Fecha y lugar

.....

firma del Usuario

I. Responsabilidad por el Producto

1. Garante - DEDRA EXIM sp. z o.o. z con la sede en Pruszkow, adres: ul. 3 Maja 8, 05-800 Pruszków, KRS 000062517, Tribunal Regional en la ciudad de Varsovia, Departamento Comercial XIV del Registro Judicial Nacional, NIP 527-020-49-33, Capital inicial 100 980.00 zł.
2. En las condiciones determinados en la presente Hoja de Garantía se otorga la garantía al Producto procedente de la distribución del garante..
3. La responsabilidad de la garantía cubre solo los defectos causados por causas inherentes al producto en el momento de su entrega al usuario.
4. Con esta garantía el Usuario obtiene el derecho a la reparación gratuita del Producto, si el defecto fue revelado durante el período de garantía. El modo de reparación del Producto (el método de ejecución de la reparación) depende de la decisión del Garante. En caso de comprobar, por el Garante, que no hay posibilidad de realizar la reparación, El Garante se reserva el derecho de reemplazar el artículo defectuoso o el Producto completo sin defectos, reducir el precio del Producto o rescindir del contrato.
5. En relación con el Usuario que no es un consumidor en el sentido de la Ley de 23 de abril de 1964. El Código Civil, de la responsabilidad del Garante por los daños resultantes de esta garantía y / o en relación con su celebración y rendimiento, independientemente del título legal, se limita al valor máximo del Producto defectuoso.

II. Periodo de garantía

Elementos que abarca la garantía.	Duración de la protección de la garantía
Generador de aire caliente a gas	24 meses, contando desde la fecha de compra que aparece en la presente Hoja de garantía

III. Condiciones para el uso de la garantía

1. Presentación por parte del Usuario de la Hoja de Garantía completada del Producto y comprobación por parte del Usuario de las circunstancias de la compra del Producto, por ejemplo presentando un recibo, factura, etc. para realizar una reclamación de manera eficiente, se recomienda que el Usuario suministre junto con el Producto todos los elementos especificados en el "Equipamiento" del Producto en el Manual de instrucciones.
2. El cumplimiento de las indicaciones que contiene el Manual de instrucciones por parte del Usuario.
3. La Garantía abarca únicamente el territorio de la República de Polonia y UE.
4. La garantía no cubre defectos del Producto que surjan en particular como resultado de:
 - a. Incumplimiento de las condiciones presentadas del Manual de instrucciones por parte del Usuario, en particular en el marco del uso correcto, mantenimiento y limpieza;
 - b. Uso de los productos de limpieza por parte del Usuario o el mantenimiento incorrecto;
 - c. Almacenamiento y el transporte incorrecto del Producto por parte del Usuario;
 - d. Cambios no autorizados y / o alteraciones del Producto por parte del Usuario, que no fueron acordados con el Garante;
 - e. Uso de los productos de limpieza por parte del Usuario o el mantenimiento incorrecto.
5. En relación con el Usuario que no es un consumidor en el sentido de la Ley de 23 de abril de 1964. Código Civil, pierde la garantía el Producto, en el cual:
 - el número de serie, fechas y placas del fabricante fueron sacadas, cambiadas o dañadas por el Usuario;
 - Los precintos fueron dañados o poseen marcas de ser manipulados por el Usuario.
6. ¡Atención! Actividades vinculadas con el mantenimiento diario del Producto, que surgen del Manual de instrucciones y el Usuario las realiza por su propia cuenta.

IV. Procedimiento de reclamo

1. En caso de comprobar el funcionamiento incorrecto del Producto, antes de presentar el reclamo, hay que asegurarse de que todas las actividades especificadas en particular en el Manual del Usuario se hayan llevado a cabo correctamente.
2. Se recomienda presentar el reclamo de inmediato, preferiblemente dentro de los 7 días a partir de la fecha de notar el defecto del Producto. En relación con el Usuario que no es un consumidor en el sentido de la Ley de 23 de abril de 1964. El Código Civil pierde los derechos resultantes de esta garantía en el caso de no presentar un reclamo dentro de los 7 días.

3. El reclamo se puede presentar, entre otros; en el momento de la compra del Producto, en un servicio de garantía o por escrito a la siguiente dirección: Dedra Exim Sp. z o.o. 3 Maja 8, 05-800 Pruszków.
4. El usuario puede presentar un reclamo utilizando el formulario disponible en el sitio web www.dedra.pl. („Formulario de reclamo de la garantía”).
5. Las direcciones de servicio para cada país están disponibles en la página www.dedra.pl. En caso de ausencia del servicio de garantía en un país determinado, las reclamaciones de garantía deben enviarse a la siguiente dirección: Dedra Exim Sp. z o.o. 3 Maja 8, 05-800 Pruszków
6. Teniendo en cuenta la seguridad del Usuario, está prohibido utilizar el Producto defectuoso.
7. Atención!: Usar un Producto defectuoso es peligroso para la salud y la vida del Usuario.
8. Las obligaciones derivadas de la garantía se cumplirán dentro de los 14 días hábiles a partir de la fecha de entrega del Producto reclamado por el Usuario.
9. Antes de entregar el Producto defectuoso, se recomienda limpiarlo. Se recomienda proteger cuidadosamente el producto reclamado contra daños durante el tránsito (se recomienda entregar el Producto reclamado en el embalaje original)
10. El período de garantía se extiende por el tiempo durante el cual debido a un defecto del Producto cubierto por la garantía, el Usuario no pudiera usarlo. La garantía no excluye, limita o suspende los derechos del Usuario que surgen de las disposiciones de la garantía por defectos en el artículo vendido.

RO Cuprinsul

1. Fotografii și figuri
2. Descrierea dispozitivului
3. Destinația dispozitivului
4. Restricții de utilizare
5. Date tehnice
6. Pregătirea pentru lucru
7. Conectare la rețea
8. Pornirea dispozitivului
9. Utilizarea dispozitivului
10. Operații curente de mentenanță
11. Piese de schimb și accesorii
12. Eliminarea individuală a defectiunilor
13. Set de completare a dispozitivului
14. Informația pentru utilizatori cu privire la eliminarea echipamentelor electrice și electronice
15. Talon de garanție

Declarația de conformitate se află la sediul Dedra Exim Sp. z o.o.

Condiții generale de siguranță au fost atașate la instrucțiuni ca o broșură separată.

AVERTISMENT. Citiți toate avertismentele marcate cu simbolul și toate instrucțiunile. Nerespectarea avertismentelor și instrucțiunilor de siguranță menționate mai jos poate cauza electrocutări, incendii sau leziuni grave.

Păstrați toate avertismentele și instrucțiunile pentru utilizare ulterioară.

2. Descrierea dispozitivului

Schemă. A: 1. Butonul de scânteie (aprindere), 2. Comutator, 3. Supapă de siguranță cu eliberare manual, 4. Supapă de reglare a debitului de gaze. 5. Racordul de gaz.

3. Destinația dispozitivului

Încălzitoarea pe gaz este o încălzitoare pentru aer și este destinată pentru încălzirea spațiilor închise nelocuite în care este necesară menținerea unei temperaturi la un nivel stabilit, așa ca depozite, ateliere, tuneluri, hale de producție, sere, obiecte unde sunt efectuate lucrări de construcție.

Este echipată în ventilator acționat de un motor electric care forțează un flux de aer și susține circulația aerului în încăperea și totodată asigură un factor corespunzător de exces de aer în procesul de ardere. Aerului amestecat cu gaze de combustibil fierbinți iese din încălzitoare și încălzește spațiul. Încălzitoarea posedă o serie de sisteme de protecție împotriva scurgerii gazului, datorită căruia aparatul este sigur în utilizare.

4. Restricții de utilizare

Încălzitoarea pe gaz poate fi utilizată numai conform cu „Condițiile permise de utilizare” menționate în continuare. Aparatul este destinat pentru utilizare numai în spații închise cu o ventilație efectivă. Aparatul nu este conceput pentru utilizare în spații de locuit. În cazul utilizării în clădiri cu destinație publică trebuie să vă asigurați că regulamentele locale permit o astfel de utilizare. Nu utilizați în pivnițe și încăperi sub nivelul terenului. Nu utilizați pentru dezghețare, dezghețarea elementelor înghețate (diferitelor tipuri de recipiente, caroserii și șasiuri ale mașinilor, elementelor de construcție etc.) Nu utilizați în spații plin de praf și contaminare.

Neautorizate modificări în construcția mecanică și electrică, orice alte modificări, utilizare în alte scopuri decât cele descrise în Instrucțiunile de utilizare vor fi considerate ca fiind ilegale și cauzează pierderea imediată a Drepturilor la Garanție. Utilizare neconformă cu destinația sau cu Manualul de utilizare cauzează pierderea imediată a drepturilor la garanție iar Declarația de Conformitate pierde valabilitatea.

De asemenea, generatorul nu trebuie utilizat pentru încălzirea continuă a grajdurilor, fermelor, etc. Nu folosiți generatorul în încăperi cu impurități și praf etc. În cazul exploatarea generatorului în prezența umană continuă, trebuie să se asigure condiții adecvate de muncă. Încăperea trebuie să fie ventilată, astfel încât procentul de substanțe toxice din aer să nu depășească nivelul de pericol pentru sănătate. O bună ventilație este garantată atunci când este asigurată o circulație normală a aerului prin ferestre, uși și alte orificii deschise constant, a căror suprafață să fie cel puțin așa cum a fost descrisă în capitolul „Condiții optime de lucru permise” (25 cm² pentru fiecare kilowatt de putere de încălzire a generatorului). Volumul

minim recomandat pentru încălzirea unei încăperi în care funcționează generatorul este descris în „Condiții optime de lucru permise”. În cazul exploatării generatorului, în absența continuă a unei persoane, ar trebui să se pună semne (panouri de avertizare) care interzic prezența continuă în încăpere. Trebuie să asigurați o circulație normală a aerului prin uși și ferestre. Atunci când se utilizează generatorul de aer cald în alte țări decât țara de destinație, trebuie să se țină seama de faptul că pot exista diferențe în reglementările, cerințele și soluțiile tehnice referitoare la conectarea și utilizarea aparatelor de gaz descrise în instrucțiunile din acest manual.

Condițiile admisibile de lucru

Mașina poate fi utilizată numai în spații închise, unde este asigurată o ventilație corespunzătoare. Evitați umezeala. Nu lăsați aparatul pornit nesupraveheat.

	DED9942	DED9946
Secțiunea minimă a orificiilor sau fanțelor de ventilație [cm ²]	375	750
Volumul minim recomandat pentru încălzirea unei încăperi [m ³]	150	300

5. Date tehnice

Model	DED9942	DED9946
Categoria aparatului	I _{3B/F}	I _{3B/F}
Tip combustibil	G30	G30
Clasa de protecție împotriva electrocutării	IPX0	IPX0
Gradul de protecție împotriva accesului direct	I	I
Tensiune [V]	230	230
Frecvență [Hz]	50	50
Putere nominală motor electric	28	57
Consumul maxim de gaz	0,5-1,07	1,07-2,13
Putere de încălzire	7-15	12-30
Debitul volumic de aer cald [m ³ /h]	300	600
Butelie [kg] [cm x cm]	11, 60 x Ø31	11, 60 x Ø31
Admis pentru comercializare	AT, BE, CH, CZ, DE, DK, FI, FR, GR, HU, IT, LT, LV, NL, NO, PL, PT, SK, BG, CY, EE, IS, LI, LU, MT, RO, SI, ES, SE, CH, TR	
Furtun de gaz	HHGA 6,3 mm, 1,5 m, Class 2, P _{max} =10 bar	HHGA 6,3 mm, 1,5 m, Class 2, P _{max} =10 bar
Parametrii reductorului		
-tip reductor	Z80	Z80
Tip de gaz	LPG	LPG
Presiune la intrare [bar]	1-16	1-16
-presiune de ieșire din reductor	0,3	0,7
-fluxul de trecere prin reductor	2	3
Temperatura de lucru [°C]	20-50	20-50
Racord de intrare	G1,G2,G3,G4,G7,G8, G9,G10, G11,G12	G1,G2,G3,G4,G7,G8, G9,G10, G11,G12
Racord de ieșire	H1,H4,H5,H6, H50,H51	H1,H4,H5,H6, H50,H51

6. Pregătirea pentru lucru

ATENȚIE Toate operațiile trebuie efectuate cu ștecherul scos din priză de curent.

După scoaterea dispozitivului din ambalaj, verificați dacă setul de elemente este complet (vezi pct. 13). Înainte de instalare, verificați dacă elementele nu sunt deteriorate, în caz de defecțiuni, nu porniți dispozitivul, raportați vânzătorului situația constatată. După asamblare, lipiți pe dispozitivul autocolante atașate dispozitivului, în conformitate cu codul țării de destinație.

Racordare la butelia de gaz.

ATENȚIE Butelia nu poate fi amplasată în fața încălzitorului! Flacăra de la încălzitor îndreptată direct spre butelie poate provoca o explozie de gaz

ATENȚIE Butelia trebuie așezată întotdeauna în poziție verticală

- Așezați butelia de gaz propan/butan pe o suprafață plană și stabilă, departe de foc deschis și surse de căldură.
- Așezați încălzitorul astfel încât obstacolele să se afle la o distanță de min. 3,5 m de ieșirea încălzitorului, 2,5 m de intrare (în spatele dispozitivului), 2 m de partea laterală a încălzitorului, și 2 m deasupra (Fig. E)
- Leगाți capătul furtunului flexibil de gaz la racordul încălzitorului și strângeți-l cu o piuliță de fixare (Fig. C), celălalt capăt al firului trebuie racordat la reductor. Pentru a fi sigur de îmbinare, strângeți piulițele cu o cheie 17 mm, filet de stânga.
- Înșurubați la supapa buteliei reductorul atașat la dispozitiv și scoateți capacul garniturii supapei buteliei. După verificarea stării garniturii, strângeți piulița care fixează reductorul într-un mod care să asigure etanșeitatea conexiunii (Fig. D).
- În timp ce racordați reductorul la butelie, evitați răsucirea și îndoirea furtunului.
- Desfaceți robinetul buteliei și controlați etanșeitatea îmbinării.

Reductorul de presiune:

Condiții de instalare și funcționare

Reductorul de înaltă presiune pentru gaz lichid cu o singură treaptă menține presiunea de ieșire la un nivel constant - indiferent de fluctuațiile presiunii la sursă în intervalele specificate. În timpul utilizării în aer liber reductorul trebuie să fie protejat în mod corespunzător împotriva ploii și a murdăriei.

În cazul unor dificultăți sau probleme, închideți alimentarea cu gaz și fără întârziere contactați vânzătorul (furnizorul de gaz). Dacă are loc o scurgere sau aprindere a scăpării de gaz, robinetul sau îmbinarea robinetului cu reductorul trebuie acoperită cu o cârpă umedă, iar robinetul trebuie închis.

Deservirea

Când regulatorul este montat corect pe robinetul buteliei, debitul se obține prin rotirea robinetului în direcția indicată de săgeată. Pentru a închide fluxul de gaz, rotiți robinetul în direcția opusă.

ATENȚIE Nu lăsați reductorul pe butelie care nu este racordat la receptor

În condiții normale de utilizare, se recomandă înlocuirea reductorului înainte de 10 ani de la data fabricației, cu scopul de a asigura securitatea operațională. Dacă regulatorul este instalat în serie, atunci trebuie să se asigure că presiunea gazului de trecere se încadrează în limita de presiune nominală a acestui reductor și a următoarelor reductoare din serie.

De asemenea, trebuie eliminate eventualele căderi de presiune pe locuri de îmbinare. În cazul dispozitivelor amplasate în apropierea recipientelor sau a buteliilor de presiune care totuși nu sunt racordate direct la acestea, se va afișa un avertisment după cum urmează:

"Acest reductor nu trebuie să fie amplasat sub ieșirea recipientului sau buteliei pentru a se asigura că nu vor avea loc scurgeri de gaz ca urmare a acumulării acestuia în reductor. Toate conductele și furtunurile utilizate pentru conectarea admisei reductorului cu recipientul sau butelie, trebuie plasate astfel încât să le asigure înclinare descendentă de la reductor la recipient."

Verificarea etanșeității îmbinării

ATENȚIE Nu verificați niciodată etanșeitatea conexiunilor utilizând o flacăra

După finalizarea asamblării, verificați îmbinările cu testerul de etanșeitate; în lipsa unui tester de etanșeitate, verificați etanșeitatea cu preparatele de înșurubare disponibile pe piață sau utilizând apa cu săpun. Apariția bulelor de gaz indică o neetanșeitate a îmbinării - această conexiune trebuie corectată și testul repetat.

ATENȚIE Nu utilizați încălzitorul până când scurgerea nu este eliminată.

Operațiuni în cazul scurgerilor de gaz:

- închideți imediat robinetul buteliei,
 - stingeți toate sursele de foc,
 - aerisiți spațiul pentru a dilua concentrația de gaz,
 - eliminați cauza scurgerii,
 - după deschiderea robinetului, verificați încă o dată etanșeitatea.
- După finalizarea asamblării și verificarea etanșeității, dispozitivul este pregătit pentru funcționare.

7. Conectare la rețea

Înainte de a conecta dispozitivul la sursa de curent, asigurați-vă că tensiunea de alimentare corespunde cu valoarea specificată pe plăcuța de identificare.

Instalația de alimentare trebuie să fie realizată în conformitate cu cerințele principale privind instalațiile electrice și să respecte dispozițiile privind siguranța utilizării. Parametrii de secțiune minimă a firului de alimentare și valorile nominale ale siguranței de protecție în funcție de puterea dispozitivului sunt specificate în tabelul de mai jos:

Puterea mașinii [W]	Secțiunea minimă a cablului [mm ²]	Valoarea minimă a siguranței tip C [A]
>2300	2,5	16

Instalația trebuie să fie executată de un electrician autorizat. În cazul când folosiți cablurile prelungitoare, aveți grijă ca secțiunea firului să nu fie mai mică decât cea cerută (vezi tabelul). În timpul lucrului cablul electric trebuie astfel poziționat, încât să nu fie expus la tăiere. Nu folosiți prelungitoare defecte.

Verificați periodic starea tehnică a cablului de alimentare. Nu trageți de cablu. Conectați dispozitivul la o priză electrică împământată protejată de un întrerupător cu protecție diferențială. Dacă cablul de alimentare este deteriorat, acesta trebuie înlocuit de un centru de service autorizat din motive de siguranță. Înlocuirea ștecherului sau a cablului de alimentare trebuie efectuată întotdeauna de un centru de service autorizat.

8. Pornirea dispozitivului

ATENȚIE Înainte de a porni dispozitivul, efectuați obligatoriu operațiile descrise în capitolul "Pregătirea pentru lucru".
ATENȚIE Înainte de punere în funcțiune a dispozitivului este absolut necesar să verificați etanșeitatea îmbinărilor cu conducta flexibilă și reductorul.

Modul de încălzire

1. Poziția de pornire a comutatorului de alimentare al încălzitorului este poziția "0". Introduceți fișa în priză cu pinul, asigurându-vă că tensiunea la priză corespunde tensiunii indicate pe plăcuța de fabricație.

Porniți alimentarea punând comutatorul de alimentare în poziție „I” (Des. și 2).
2. Asigurați-vă că paletele ventilatorului se rotecesc. Cu o mână apăsați butonul robinetului de siguranță (Des. A, 3) și țineți-l timp de cca 3 secunde, apoi ținând apăsat butonul cu cealaltă mână, apăsați butonul de scânteie (Des. și 1). După aprinderea gazului, țineți apăsat butonul robinetului de siguranță timp de cca 20 de secunde.

ATENȚIE Dacă ventilatorul nu se rotește, nu porniți încălzitorul.

3. Verificați flacăra, respectând o distanță sigură, observați flacăra, având grijă să nu rămâneți pe linia de evacuare a aerului fierbinte. Flacăra corectă este albastră, este stabilă, acoperă întregul perimetru al camerei de ardere.

ATENȚIE Când încălzitorul este utilizat, furtunul de gaz nu trebuie să fie îndoit sau răsucit.

Modul de ventilație

Dispozitivul poate funcționa și ca ventilator. În acest caz, dispozitivul trebuie conectat la rețeaua electrică, iar comutatorul (Des. A, 2) trebuie reglat în poziția „I”. În cazul în care dispozitivul a funcționat anterior în modul de încălzire, trebuie închisă supapa la butelie cu gaz.

Reglarea puterii de încălzire

Dispozitivul de încălzire este echipat cu o supapă de reglare (Fig. A, 4). Aceasta este responsabilă pentru reglarea fluxului de gaz conform cu parametrii din datele tehnice. Rotirea supapei până la capăt spre stânga înseamnă debitul maxim de gaz și puterea maximă de încălzire. Rotirea supapei până la capăt spre dreapta înseamnă debitul minim de gaz și puterea minimă de încălzire.

Deconectare încălzitorul

Pentru a deconecta încălzitorul în mod corect trebuie să:

1. Închideți alimentarea cu gaz prin închiderea supapei la buteliei cu gaz,
 2. Lăsați ventilatorul pornit pentru aproximativ 60 de secunde pentru a răci încălzitorul.
 3. Deconectați încălzitorul cu comutatorul de alimentare (Des. și 2).
 4. Deconectați dispozitivul de la rețeaua electrică,
 5. Deconectați dispozitivul de la furtunul de gaz,
 6. Înainte de a muta încălzitorul în locul de depozitare așteptați cca. 20-30 de minute până când dispozitivul este complet răcit.
- Cu toate că, carcasa s-a răcit, nu se recomandă să atingeți dispozitivul imediat după oprirea funcționării.

ATENȚIE Dacă încălzitorul nu funcționează, este absolut necesar să opriți supapa de la butelia de gaz.

9. Utilizarea dispozitivului

ATENȚIE Toate operațiunile de întreținere trebuie efectuate cu dispozitivul deconectat de la rețeaua electrică, și butelia de gaz.

Reparațiile pot fi efectuate numai de către specialiști calificați în punctele indicate de producător. Dispozitivul trebuie să fie curățat și inspectat periodic. În timpul lucrărilor de întreținere, curățați orificiul de intrare și ieșire al încălzitorului, verificați furtunul de gaz între reductor și încălzitor, verificați etanșeitatea înainte de fiecare utilizare și după fiecare schimbare a buteliei. În cazul în care, furtunul este deteriorat sau a expirării datei de valabilitate, furtunul trebuie înlocuit la un centru de service autorizat.

Revizie tehnică :

Cel puțin o dată pe an este recomandată o revizie tehnică efectuată de către un centru de service autorizat, de preferință înainte de fiecare sezon de încălzire.

ATENȚIE Revizie tehnică nu pot fi efectuate de persoane neautorizate.

Dacă dispozitivul nu este utilizat o perioadă de timp, închideți supapa de pe butelie și deconectați dispozitivul de la rețeaua electrică.

Depozitare

după încheierea sezonului de încălzire, dispozitivul trebuie depozitat într-un loc uscat și fără praf, protejat de umiditate la o temperatură de 5-20 ° C. Înainte de a reporni dispozitivul, verificați etanșeitatea furtunului de gaz și eficiența conexiunii electrice. Dacă aveți dubii, contactați distribuitorul sau producătorul pentru consultare tehnică.

Înlocuirea unei butelii cu gaz:

ATENȚIE Înlocuirea buteliei cu gaz faceți într-un spațiu liber, la o distanță de siguranță de la sursele de foc, de căldură și de materialele inflamabile.

Înlocuirea faceți-o cu dispozitivul răcit, nu deșurubați regulatorul dacă supapa buteliei este în poziție deschisă.

1. Închideți supapa de pe butelie,
 2. Deconectați regulatorul de la butelie,
 3. Verificați dacă există garnitura la reductor, verificați starea ei (înlocuiți-o dacă este necesar),
 4. Conectați butelie nouă, având grijă ca racordurile filetate nu sânt slăbite.
 5. Efectuați testul de etanșitate
- Buteliile de gaze ruginate, lovite sau deteriorate pot fi periculoase și trebuie verificate înainte de livrare. Nu utilizați niciodată o butelie cu filet deteriorat de îmbinare.

10. Operații curente de mentenanță

ATENȚIE Toate operațiile de întreținere trebuie efectuate cu ștecherul scos din priză de curent.

Aparatul trebuie curățat și aspirat în mod regulat, deoarece praful poate cauza supraîncălzirea aerotermei. Curățarea se efectuează aspirând impuritățile de pe carcasa precum și din interiorul aparatului cu ajutorul unei duze a aspiratorului. Pentru curățarea carcasei utilizați o lavetă moale, uscată. Notă: Nu utilizați detergenți agresivi, substanțe chimice, solvenți sau agenți de curățare, care ar putea deteriora suprafața aparatului.

11. Piese de schimb și accesorii

Pentru a achiziționa piese de schimb și accesorii, contactați Service-ul Dedra Exim. Detaliile de contact pot fi găsite pe pagină 1 a manualului. Când comandați piese de schimb, vă rugăm să indicați numărul lotului aflat pe plăcuța de identificare și numărul piesei din schița de asamblare.

În perioada de garanție, reparațiile sunt efectuate conform regulilor menționate în talonul de garanție. Vă rugăm să predați produsul reclamat pentru reparație la locul de achiziție (vanzătorul este obligat să accepte produsul reclamat), trimiteți-l la centrul de service aflat cel mai aproape de adresa de domiciliu (lista centrelor de service se află pe site-ul www.dedra.pl) sau expediți-l la service-ul central Dedra Exim. Vă rugăm amabil să anexați talonul de garanție completat. După perioada de garanție, reparațiile vor fi efectuate de service-ul central. Produsul deteriorat trebuie trimis la centrul de service (costul de expediție este suportat de utilizator).

12. Eliminarea individuală a defecțiunilor

ATENȚIE Înainte de a trece la eliminarea individuală a defecțiunilor, deconectați dispozitivul de alimentare.

Defecțiuni	Cauze posibile	Remedii
Generatorul de aer cald nu pornește	Lipsa sursei de alimentare Tensiune prea joasă Avaria sistemului de alimentare Diverse alte probleme	Verificați racordarea generatorului de aer cald la rețeaua electrică Eliminați cauza tensiunii joase Porniți din nou generatorul după restabilirea tensiunii de alimentare Trimiteți generatorul la reparație
Generatorul de aer nu aprinde gazul	Butonul de alimentare cu gaz a fost apăsat insuficient Terminarea gazului din butelie Diverse alte probleme	Apăsăți bine butonul (până la refuz) Înlocuiți butelia cu alta nouă Trimiteți generatorul la reparație
Generatorul de aer se stinge în timp ce lucrează	Terminarea gazului din butelie Declanșarea termostatului Diverse alte probleme	Înlocuiți butelia cu alta nouă Porniți din nou generatorul după restabilirea tensiunii de alimentare După răcirea generatorului, se elimină cauza supraîncălzirii, se pornește Trimiteți generatorul la reparație

13. Set de completare a dispozitivului

1. Generator de aer cald, 2. Furtun de gaz ~1,5m, 3. Reductor de presiune

14. Informația pentru utilizatori privind eliminarea utilajelor uzate



(se referă la gospodăria de casă)
Simbolul prezentat, aplicat pe produse sau în documentația anexată, vă informează că acest tip de produse electrice sau electronice, care s-au defectat, nu trebuie aruncat la gunoii împreună cu deșeurile obișnuite. Procedura corectă în caz de utilizare, reciclare sau recuperare a subsansamblelor constă în predarea dispozitivului la centrul specializat de colectare, unde va fi recepționat gratuit. Informațiile despre locuri de colectare a utilajelor uzate, vor fi furnizate de autoritățile locale de ex. pe site-urile web acestora.

Utilizarea corectă a dispozitivului va permite păstrarea unor elemente valoroase și evitarea unui impact negativ asupra sănătății și mediului, care pot fi periclitare din cauza procedurilor necorespunzătoare de eliminare a deșeurilor.

Utilizatorii din țările membre Uniunii Europene

Dacă doriți să scăpați de dispozitive electrice sau electronice, vă rugăm să contactați cel mai apropiat centru de vânzare sau furnizorul, pentru informații suplimentare.

Eliminarea deșeurilor în țările din afara Uniunii Europene

Acest simbol se referă numai la țările membre ale Uniunii Europene. Dacă doriți să eliminați produsul respectiv, vă rugăm să contactați autoritățile locale sau vânzătorul pentru a obține informațiile despre modul corect de procedură.

Certificat de garanție pentru

Generator de aer cald pe gaz

Nr. de catalog: Număr de lot:

(denumit în continuare Produs)

Data de cumpărare a produsului:

Ștampila vânzătorului

Data și semnătura vânzătorului:

Declarația Utilizatorului:

Confirm, că am fost informat în ceea ce privește condițiile de garanție și efectele nerespectării orientărilor cuprinse în manualul de utilizare și în Certificatul de garanție. Condițiile prezentei garanții îmi sunt cunoscute ce afirm cu semnătura mea de mână:

.....
Data și locul

.....
semnătura Utilizatorului

I. Responsabilitatea pentru produs

- Garant - DEDRA EXIM sp. z o.o.** cu sediul în Pruszkowie, adresa: ul. 3 Maja 8, 05-800 Pruszków, KRS 0000062517, Sąd Rejonowy dla m.st. Warszawy w Warszawie, XIV Wydział Gospodarczy Krajowego Rejestru Sądowego. [Judecătoria Raională pentru o.c. Varșovia în Varșovia, Departamentul al XIV-a Economic al Registrului Național Juridic] NIP [CIF] 527-020-49-33, Kapital zakładowy [capital social]: 100 980.00 zł..
- În condițiile menționate în prezentul Certificat de garanție Garantul acordă garanție la produsul derivat din distribuția Garantului.
- Responsabilitatea cu titlu de garanție cuprinde numai defectele care sau ivit din cauze datorate Produsului în momentul livrării acestuia Utilizatorului.
- Cu titlu de garanție, Utilizatorul, obține dreptul la repararea gratis a Produsului, dacă defecțiunea s-a ivit în perioada de garanție. Modul de reparare a Produsului (metoda de executare a reparării) depinde de decizia Garantului. Dacă Garantul constată că Produsul nu poate fi reparat, Garantul își rezervă dreptul de a schimba piesa defectă sau total Produsul cu altul fără defecte sau de a micșora prețul Produsului ori de a se retrage de la Contract.
- Față de Utilizatorul, care conform cu legea din data de 23 aprilie 1964 din Codul Civil, nu este un consumator, răspunderea Garantului pentru dauna rezultate din prezenta garanție și/ sau în legătură cu încheierea și executarea acesteia, indiferent de dreptul legal, este limitată maxim până la valoarea Produsului defect..

II. Perioada de garanție

Componentele Produsului acoperite de garanție	Durata de protecție a garanției
Generator de aer cald pe gaz	24 luni, de la data cumpărării Produsului, înscrisă în prezentul Certificat de garanție

III. Condițiile de utilizare a garanției

- Prezentarea de către Utilizator a Certificatului completat de garanție a Produsului și dovedirea împrăjurării de cumpărare a Produsului de ex. prin prezentarea chitanței, facturi, etc. Pentru a efectua în mod eficient reclamația, se recomandă că Utilizatorul să trimită împreună cu Produsul reclamat, toate componentele menționate la "Completarea" Produsului în manualul de utilizare.
- Respectarea de către Utilizator a recomandărilor din Manualul de utilizare și din Certificatul de garanție.
- Garanția acoperă numai teritoriul Republicii Polonă și UE.
- Garanția nu acoperă defecțiunile Produsului apărute în special din cauza:
 - Nerespectării de către Utilizator a condițiilor indicate în Manualul de utilizare, în special în domeniul de utilizare, întreținere și curățare corectă.
 - Utilizarea de către Utilizator a unor produse de curățare sau substanțe de conservare care sunt neadecvate cu Manualul de utilizare;
 - Depozitare necorespunzătoare și transportul necorespunzător al Produsului de către Utilizator;
 - Modificări și/sau reconstrucții arbitrare a Produsului de către Utilizator;
 - Utilizarea în Produs de către Utilizator a unor materiale consumabile neconforme cu manualul de utilizare
- Utilizatorul care conform cu legea din data de 23 aprilie 1964 din Codul Civil nu este un consumator, pierde garanția pentru Produsul, în care:
 - numerele de serie, marcarea datelor și plăcuțele cu datele tehnice au fost îndepărtate de către Utilizator;
 - sigiliile existente au fost deteriorate de Utilizator sau au urme rămase din manipularea de către utilizator la acestea.
- Atenție!** Operațiile legate cu utilizarea de fiecare zi, descrise în manualul de utilizare, Utilizatorul execută singur pe costul său.

IV. Procedura de reclamație

- Dacă se constată că Produsul nu funcționează corect, Înainte de a depune reclamația trebuie să Vă asigurați dacă toate operațiunile descrise în manualul de utilizare au fost executate corect.
- Sesizați imediat reclamația, cel mai bine în termen de 7 zile de la data la care ați observat defectul produsului. Utilizatorul care conform cu legea din data de 23 aprilie 1964 din Codul Civil nu este un consumator, pierde garanția pentru Produs dacă reclamația nu depune în termen de până de 7 zile.
- Sesizarea reclamației se face de ex. la. la punctul de cumpărare a Produsului, la service-ul de garanție sau se poate trimite în scris pe adresa: DEDRA EXIM sp. z o.o., ul. 3 Maja 8, 05-800 Pruszków.
- Utilizatorul poate să depună reclamația prin formularul accesibil pe pagina de internet www.dedra.pl. ("Formular pentru sesizarea reclamației cu titlu de garanție").
- Adresele service-urilor de garanție din fiecare stat sunt accesibile pe pagina www.dedra.pl. Dacă service-ul lipsește în statul adecvat, trimiteți sesizările de reclamație cu titlu de garanție pe adresa: DEDRA EXIM sp. z o.o. ul. 3 Maja 8, 05-800 Pruszków (Polonia).
- Luând în considerare siguranța Utilizatorului se interzice utilizarea Produsului defect.
- Atenție!!! Utilizarea Produsului defect este periculoasă pentru sănătatea și viața Utilizatorului.
- Executarea obligațiilor rezultate din garanție va avea loc în termen de 14 zile lucrătoare, calculate de la data furnizării de către Utilizator a Produsului reclamat.
- Înainte de furnizare a Produsului reclamat se recomandă curățirea acestuia. Se recomandă de a se asigura bine Produsul împotriva distrugerii în timpul transportului (se recomandă să trimiteți produsul reclamat în ambalajul original).
- Perioada de garanție va fi prelungită cu durata în care, din cauza defectului Produsului acoperit de garanție Utilizatorul nu l-a putut să-l utilizeze,

Garanția nu oprește, nu limitează și nu suspendează drepturile Utilizatorului rezultate din dispozițiile privind garanția pentru vicile produsului vândut..

INhoudsopgave

- Foto's en tekeningen
- Beschrijving van het toestel
- Bestemming van het toestel
- Beperkingen betreffende het gebruik
- Technische gegevens
- Vorbereitung tot de werkzaamheden
- Aansluiting aan het netwerk
- Inschakelen van het toestel
- Gebruik van het toestel
- Actuele onderhoudsactiviteiten
- Vervangstukken en accessoires
- Zelf problemen oplossen
- Compleetatie van het toestel
- Informatie voor de gebruikers betreffende het verwijderen van elektrische en elektronische toestellen
- Garantiekart

De conformiteitsverklaring bevindt zich op de zetel van Dedra Exim Sp. z o.o. De algemene veiligheidsvoorschriften werden als een aparte brochure aan de gebruiksaanwijzing in bijlage toegevoegd.

WAARSCHUWING Alle waarschuwingen aangeduid met **symbool** en **A** alle instructies lezen. Niet-naleving van de hieronder vermelde waarschuwingen en instructies betreffende veiligheidsvoorschriften kan elektrocutie, brand of ernstige letsels veroorzaken.

Bewaar alle waarschuwingen en instructies voor toekomstig gebruik.

2. Beschrijving van het toestel

Abf. A: 1. Ontstekerknop (ontsteking), 2. Startschakelaar, 3. Handontgrendeling van de veiligheidsklep, 4. Regelklep van de gasstroom. 5. Gasaansluiting.

3. Bestemming van het toestel

Heteluchtkanon op gas is een luchtverwarmer en uitsluitend geschikt voor het verwarmen van onbewoonde, gesloten gebouwen waarin het nodig is de temperatuur op een bepaald niveau te houden zoals magazijnen, werkplaatsen, tunnels, productiehallen, kassen, objecten tijdens bouwwerkzaamheden. Het is voorzien van een ventilator aangedreven door een elektromotor, die de luchtstroom forceert en de circulatie van lucht in de kamer bevordert en biedt tegelijkertijd de juiste verhouding van overmatige lucht bij het verbrandingsproces. De lucht gemengd met de hete verbrandingsgassen, vliegt uit de kachel en verwarmt de kamer. Het heteluchtkanon heeft een aantal beveiligingen tegen gasuitstroming, waardoor het toestel veilig bij gebruik is.

4. Beperkingen betreffende het gebruik

Het heteluchtkanon mag uitsluitend worden gebruikt in overeenstemming met het hieronder omschreven Toegelaten werkomstandigheden. Het toestel is uitsluitend bestemd voor gebruik in gesloten ruimtes met een efficiënt werkende ventilatie. Het toestel is niet bedoeld voor gebruik in woonruimtes. Zorg bij gebruik in openbare gebouwen ervoor dat het door de lokale wetten wordt toegestaan. Gebruik niet in de kelders en in de ruimtes onder de begane grond. Niet gebruiken voor het ontdooien van bevroren elementen (verschillende soorten tanks, carrosserieën en chassis, constructie-elementen, enz.). Gebruik nooit in stoffige en vervuilde ruimtes.

Onbevoegde aanpassingen in de mechanische en elektrische constructie, aanpassingen, onderhoud die niet in de Gebruiksaanwijzing wordt omschreven, worden beschouwd als onbevoegd en leiden tot onmiddellijk verlies van de Garantierchten. Het gebruik van het toestel niet in overeenstemming met de Gebruiksaanwijzing veroorzaakt onmiddellijk verlies van de Garantierchten en de Verklaring van Overeenstemming wordt ongeldig.

Het apparaat is niet bedoeld voor langdurige verwarming van stallen, boerderijen, enz. Gebruik de heater niet in stoffige en vervuilde ruimtes, enz. Wanneer de heater in ruimtes werkt waar mensen constant aanwezig zijn, moet men voor passende arbeidsomstandigheden zorgen. De ruimte moet worden geventileerd zodat de inhoud van toxische stoffen in de lucht niet hoger is dan het niveau die voor de gezondheid veilig is. Er is sprake van goede ventilatie wanneer de lucht vrijelijk door ramen, deuren en andere vaste openingen kan circuleren, waarbij de oppervlakte van die openingen niet kleiner kan zijn dan beschreven in de "Aanvaardbare gebruiksvoorwaarden" (25 cm² voor elke kilowatt van het verwarmingscapaciteit van de heater). De aanbevolen minimale kubieke inhoud van de ruimte waar de heater wordt gebruikt is aangegeven in de "Aanvaardbare Gebruiksvoorwaarden".

Wanneer de heater wordt gebruikt in ruimtes waar geen mensen continu aanwezig zijn, moet men verbodsborden plaatsen om langdurige aanwezigheid in de ruimte te verbieden. Er moet normale luchtcirculatie door deuren en vensters verzekerd zijn. Als u de heater in andere landen dan het land van bestemming gebruikt, moet u rekening houden met eventuele andere voorschriften, vereisten en technische oplossingen wat betreft het aansluiten en gebruiken van gasverbruikstoestellen die in deze handleiding beschreven zijn.

Toelaatbare arbeidsomstandigheden

De machine mag enkel in gesloten ruimte met goed werkende ventilatie worden gebruikt. Niet in vochtige ruimtes gebruiken. Het toestel nooit zonder toezicht gebruiken.

	DED9942	DED9946
De minimale doorsnede van ventilatieopeningen [cm ²]	375	750
Aanbevolen minimum kubieke inhoud van de verwarmde ruimte [m ³]	150	300

5. Technische gegevens

Model	DED9942	DED9946
Apparaatcategorie	I _{3B/P}	I _{3B/P}
Soort brandstof	G30	G30
Brand-beschermingsgraad	IPX0	IPX0
Beschermingsgraad tegen directe toegang	I	I
Voltage [V]	230	230
Frequentie [Hz]	50	50
Vermogen van de elektromotor	28	57
Maximaal gasverbruik	0,5-1,07	1,07-2,13
Verwarmingscapaciteit	7-15	12-30
Stroom van warme lucht [m ³ /h]	300	600
Gasfles [kg] [cm x cm]	11, 60 x Ø31	11, 60 x Ø31
Toelating tot verkoop	AT, BE, CH, CZ, DE, DK, FI, FR, GR, HU, IT, LT, LV, NL, NO, PL, PT, SK, BG, CY, EE, IS, LI, LU, MT, RO, SI, ES, SE, CH, TR	
Gas slang	HHGA 6,3 mm, 1,5 m, Class 2, P _{max} =10 bar	HHGA 6,3 mm, 1,5 m, Class 2, P _{max} =10 bar
Parameters van het reduceerventiel		
-type reduceerventiel	Z80	Z80
Soort gas	LPG	LPG
Ingaande druk [bar]	1-16	1-16
-druk bij de uitlaat van het reduceerventiel	0,3	0,7
-doorvoercapaciteit van het reduceerventiel	2	3
Werkings temperatuur [°C]	20-50	20-50
Inlaatstuk	G1,G2,G3,G4,G7,G8,G9,G10,G11,G12	G1,G2,G3,G4,G7,G8,G9,G10,G11,G12
Uitlaatstuk	H1,H4,H5,H6,H50,H51	H1,H4,H5,H6,H50,H51

6. Voorbereiding tot de werkzaamheden

LET OP Voer alle handelingen uit nadat de stekker uit het stopcontact is ontkoppeld.

Na het verwijderen van de verpakking controleer of alle aangegeven elementen aanwezig zijn (zie punt 13). Alvorens met montage te beginnen, controleer of de elementen niet beschadigd zijn. In geval van gemerkte schade, breng de verkoper ervan op de hoogte. Na montage breng op het toestel meegeleverde labels overeenkomstig met het land van bestemming aan.

Aansluiting van de gasfles

LET OP De gasfles mag zich niet aan de voorkant van de verwarmers bevinden. De vlam van de verwarmers gericht in de richting van de fles kan gasontploffing veroorzaken.

LET OP De fles moet altijd verticaal staan

- Plaats de fles met propaan/butaangas altijd op een vlakke, harde en gelijke oppervlakte ver van open vuur en warmtebronnen.
- Plaats de verwarmers zodanig dat de hindernissen zich op een afstand van min 3,5 m van de uitlaat, 2,5 van de inlaat (achterkant van het toestel), 2m van de zijden, 2 m van boven bevinden (Tek. E)
- Koppel het uiteinde van de elastische gas slang aan het aansluitstuk van de verwarming en bevestig het met behulp van de bevestigingsmoer (Tek. C), sluit het tweede uiteinde van de slang aan de regelaar aan. Draai de moeren met behulp van de sleutel 17 mm met linksdraaiende schroefdraad vast om zeker te zijn dat de aansluiting goed vast zit.
- Draai de aan het toestel aangesloten regelaar aan de klep van de fles vast, verwijder de behuizing van de dichting van de flesklep. Na controle van aanwezigheid en de verificatie van de goede staat van de dichting, draai de bevestigingsmoer van de regelaar zodanig vast dat de aansluiting goed vast zit (Tek. D).
- Tijdens de aansluiting van de regelaar aan de fles zorg ervoor dat de slang niet verwrongen of geplooid is.
- Open de flesklep en controleer de aansluiting op dichtheid.

Drukregelaar:

Montage en operationele voorwaarden

Eenfasige hoge drukregelaar voor vloeibaar gas ontvangt uitgaande druk op een stabiel niveau – onafhankelijk van de schommelingen van de oorspronkelijke druk op bepaalde gebieden.

Tijdens buitengebruik dient de regelaar op een adequate wijze tegen regen en verontreinigingen te worden beveiligd. Ingeval van om het even welke moeilijkheden of problemen sluit de gastoevoer af en neem onmiddellijk contact met

de verkoper (leverancier van gas) op. Indien er lekkage plaatsvindt of indien het lekkende gas ontsteekt, dan dient de klep of de klepaansluiting met de regelaar met een natte vod te worden bedekt en de klep te worden afgesloten.

Bediening

Wanneer de regelaar op de juiste wijze op de flesklep wordt gemonteerd, wordt doorstroom verkregen door het draaien van de klepknop in de richting aangegeven door het pijltje. Om de gastoevoer af te sluiten, draai de klep in de omgekeerde richting.

LET OP Laat de regelaar die aan het ontvangtoestel niet is aangesloten op de fles niet achter!

Bij normale gebruiksomstandigheden is het raadzaam om de regelaar vóór het verloop van 10 jaar vanaf de productiedatum te vervangen om veiligheid van gebruik te verzekeren. Als de regelaar in seriële installatie is gemonteerd, zorg er dan voor dat de druk van het doorstromende gas zich binnen de limiet van deze regelaar en de volgende regelaars bevindt. Eventuele drukafnames op de verbindingen dienen ook te worden geëlimineerd. In geval van toestellen die zich bij de tanks of drukflessen bevinden en die ermee niet rechtstreeks zijn verbonden, plaats dan een waarschuwing met de volgende inhoud:

„ Deze regelaar mag onder de tank-of flesuitlaat niet worden geplaatst om gaslekkege te vermijden in geval het gas zich in de regelaar cummuleert.

Alle buizen en slangen gebruikt om de regelaar inlaat met de tank of cilinder aan te sluiten, dienen zodanig te worden geplaatst dat ze naar beneden van de regelaar naar de tank geheld kunnen worden.”

Controle van dichtheid van de aansluiting

LET OP Voer de controle nooit met behulp van een vlam uit

Na beëindiging van de montage dienen de verbinden met dichtheidstesters te worden gecontroleerd, als er geen testers voor handen zijn, maak gebruik van een schuimpreparaat beschikbaar op de markt of gebruik water met zeep. Verschijning van bellen, bubbels of gasbellen wijst op lekkage. Zulke aansluiting moet hersteld worden en de test opnieuw worden uitgevoerd.

LET OP Het is verboden om de verwarmers te gebruiken totdat de lekkage wordt verwijderd.

Uit te voeren handelingen in geval van een gaslek:

- sluit de flesklep onmiddellijk af,
 - doof alle vuurbronnen,
 - verlucht de ruimte om de gasconcentratie te verdunnen,
 - verwijder de oorzaak van lekkage,
 - na het losdraaien van de klep voer de test op lekkage nogmaals uit.
- Na beëindiging van de montage en controle van de dichtheid is het toestel klaar voor gebruik.

7. Aansluiting aan het netwerk

Alvorens het toestel aan de voeding aan te sluiten, controleer of de voeginspanning overeenkomstig is met de waarde op het gegevensplaatje. De installatie van stroomvoorziening dient overeenkomstig met de algemene vereisten betreffende elektrische installaties te worden uitgevoerd en dient aan de richtlijnen van de veiligheidsvoorschriften te voldoen. De parameters van de minimale doorsnede van het netsnoer en de nominale waarde van de zekering afhankelijk van het vermogen van het toestel worden in de tabel hieronder weergegeven:

Het vermogen van het toestel [W]	De minimale leidingdiameter [mm ²]	De minimale waarde van de zekering type C [A]
>2300	2,5	16

De installatie dient door een bevoegde elektricien te worden uitgevoerd. In geval dat er gebruik wordt gemaakt van verlengsnoeren, zorg ervoor dat de aderdoorsnede niet kleiner is dan de vereiste (zie tabel). Plaats de elektrische kabel zodanig dat hij tijdens de werking van het toestel niet doorgesneden wordt. Het is verboden om beschadigde verlengsnoeren te gebruiken. Voer periodieke controles van de technische staat van het voedingsnet uit. Aan het voedingsnet niet trekken. Sluit het toestel aan een geaard stopcontact beveiligd met aardlekschakelaar. Indien de voedingskabel beschadigd is, wegens veiligheidsoverwegingen moet hij door een geautoriseerde technische dienst worden vervangen. Vervanging van de stekker of de voedingskabel moet altijd door de geautoriseerde technische dienst worden uitgevoerd.

8. Inschakelen van het toestel

LET OP Alvorens het toestel in te schakelen dienen de handelingen beschreven in deel „Voorbereiding tot de werkzaamheden” alleszins te worden uitgevoerd”.

LET OP Alvorens het toestel in te schakelen, dient de dichtheid van de verbindingen met het elastische snoer en de regelaar absoluut te worden gecontroleerd.

Verwarmingsmodus

1. De oorspronkelijke positie van de stroomschakelaar van het verwarmingstoestel is „0”. Steek de stekker in het stopcontact met pin en controleer dat de spanning in het contact overeenkomstig is met de spanning op het gegevensplaatje. Stroom inschakelen, stroomschakelaar in positie „I” zetten (Tek. A,2).

2. Controleer of de ventilatorbladen in beweging zijn. Druk met één hand op de toets van de veiligheidsklep (Tek. A,3) en houd hem vast gedurende ongeveer 3 seconden, vervolgens, terwijl de toest wordt vastgehouden met één hand druk met de andere hand op de ontstekingsstoets (Tek. A,1). Na ontsteking van gas dient de toets van de veiligheidsklep gedurende ongeveer 20 seconden te worden vastgehouden.

LET OP Als de ventilator niet roteert, schakel het verwarmingstoestel niet in.

3. Controleer de vlam, bewaar hierbij voldoende afstand, observeer de vlam en let op om niet in de lijn van warme luchtuitlaat zich te bevinden. De juiste vlam heeft een blauwe kleur, is stabiel en omvat de volledige omtrek van de verbrandingskamer.

LET OP Het is verboden om de gasslang te plooiën en te verdraaien tijdens het gebruik van de verwarmingstoestel.

Ventilatiemodus

Het toestel kan ook als ventilator worden gebruikt. Sluit het toestel dan aan het elektrische netwerk en zet de schakelaar (Tek. A, 2) in positie „I“. Indien het toestel al eerder in verwarmingsmodus was ingeschakeld dan dient de gasflesklep te worden dichtgedraaid.

Verwarmingsvermogen afstellen

Heteluchtkanon is uitgerust met een regelklep (Afb. A, 4). Hij is verantwoordelijk voor het regelen van de gasstroom volgens de parameters in de technische gegevens. Het draaien van de klep helemaal naar links komt overeen met de maximale gasstroom en maximaal verwarmingsvermogen. Het draaien van de klep helemaal naar rechts komt overeen met de minimale gasstroom en minimaal verwarmingsvermogen.

Uitschakelen van het verwarmingstoestel

Om het verwarmingstoestel op de juiste wijze uit te schakelen:

1. Sluit de gastoevoer af door de gasflesklep af te sluiten,
2. Om het verwarmingstoestel te laten afkoelen, laat de ventilator nog ongeveer 60 seconden draaien.
3. Sluit het verwarmingstoestel af door middel van de stroomschakelaar (Tek. A, 2),
4. Ontkoppel het toestel van de voeding.
5. Ontkoppel het toestel van het gassnoer,
6. Alvorens het toestel naar de bestemde opslagplaats te verplaatsen, wacht ongeveer 20-30 minuten af totdat het toestel zich volledig afkoelt. Zodra de behuizing afkoelt is het niet raadzaam om het uitschakelde toestel rechtstreeks aan te raken.

LET OP Indien het verwarmingstoestel niet in werking is, dient de gasflesklep absoluut te worden afgesloten.

9. Gebruik van het toestel

LET OP Alle onderhoudswerkzaamheden dienen te worden uitgevoerd nadat het toestel van de voeding en de gasfles werd ontkoppeld.

Herstellingen mogen enkel door gekwalificeerd personeel op plaatsen aangewezen door de producent te worden uitgevoerd. Het toestel dient periodiek te worden gereinigd en gecontroleerd.

Tijdens de uitvoering van het onderhoud dient de in- en uitlaat van het toestel te worden gereinigd, het gassnoer tussen de regelaar en het toestel te worden gecontroleerd, dichtheid alvorens elk gebruik en na elke vervanging van de fles te worden gecontroleerd. Als er op de slang schade wordt gemerkt of als de uiterste gebruiksdatum is verstreken, dan dient hij door een geautoriseerde technische dienst te worden vervangen.

Technisch onderhoud:

Ten minste één keer per jaar is de uitvoering van het technische onderhoud door de geautoriseerde technische dienst aanbevolen, bij voorkeur voor het begin van het stookseizoen.

LET OP Het technische onderhoud mag niet door onbevoegde personen worden uitgevoerd.

Indien het toestel gedurende een langere periode niet wordt gebruikt, dan dient de gasflesklep te worden toegedraaid en het toestel van de voeding te worden ontkoppeld.

Opslag

Nadat het stookseizoen is beëindigd, dient het toestel op een droge en stofvrije plaats, beveiligd tegen vocht, in een temperatuur van 5-20°C te worden opgeslagen. Alvorens het toestel opnieuw in te schakelen, dient de dichtheid van het gassnoer en de elektrische aansluiting te worden gecontroleerd. In geval van twijfel neem contact met de verkoper of de producent op ter technische consultatie.

Vervanging van de gasfles:

LET OP Vervang de gasfles in een open ruimte op veilige afstand van vuur- en warmtebronnen en licht ontvlambare materialen.

Vervang de fles wanneer het toestel is afgekoeld, draai de regelaar nooit los indien de klep in de fles zich in een open positie bevindt.

1. Sluit de flesklep af,
2. Ontkoppel de regelaar van de fles,
3. Controleer of in de regelaar zich een dichting bevindt, controleer de staat ervan (eventueel vervangen).
4. Nieuwe fles aansluiten, let hierbij op dat de schroefkoppelingen niet loskomen,
5. Voer de dichtheidstest uit.

Verroeste, ingedeukte of beschadigde gasflessen kunnen gevaarlijk zijn en moeten vóór de levering van gas worden gecontroleerd. Het is verboden om de fles met een beschadigde schroefkoppeling te gebruiken.

10. Actuele onderhoudsactiviteiten

LET OP Alle onderhoudsactiviteiten dienen te worden uitgevoerd nadat de stekker uit het stopcontact ontkoppeld is.

Reinig en zuig het toestel regelmatig, het stof kan oververhitting veroorzaken. Vervuiling op behuizing en in de binnenzijde van het toestel met stofzuigercomponenten reinigen en opzuigen. Gebruik voor reiniging van de behuizing zacht en droog doekje. Let op: geen agressieve, chemische

schoonmaakmiddelen, oplosmiddelen of andere middelen gebruiken die het oppervlak van het toestel kunnen beschadigen.

11. Reserveonderdelen en accessoires

Om vervangstukken en accessoires aan de kopen, neem contact op met de Dedra Exim Service. De contactgegevens bevinden zich op de eerste pagina van de gebruiksaanwijzing. Tijdens het bestellen van de vervangstukken, vermeld het partijnummer dat op het naambord is vermeld en het nummer van het vervangstuk vermeld op de assemblagetekening.

In de garantieperiode worden de herstellingen uitgevoerd volgens de in garantiekaart vermelde afspraken. Het defecte product dient op de plaats van aankoop voor herstelling te worden afgegeven (de verkoper is verplicht om het defecte product te aanvaarden) en naar de dichtstbijzijnde lokale service (lijst van serviceafdelingen bevindt zich op www.dedra.pl) of naar de centrale service van Dedra Exim te worden doorgestuurd. Gelieve ook een ingevulde garantiekaart te verstrekken. Na het verlopen van de garantieperiode worden de herstellingen door de centrale service uitgevoerd. Het beschadigde product dient naar de service te worden opgestuurd (de verzendkosten worden door de gebruiker gedekt).

12. Zelf problemen oplossen

LET OP Alvorens te beginnen de problemen zelf op te lossen, ontkoppel eerst het toestel van de voeding.

Probleem	Oorzaak	Oplossing
De heater schakelt niet in	Geen elektrische voeding Spanning is te laag Storing van elektrische voeding Overige	Controleer de aansluiting van de heater op het elektriciteitsnet Verwijder de reden van te lage spanning Opnieuw opstarten na het verwijderen van problemen met de spanning Lever het apparaat in ter reparatie
De heater ontsteekt de gas niet	Knop van gastoevoer niet voldoende ingedrukt Geen gas in de fles Overige	Druk de knop totdat u weerstand voelt Vervang de gasfles Lever het apparaat in ter reparatie
De heater ontsteekt de gas niet	Geen gas in de fles Thermostaat is geactiveerd Overige	Vervang de gasfles Opnieuw opstarten na het verwijderen van problemen met de spanning. Na afkoeling, verwijder de oorzaak van de oververhitting en start het apparaat opnieuw. Lever het apparaat in ter reparatie

13. Completatie van het toestel

1. Heater, 2. Gasslang ~ 1,5 m, 3. Reduceerventiel

14. Informaties voor de gebruikers over het verwijderen van elektrische en elektronische apparaten



(betreft particuliere huishoudens)

Het symbool op het product of in de gevoegde documenten betekent dat de defecte elektrische en elektronische producten niet bij het huishoudelijk afval mogen worden weggegooid. De correcte behandeling tijdens de verwijdering, hergebruik of recycling van de componenten berust op het leveren van het product bij de aangewezen inzamelingspunt, waar het gratis worden aangenomen. Informatie over de locatie van de inzamelingspunt van verbruikte apparatuur worden door de lokale overheden bv. op hun websites gepubliceerd. Het correcte verwijderen van het apparaat maakt mogelijk dat de waardevolle onderdelen worden bespaard en de negatieve effecten op de gezondheid en het milieu worden vermeden, dat door een onjuiste verwerking van afval zou kunnen worden bedreigd.

Het niet correcte verwijderen van het afval veroorzaakt de oplegging van boetes als in de relevante nationale wetgeving voorzien.

Gebruikers in de Europese Unie

Bij verwijderen van elektrische en elektronische apparaten neem contact op met een nabij gelegen verkooppunt of een leverancier voor aanvullende informatie.

De verwijdering van het afval buiten de Europese Unie

Dit symbool heeft uitsluitend betrekking op de Europese Unie. Bij het verwijderen van dit product neem contact met lokale overheden of de verkoper voor aanvullende informatie hoe verder te handelen.

GARANTIEKAART

na

Gasheater

Catalogusnr: Partijnummer.....

(verder het Product te noemen)

Aankoopdatum van het Product:



Stempel van de verkoper

Datum en handtekening van de verkoper::

Verklaring van de Gebruiker:

Ik bevestig hiermee over de garantievoorwaarden en over de gevolgen van het niet naleven van de in de Gebruiksaanwijzing en de Garantiekaart bepaalde regels ingelicht te zijn. Ik ken de garantievoorwaarden wat ik met mijn eigenhandige handtekening bevestig:

.....

datum en plaats handtekening van de Gebruiker

I. Aansprakelijkheid voor het Product

- 1. **Garant** - DEDRA EXIM sp. z o.o. met zetel te Pruszków, adres: ul. [straat] 3 Maja 8, 05-800 Pruszków, KRS [landelijk gerechtsregister van de ondernemingen] 0000062517, Sąd Rejonowy [Arrondissementsrechtbank] voor de hoofdstad van Warszawa te Warszawa XIV Wydział Gospodarczy Krajowego Rejestru Sądowego [Afdeling voor economie van het landelijke gerechtsregister], NIP [fiscaal nummer] 527-020-49-33, Maatschappelijk kapitaal: 100 980.00 zł.
2. Onder de waarborgvoorwaarden zoals in deze Garantiekaart verstrekt de Garant de garantie voor het product dat van de distributie van de Garant is afkomstig.
3. Aansprakelijkheid onder de garantie dekt de defecten die het gevolg zijn van oorzaken die inherent zijn aan het Product op het moment van aflevering ervan aan de Gebruiker.
4. Uit hoofde van de garantie krijgt de Gebruiker het recht tot kosteloze reparatie van het Product ten gevolge van een defect dat tijdens de garantieperiode tot uiting komt. Reparatie methode van het Product (methode van reparatie) is van het besluit van de Garant afhankelijk. Als de Garant constateert dat er geen mogelijkheid tot reparatie bestaat, behoudt de Garant zich het recht voor om het defecte onderdeel of het gehele Product door een product zonder de defecten te vervangen, de prijs van het Product te verlagen of afstand van de overeenkomst te doen.
5. Jegens de Gebruiker, die geen consument is in de zin van de wet van 23 april 1964 Kodeks cywilny [Burgerlijk wetboek] is de aansprakelijkheid van de Garant voor schade die uit deze garantie voortvloeit en/of in verband met de sluiting en uitvoering ervan, ongeacht de rechtstitel tot de maximale waarde van het defecte product beperkt.

II. Garantieperiode

Table with 2 columns: Elementen van het product gedekt door de garantie, Duur van de garantiedekking. Row 1: Gasheater, 24 maanden vanaf de aankoopdatum van het Product vermeld in deze Garantiekaart.

III. Voorwaarden voor het gebruik van de garantie

- 1. Het leveren door de Gebruiker van een ingevulde garantiekaart van het product en het aantonen door de Gebruiker van de aankoopomstandigheden van het Product bijvoorbeeld door een ontvangstbewijs, factuur, enz. voor te leggen. Om een klacht efficiënt af te wikkelen wordt het aangeraden dat de Gebruiker met het product alle in de "Samenstelling" van het Product zoals in de Gebruiksaanwijzing bepaalde onderdelen inlevert.
2. De gebruiker houdt zich aan de aanbevelingen in de Gebruiksaanwijzing en de Garantiekaart
3. De garantie omvat het grondgebied van de Republiek Polen en de EU
4. De garantie dekt geen defecten van het Product die met name het gevolg zijn van
a. Het niet navolgen door de Gebruiker van de voorwaarden in de Gebruiksaanwijzing en met name op het gebied van correct gebruik, onderhoud en reiniging;
b. De toepassing door de Gebruiker van de schoonmaak- of onderhoudsmiddelen niet in overeenstemming met de gebruikersaanwijzing;
c. Onjuiste opslag en vervoer van het Product door de Gebruiker;
d. Zelfstandige wijzigingen en/of aanpassingen van het Product door de Gebruiker die met de Garant niet waren overeengekomen;
e. De toepassing door de Gebruiker in het product van de verbruiksartikelen niet in overeenstemming met de gebruikersaanwijzing.
5. De Gebruiker die geen consument is in de zin van de wet van 23 april 1964. Het Burgerlijk Wetboek dekt geen garantie over het Product waarin:
- serienummers, datums en typeplaten door de Gebruiker zijn verwijderd, gewijzigd of beschadigd;
- de zegels door de Gebruiker zijn beschadigd of sporen van manipulatie door de Gebruiker aantonen.
6. **Let op!** De handelingen van dagelijkse bediening van het Product die o.m. van de Gebruiksaanwijzing voortvloeien, voert de Gebruiker op eigen kosten uit.

IV. Klachtprocedure

- 1. Wanneer de niet correcte werking van het Product wordt geconstateerd, dient, voordat een klachtmelding wordt ingediend, te worden vastgesteld of alle activiteiten die in het bijzonder in de Gebruiksaanwijzing zijn vermeld, correct zijn uitgevoerd.
2. De klachtmelding wordt onmiddellijk aangeraden, bij voorkeur binnen 7 dagen na de datum van kennisgeving van het defect van het Product. De Gebruiker die geen

consument is in de zin van de wet van 23 april 1964. Het Burgerlijk Wetboek is niet meer van toepassing betreffende de rechten die uit deze garantie voortvloeien wanneer de klacht binnen de 7 dagen niet is ingediend.

- 3. De klachtmelding wordt o. m. op de locatie van de productaankoop, in een servicedienst of schriftelijk op het volgende adres ingediend: DEDRA EXIM sp. z o.o., ul. 3 Maja 8, 05-800 Pruszków.
4. De Gebruiker kan een klacht met gebruik van het op de internetpagina www.dedra.pl beschikbare formulier indienen. („Formulier van de klachtmelding uit hoofde van de garantiedekking”).
5. De adressen van de servicediensten in bepaalde landen te vinden op www.dedra.pl. Bij gebreke van een servicedienst voor een bepaald land, moeten klachtmeldingen worden gestuurd naar het volgende adres: DEDRA EXIM sp. z o.o. ul. 3 Maja 8, 05-800 Pruszków (Polen).
6. Met in achtneming van de veiligheid van de Gebruiker, is het verboden om een defect Product te gebruiken.
7. Let op!!! Het gebruik van een defect product is gevaarlijk voor gezondheid en leven van de Gebruiker.
8. De verplichtingen die uit de garantie voortvloeien, zullen binnen 14 werkdagen na de datum van levering van het geclaimde Product door de Gebruiker worden nageleefd.
9. Voordat het defecte Product wordt geleverd, wordt het aangeraden dit schoon te maken. Het wordt aangeraden het geclaimde product tegen vervoerschade te beschermen (het wordt aangeraden om het geclaimde product in de originele verpakking te leveren).
10. De garantieperiode wordt verlengd met een periode waarin het product als gevolg van het defect niet kon worden gebruikt. Deze garantie voor dit product sluit niet aan en beperkt niet de rechten van de Gebruiker die voortvloeien uit de bepalingen van de waarborg op verkochte producten.

DE Inhaltsverzeichnis

- 1. Photos und Abbildungen
2. Gerätebeschreibung
3. Einsatzgebiete
4. Einzeinschränkungen
5. Technische Daten
6. Vorbereitungen vor dem Einsatz
7. Netzanschluss
8. Gerät einschalten
9. Gerätegebrauch
10. Gerätebedienung
11. Ersatzteile und Zubehör
12. Störungen selbst beseitigen
13. Gerätekomponenten
14. Hinweis für die Benutzer zur Entsorgung von elektrischen und elektronischen Altgeräten
15. Garantieurkunde

Die Konformitätserklärung ist bei Dedra Exim Sp. z o.o. einsehbar. Allgemeine Sicherheitsbestimmungen wurden dieser Anleitung als ein separates Heft beigelegt.

⚠️ WARNUNG. **Alle mit versehenen Warnungen und alle Hinweise gründlich lesen.** Bei Nichtbeachten der folgenden Warnungen und Sicherheitshinweise kann es zum elektrischen Schlag, einem Brand oder ernsthaften Verletzungen kommen. **Alle Warnungen und Hinweise für den künftigen Gebrauch aufbewahren.**

2. Gerätebeschreibung

Zeichnung. A: 1.Drucktaste des Zündmagneten (Zündung), 2. Einschalter, 3. Manuelle Auslösung des Sicherheitsventils, 4. Gas Durchflussregler 5. Gasanschlus.

3. Gerätebestimmung

Das Gasheizgebläse ist ein Lufterhitzer und ist nur zum Beheizen von geschlossenen Räumen für den nicht-häuslichen Gebrauch geeignet, in denen es erforderlich ist, die Temperatur auf einem bestimmten Niveau zu halten, wie z. B. Lagerhallen, Werkstätten, Tunnel, Produktionshallen, Gewächshäuser, Objekte während der Ausführung von Bauarbeiten. Es ist mit einem Ventilator ausgestattet, der von einem Elektromotor angetrieben wird, der die Luftströmung erzwingt und die Luftzirkulation in dem Raum verbessert sowie gleichzeitig das entsprechende Verhältnis von überschüssiger Luft zu dem Verbrennungsprozess gewährleistet. Die mit den heißen Verbrennungsgasen vermischte Luft strömt aus dem Heizgebläse und heizt den Raum auf. Das Heizgebläse verfügt über eine Reihe von Schutzvorrichtungen gegen den Gasaustritt, wodurch es ein im Gebrauch sicheres Gerät ist.

4. Einzeinschränkungen

Das Gasheizgebläse darf ausschließlich gemäß den unten genannten Zulässigen Arbeitsbedingungen genutzt werden. Das Gerät ist ausschließlich zur Verwendung in geschlossenen Räumen mit funktionsfähiger Ventilation geeignet. Das Gerät ist nicht zur Verwendung in Wohnräumen geeignet. Bei der Verwendung in öffentlich zugänglichen Gebäuden soll man sich vergewissern, dass die örtlichen Vorschriften eine solche Verwendung zulassen. Nicht in Kellern und Räumen unterhalb des Erdniveaus verwenden. Nicht zum Auftauen, Abtauen von vereisten Elementen verwenden (verschiedenen Arten von Behältern, Karosserien und Fahrgestellen, Konstruktionselementen usw.). Nicht in staubigen und verschmutzten Räumen verwenden. Eigenmächtige Änderungen an mechanischem und elektrischem Bau

des Geräts, alle Modifikationen und Bedientätigkeiten, die nicht in der Bedienungsanleitung beschrieben wurden, werden als unzulässig angesehen und führen zum sofortigen Verlust der Garantieansprüche. Nicht bestimmungsgemäße Verwendung des Geräts oder Verwendung nicht gemäß der Bedienungsanleitung führt zum sofortigen Verlust der Garantieansprüche und die Konformitätserklärung verliert ihre Gültigkeit.

Das Gerät soll nicht als stete Beheizung von Ställen, Farmen usw. benutzt werden. Man darf den Erhitzer in verstaubten, verschmutzten u. ä. Räumlichkeiten nicht benutzen. Wird der Erhitzer ständig in Anwesenheit des Menschen benutzt, müssen entsprechende Arbeitsbedingungen gesichert sein. Der Raum muss gelüftet werden, damit der Prozent der giftigen Substanzen in der Luft das für das Leben gefährliche Niveau nicht überschreitet. Eine gute Belüftung ist dann garantiert, wenn normale Luftzirkulation durch Fenster, Türen und andere feste Öffnungen gewährleistet ist, deren Fläche mindestens so viel beträgt, wieviel in „Zulässigen Arbeitsbedingungen“ (25 cm² per jeden Kilowatt der Heizleistung des Erhitzers) beschrieben ist. Die empfohlene minimale Kubatur des Raumes, in dem der Erhitzer arbeitet, ist in den „Zulässigen Arbeitsbedingungen“ beschrieben. Arbeitet der Erhitzer ohne ständige Anwesenheit des Menschen, sind Zeichen anzubringen, die den Menschen verbieten, ständig im Raum zu verweilen. Es ist normale Luftzirkulation durch Türen und Fenster zu gewährleisten. Wird der Erhitzer in anderen Ländern benutzt als der Bestimmungsland, muss man immer beachten, dass es Unterschiede in Vorschriften, Anforderungen und technischen Lösungen bezüglich des Anschlusses und der Benutzung von den in dieser Bedienungsanleitung beschriebenen Geräten geben kann.

Zulässige Betriebsbedingungen

Das Gerät ist nur für den Betrieb in geschlossenen Räumen geeignet, die über ein funktionstüchtiges Ventilationssystem verfügen. Feuchtigkeit vermeiden. Das eingeschaltete Gerät nicht unbeaufsichtigt lassen.

	DED9942	DED9946
Der minimale Durchmesser der Belüftungsöffnungen [cm ²]	375	750
Empfohlene minimale Kubatur des beheizten Raumes [m ³]	150	300

5. Technische Daten

Modell	DED9942	DED9946
Kategorie des Gerätes	I _{BP} P	I _{BP} P
Treibstoffart	G30	G30
Klasse des Stromschlagschutzes	IPX0	IPX0
Grad des Schutzes gegen den direkten Zugriff	I	I
Spannung [V]	230	230
Frequenz [Hz]	50	50
Elektromotorleistung	28	57
Maximaler Gasverbrauch	0,5-1,07	1,07-2,13
Heizleistung	7-15	12-30
Heißluftdurchsatz [m ³ /h]	300	600
Flasche [kg] [cm x cm]	11, 60 x Ø31	11, 60 x Ø31
Zulassung zum Verkauf	AT, BE, CH, CZ, DE, DK, FI, FR, GR, HU, IT, LT, LV, NL, NO, PL, PT, SK, BG, CY, EE, IS, LI, LU, MT, RO, SI, ES, SE, CH, TR	
Gasleitung	HHGA 6,3 mm, 1,5 m, Class 2, P _{max} =10 bar	HHGA 6,3 mm, 1,5 m, Class 2, P _{max} =10 bar
Parameter des Druckminderers		
-Typ des Druckminderers	Z80	Z80
Gasart	LPG	LPG
Gasdruck am Eintritt [bar]	1-16	1-16
-Ausgangsdruck des Druckminderers	0,3	0,7
-Durchsatzleistung des Druckminderers	2	3
Betriebstemperatur [° C]	20-50	20-50
Verbindungsstück Eintritt	G1, G2, G3, G4, G7, G8, G9, G10, G11, G12	G1, G2, G3, G4, G7, G8, G9, G10, G11, G12
Verbindungsstück Austritt	H1, H4, H5, H6, H50, H51	H1, H4, H5, H6, H50, H51

6. Vorbereitungen vor dem Einsatz

ACHTUNG Zuerst Stecker ziehen, erst dann jegliche Bedienung vornehmen.

Transportverpackung entfernen und Gerät auf Vollständigkeit prüfen (siehe Gerätekomponenten, Kap. 13). Vorhandene Komponenten vor dem Zusammenbau auf mögliche Schäden prüfen. Gerät bei festgestellten Schäden nicht in Betrieb nehmen, Schäden beim Gerätevertreiber anzeigen. Mitgelieferte Aufkleber gemäß der Bezeichnung für das Bestimmungsland auf dem Gerät anbringen.

Gasflaschenanschluss herstellen

ACHTUNG Die Gasflasche darf sich nicht an der Frontseite des Lufterhitzers befinden! Sonst kann die Lufterhitzerlampe zur Explosion der Gasflasche führen.

ACHTUNG Gasflasche immer aufgerichtet aufstellen.

- Gasflasche auf einem ebenen, tragfähigen Untergrund, fern von offener Flamme und anderen Wärmequellen aufstellen.
- Mindestabstände der Gerätekomponenten zu den nächstgelegenen Gegenständen: Warmluft-austritt – 3,5 m, Lufteintritt (Geräterückseite) – 2,5 m, seitlich – 2 m, über dem Lufterhitzer – 2 m (Abb. E).
- Gasschlauchendstück mit dem Lufterhitzeranschluss verbinden und mit der Befestigungsmutter befestigen (Abb. C). Anderes Gasschlauchendstück mit dem Gasdruckreduzierventil verbinden. Befestigungsmutter mit Linksgewinde mit einem Schlüssel SW 17 festziehen.
- Mitgeliefertes Gasdruckreduzierventil am Gasflaschenventil anschließen, dazu Deckel der Dichtung am Gasflaschenventil entfernen. Dichtung auf Beschaffenheit prüfen, Befestigungsmutter des Gasdruckreduzierventils sicher festziehen (Abb. D).
- Gasschlauch beim Anschließen des Gasdruckreduzierventils weder verdrehen, noch knicken.
- Gasflaschenventil öffnen und alle Verbindungen auf Dichtheit prüfen.

Gasdruckreduzierventil:

Anbau und Funktion

Das einstufige Flüssiggas-Hochdruck-reduzierventil steht für einen konstanten Gasaustrittsdruck unabhängig von den Schwankungen des Versorgungsgasdruckes im bestimmten Bereich.

Beim Einsatz im Freien ist das Gasdruckreduzierventil vor Regen und Schmutz entsprechend zu schützen. Bei möglichen Schwierigkeiten oder Problemen ist die Gasversorgung zu schließen und sich unverzüglich mit dem Hersteller (Gaslieferanten) in Verbindung zu setzen.

Gasflaschenventil oder seine Verbindung mit dem Gasdruckreduzierventil bei Gasaustritt oder -entzündung mit einem nassen Lappen abdecken und schließen.

Bedienung

Ist das Gasdruckreduzierventil am Gasflaschenventil ordnungsgemäß angeschlossen, wird der Drehknopf des Gasflaschenventils in Pfeilrichtung verstellt, um die Gasversorgung herzustellen. Der Drehknopf des Gasflaschenventils wird entgegen der Pfeilrichtung verstellt, um die Gasversorgung zu schließen.

ACHTUNG Das am Gerät nicht angeschlossene Gasdruckreduzierventil nicht unüberwacht belassen.

Bei normalen Einsatzbedingungen ist es empfehlenswert, das Gasdruckreduzierventil vor Ablauf von 10 Jahren ab seinem Baujahr zu erneuern, um die Betriebssicherheit sicherzustellen. Ist das Gasdruckreduzierventil in einer Reiheninstallation eingebaut, muss der Gasdruck im Druckbereich dieses Gasdruckreduzierventils und weiterer in Reihe eingebauter Ventile enthalten sein. Dann ist auch der Druckverlust an den Anschlüssen zu verhindern.

Werden die Gasdruckreduzierventile an Gas speichern oder Gasdruckflaschen angebracht, jedoch nicht mit ihnen direkt verbunden, ist folgendes Warnschild anzubringen:

„Dieses Gasdruckreduzierventil nicht unterhalb des Gasspeicher- oder Gasdruckflaschenaustritts installieren, um den Gasaustritt bei der Gasansammlung im Gasdruckreduzierventil zu verhindern. Alle Anschlussrohre und -schläuche zwischen dem Eintritt des Gasdruckreduzierventils und dem Gasspeicher / der Druckflasche mit Gefälle vom Ventill zur jeweiligen Vorrichtung installieren.“

Alle Anschlüsse auf Dichtheit prüfen.

ACHTUNG Anschlüsse niemals mit offener Flamme auf Dichtheit prüfen.

Anschlüsse nach beendeter Montage mit einem Gastestgerät prüfen. Ist kein Gastestgerät verfügbar, einen handelsüblichen Schaumbildner bzw. Seifenwasser für den Gasdichtheitstest verwenden. Bei entstehenden Gasblasen ist der Anschluss undicht, dann sind die Anschlüsse mit anschließendem Gasdichtheitstest zu korrigieren.

ACHTUNG Lufterhitzer bis zur Beseitigung der Undichtheit unbedingt außer Betrieb setzen.

Vorgehen bei Gasaustritt:

- Gasflaschenventil sofort schließen.
 - Alle Flammenquellen abstellen.
 - Aufstellraum des Gasgerätes gründlich lüften.
 - Ursache für den Gasaustritt beseitigen.
 - Gasflaschenventil öffnen, Gasdichtheitstest wiederholen.
- Nach beendetem Zusammenbau und durchgeführtem Dichtheitstest ist das Gerät betriebsbereit.

7. Netzanschluss

Vor dem Netzanschluss des Gerätes sicherstellen, dass die Versorgungsspannung dem Wert laut dem Typenschild entspricht.

Die Elektroinstallation muss gemäß den grundlegenden Anforderungen an Elektroinstallationen hergestellt werden und die Anforderungen an den sicheren Gebrauch erfüllen. Die Parameter des Stromkabel-Mindestquerschnittes sowie des Sicherungsstromwertes hängen von der Geräteleistung ab und werden in der folgenden Tabelle aufgeführt:

Machinenleistung [W]	Min. Drahtschnitt [mm ²]	Min. Sicherungsgröße Typ C [A]
>2300	2,5	16

Die Netzinstallation muss von einem Fachelektriker verlegt werden. Bei erforderlichen Verlängerungskabeln darf der Leitungsquerschnitt den erforderlichen Wert nicht unterschreiten (s. Tabelle). Das Elektrokabel ist so zu verlegen, dass es beim Gerätebetrieb nicht durchschnitten wird. Nicht funktionsfähige Verlängerungskabel nicht gebrauchen. Technische Beschaffenheit des

Versorgungskabels regelmäßig nachprüfen. Gerät nicht am Versorgungskabel ziehen. Gerät an eine Schukodose mit Stromvergleichsschutz anschließen. Beschädigtes Versorgungskabel aus Sicherheitsgründen nur in einer Vertragswerkstatt wechseln lassen. Stecker oder Versorgungskabel nur in einer Vertragswerkstatt wechseln lassen.

8. Gerät einschalten

ACHTUNG Die Tätigkeiten laut Kap. „Vorbereitungen vor dem Einsatz“ unbedingt vornehmen, bevor das Gerät in Betrieb genommen wird“.

ACHTUNG Vor Inbetriebnahme des Gerätes sind die Verbindungen des Gasschlauches und des Reduzierventils auf Dichtheit unbedingt zu prüfen..

Heizbetrieb

1. Die Position „0“ ist die Grundposition des Luftheizgerät-Steuerschalters. Stecker in der Schukodose anschließen, dabei darauf achten, dass die Netzspannung dem Wert auf dem Typenschild entspricht. Stromversorgung einschalten, dazu Steuerschalter auf „I“ verstellen (Abb. A, 2).
2. Sicherstellen, dass der Ventilatorläufer rotiert. Drucktaste des Sicherheitsventils (Abb. A, 3) mit einer Hand ca. 3 Sekunden lang gedrückt halten, mit der anderen Hand Drucktaste des Zündmagneten betätigen (Abb. A, 1). Drucktaste des Sicherheitsventils nach der Gaszündung ca. 20 Sekunden lang gedrückt halten.

ACHTUNG Luftheizgerät nicht einschalten, wenn der Ventilatorläufer nicht rotiert.

3. Flamme aus einer sicheren Entfernung prüfen und beobachten, dabei fern vom Heißluftaustritt bleiben. Die ordnungsgemäße Flamme ist blau, bleibt stabil und füllt die ganze Brennkammer.

ACHTUNG Gasschlauch beim Luftheizgerätebetrieb nicht verknicken und nicht verdrehen.

Lüftungsbetrieb

Das Gerät kann auch als ein Ventilator betrieben werden. Dazu Gerät elektrisch anschließen und Steuerschalter auf „I“ verstellen (Abb. A, 2). Gasflaschenventil beim früheren Gerätebetrieb im Heizmodus schließen.

Heizleistungsregelung

Der Erhitzer ist mit einem Regelventil (Zeichnung A, 4) ausgestattet. Es ist für die Regelung des Gasdurchflusses in Übereinstimmung mit den angegebenen technischen Parametern verantwortlich. Die Umdrehung des Ventils nach links bis zum Anschlag ist für den maximalen Gasdurchfluss und die maximale Heizleistung verantwortlich. Die Umdrehung des Ventils nach rechts bis zum Anschlag ist für den minimalen Gasdurchfluss und die minimale Heizleistung verantwortlich.

Luftheizgerät ausschalten

Luftheizgerät ordnungsgemäß ausschalten:

1. Gaszuführung trennen, dazu Gasflaschenventil schließen.
 2. Ventilator ca. 20 Sekunden lang eingeschaltet belassen, um das Luftheizgerät abzukühlen.
 3. Luftheizgerät mit dem Steuerschalter ausschalten (Abb. A, 2).
 4. Stecker ziehen.
 5. Luftheizgerät vom Gasschlauch trennen.
 6. Vor Verstragen des Luftheizgerätes ca. 20 Minuten lang auf vollständiges Abkühlen des Gerätes warten.
- Auch wenn das Gehäuse kühl genug ist, soll es nach beendetem Geräteinsatz nicht berührt werden.

ACHTUNG Bei abgestelltem Gerätebetrieb ist das Gasflaschenventil unbedingt zu schließen.

9. Gerätegebrauch

Zuerst das Luftheizgerät elektrisch trennen und Gasflaschenventil schließen, erst dann erforderliche Geräterwartung durchführen.

Die Reparaturen dürfen ausschließlich von Fachtechnikern in den Vertragswerkstätten des Herstellers durchgeführt werden. Gerät regelmäßig reinigen und überprüfen lassen.

Luftlein- und -austritt des Luftheizgerätes bei der Wartung reinigen, Gasschlauch zwischen dem Gasdruckreduzierventil und dem Luftheizgerät kontrollieren, Gasflasche vor jedem Geräteinsatz und nach jedem Wechsel auf Dichtheit prüfen. Ist der Gasschlauch beschädigt oder ist seine Gebrauchsdauer abgelaufen, ist er in einer Vertragswerkstatt des Herstellers wechseln zu lassen.

Technische Inspektion:

Mindestens einmal jährlich, am besten vor jeder Heizperiode, ist das Luftheizgerät in einer Vertragswerkstatt des Herstellers technisch überprüfen zu lassen.

ACHTUNG Technische Überprüfung des Heizgerätes durch Unbefugte ist unzulässig.

Gasflaschenventil bei einer längeren Außerbetriebnahme des Luftheizgerätes schließen und Stecker ziehen.

Lagerung

Heizluftgerät nach beendeter Heizperiode trocken, gegen Staub und Luftfeuchte geschützt, bei 5-20° C lagern. Gasschlauch vor erneutem Geräteinsatz auf Dichtheit und Stromkabel auf Beschädigungen prüfen. Rücksprache mit dem Gerätehändler oder mit dem Hersteller bei Bedenken erforderlich, um eine technische Auskunft einzuholen.

Gasflaschenwechsel:

Gasflasche im Freien und fern von jeglichen Feuer-, Wärmequellen sowie brennbaren Stoffen wechseln.

Gasflasche bei abgekühltem Luftheizgerät wechseln, Gasdruckreduzierventil bei geöffnetem Gasflaschenventil niemals abbauen.

1. Gasflaschenventil schließen.

2. Gasdruckreduzierventil abbauen.

3. Dichtung des Gasreduzierventils auf Beschaffenheit prüfen und gegebenenfalls wechseln.

4. Neue Gasflasche anschließen, dabei Schraubverbindungen fest anziehen.

5. Gerät auf Dichtheit prüfen.

Verrostete, verformte oder beschädigte Gasflaschen stellen eine Gefahr dar und müssen vor der Gasanlieferung überprüft werden. Gasflaschen mit beschädigtem Gewindeanschluss niemals gebrauchen.

10. Gerätebedienung

ACHTUNG Zuerst Stecker ziehen, erst dann jegliche Bedienung vornehmen.

Das Gerät soll regelmäßig gesäubert und entstaubt werden, denn der Staub kann zur Überhitzung des Heizers führen. Beim Reinigen ist das Gerät mit der Staubsaugerdüse abzusaugen und die Verschmutzungen aus dem Gehäuse und Inneren des Gerätes abzusaugen. Zum Reinigen ist ein weiches, trockenes Tuch zu benutzen. Achtung: keine aggressiven Detergens, keine chemischen Reinigungsmittel, keine Lösungsmittel oder sonstigen Mittel benutzen, die die Oberfläche des Gerätes beschädigen könnten

11. Ersatzteile und Zubehör

W Bei erforderlichem Ersatzteil- oder Zubehörkauf ist Kontakt mit dem Service der Fa. Dedra Exim aufzunehmen – siehe Kontaktangaben auf S. 1 dieser Anleitung. In der Ersatzteilbestellung ist die auf dem Typenschild angegebene Chargen-Nr. und

die Teilenummer gemäß der Übersichtszeichnung anzugeben.

Die Reparaturen während der Garantiedauer werden gemäß der Garantiekunde durchgeführt. Das reklamierte Produkt ist zur Reparatur in der jeweiligen Verkaufsstelle abzuliefern (der Gerätehändler ist verpflichtet, das reklamierte Produkt in Empfang zu nehmen), an die nächstgelegene Reparaturwerkstatt (Liste der Reparaturwerkstätten siehe: www.dedra.pl) oder an den Zentralservice der Fa. Dedra Exim zu schicken. Die ausgefüllte Garantiekunde ist mitzugeben. Nach Ablauf der Garantiedauer werden die Reparaturen durch den Zentralservice der Fa. Dedra Exim durchgeführt. Das beschädigte Produkt ist beim Service abzuliefern, die Sendungskosten werden vom Betreiber getragen.).

12. Störungen selbst beseitigen

ACHTUNG Zuerst Stecker des Gerätes ziehen, erst dann Störungen selbst beseitigen

Problem	Ursache	Lösung
Der Erhitzer schaltet sich nicht ein	Stromversorgung fehlt Zu niedrige Spannung Stromausfall Sonstige	Den Anschluss des Erhitzers an das Elektronetz überprüfen Die Ursache des Spannungsabfalls beseitigen Noch einmal in Gang setzen, nach dem die Spannung wieder in Ordnung ist Das Gerät zur Reparatur übergeben
Der Erhitzer zündet das Gas nicht an	Druckknopf der Gaszuführung ist nicht ausreichend hineingedrückt Das Gas ist	Den Druckknopf richtig eindrücken (bis zum Widerstand) Das Gerät zur Reparatur übergeben Die Flasche gegen eine neue austauschen
Der Erhitzer geht während der Arbeit aus	Das Gas ist in er Flasche alle. Ansprechen des Thermostats Sonstige	Die Flasche gegen eine neue austauschen Noch einmal in Gang setzen, nach dem die Spannung wieder in Ordnung ist Nach dem das Gerät abgekühlt ist, die Ursache des Überhitzens beseitigen, noch einmal in Gang setzen Die Flasche gegen eine neue austauschen

13. Gerätekomponenten

1. Erhitzer, 2. Gasleitung ~1,5m, 3. Druckminderer

14. Nutzerinformationen über die abgabe von gebrauchten elektro- und elektronik-altgeräten

(betrifft Haushalte)
Das hier abgebildete Symbol auf Produkten oder auf der beigefügten Dokumentation informiert, dass man gebrauchte Elektro- und Elektronik-Altgeräte nicht mit dem Haushaltsmüll wegwerfen darf. Das richtige Verhalten im Falle von Beseitigung, erneuter Benutzung oder Recycling von Unterbauelementen besteht in der Übergabe von gebrauchten Elektro- und Elektronik-Altgeräten an Fachabnahmepunkte, wo sie kostenlos abgenommen werden. Informationen über die Fachabnahmepunkte bekommen Sie bei der lokalen Behörde.

Die richtige Verwertung der Geräte erlaubt wichtige Rohstoffe zu behalten und die negative Einwirkung auf die Gesundheit und die Umwelt zu vermeiden. Die unsachgemäße Verwertung wird mit Strafen laut den entsprechenden Lokalvorschriften bestraft.

Nutzer in den EU-Ländern

Wenn Sie die Elektro- und Elektronische Geräte abgeben möchten, melden Sie sich bitte einem nächst gelegenen Verkaufspunkt oder bei dem Lieferanten, der Ihnen weitere Informationen erteilt.

Das Entsorgen von Abfällen in Ländern außerhalb der EU
Dieses Symbol betrifft nur EU-Länder.

Wenn Sie die Elektro- und Elektronische Geräte abgeben möchten, melden Sie sich bitte einem nächst gelegenen Verkaufspunkt oder bei dem Lieferanten, der Ihnen weitere Informationen erteilt.

Garantiekarte

für

Gas-Lufterhitzer

Katalognummer: Lotnummer:

(im Weiteren **Produkt** genannt)

Kaufdatum des Produkts:

Stempel des Verkäufers

Datum und Unterschrift des Verkäufers:

Erklärung des Benutzers:

Ich bestätige, dass ich über die Bedingungen der Garantie sowie Folgen der Nichtbeachtung von den in der Bedienungsanleitung und Garantiekarte enthaltenen Anweisungen informiert wurde. Die Bedingungen dieser Garantie sind mir bekannt, was ich mit meiner eigenhändigen Unterschrift bestätige:

.....

.....

Datum und Ort

Unterschrift des Käufers

I. Haftung für das Produkt

- Garant** - DEDRA EXIM sp. z o.o. mit Sitz in Pruszków, Adresse: ul. 3 Maja 8, 05-800 Pruszków, Reg.-Nr. KRS 0000062517, Amtsgericht für Warschau, XIV Wirtschaftsabteilung des Nationalen Gerichtsregisters, Steuernummer 527-020-49-33, Stammkapital: 100 980.00 zł.
- Zu den in dieser Garantiekarte bestimmten Bedingungen erteilt der Garant hiermit Garantie für das Produkt, das vom Vertrieb des Garants stammt.
- Die Garantiehaftung umfasst nur Mängel, deren Entstehung auf die im Produkt zum Zeitpunkt seiner Aushändigung dem Benutzer enthaltenen Fehler zurückzuführen ist.
- Im Rahmen der Garantie gewinnt der Benutzer das Recht zur kostenlosen Reparatur des Produkts, soweit der Mangel innerhalb der Garantiezeit offenbart wurde. Die Art und Weise, auf die das Produkt repariert wird (Methode der Reparatur) wird vom Garanten bestimmt. Falls der Garant feststellt, dass die Reparatur nicht möglich ist, behält sich der Garant das Recht vor, das mangelhafte Element oder das ganze Produkt gegen ein freies von Mängeln zu tauschen, den Preis des Produkts zu mindern oder vom Vertrag abzutreten.
- Gegenüber einem Benutzer, der kein Verbraucher im Sinne des Gesetzes vom 23. April 1964 Zivilgesetzbuch ist, ist die Schadensersatzhaftung des Garanten für die sich aus dieser Garantie ergebenden und/oder im Zusammenhang mit ihrer Erteilung und Ausübung stehenden Schäden, ohne Rücksicht auf den Rechtstitel, maximal auf den Wert des mangelhaften Produkts begrenzt.

II. Garantiezeit

Elemente des Produkts, die mit der Garantie umfasst sind	Dauer des Garantieschutzes
Gas-Lufterhitzer	24 Monate ab dem Kaufdatum des Produkts das auf dieser Garantiekarte angegeben ist

III. Bedingungen der Inanspruchnahme der Garantie

- Vorlegung der ausgefüllten Garantiekarte vom Benutzer sowie Glaubhaftmachung der Kaufumstände vom Benutzer, z.B. durch Vorlegung eines Kassenbelegs, einer Rechnung, usw. Damit die Reklamation reibungslos durchgeführt werden kann, wird es empfohlen, dass der Benutzer alle in dem "Lieferumfang" genannten Elemente, der in der Bedienungsanleitung beschrieben wurde, zusammen mit dem Produkt zur Reklamation abgibt.
- Beachtung der in der Bedienungsanleitung und Garantiekarte enthaltenen Anweisungen vom Benutzer.
- Die Garantie umfasst nur das Gebiet der Republik Polen und der EU.
- Die Garantie umfasst nicht die Mängel des Produkts, die infolge von folgenden Ursachen entstanden sind:
 - Nichtbeachtung der in der Bedienungsanleitung bestimmten Bedingungen vom Benutzer, insbesondere in Bezug auf richtige Nutzung, Wartung und Reinigung;
 - Verwendung von Reinigungs- oder Wartungsmitteln vom Benutzer, die im Widerspruch zu der Bedienungsanleitung stehen;
 - Unrichtige Aufbewahrung und unrichtiger Transport des Produkts vom Benutzer;
 - dienmächtige Veränderungen und/oder Umbauten am Produkt vom Benutzer, die mit dem Garant nicht abgestimmt wurden;
 - Verwendung von Betriebsmaterialien und Ersatzteilen vom Benutzer, die im Widerspruch zu der Bedienungsanleitung stehen.
- Der Benutzer, der kein Verbraucher im Sinne des Gesetzes vom 23. April 1964 Zivilgesetzbuch ist, verliert Garantieansprüche für das Produkt, an dem:
 - Seriennummer, Datumsangaben und Typenschilder vom Benutzer entfernt, verändert oder beschädigt wurden;
 - Plomben vom Benutzer beschädigt wurden oder Spuren des Hantierens an ihnen tragen.
- Achtung!** Die mit täglicher Bedienung des Produkts verbundenen Tätigkeiten, die sich u.a. aus der Bedienungsanleitung ergeben, sind vom Benutzer auf eigene Rechnung und eigene Kosten auszuführen.

IV. Reklamationsverfahren

- Falls unrichtige Arbeit des Produkts festgestellt wird, soll man sich vor der Anmeldung der Reklamation vergewissern, dass alle insbesondere in der Bedienungsanleitung bestimmten Bedientätigkeiten richtig ausgeführt wurden.
- Die Reklamation soll man unverzüglich, am besten innerhalb von 7 Tagen ab Feststellung des Mangels am Produkt anmelden. Der Benutzer, der kein Verbraucher im Sinne des Gesetzes vom 23. April 1964 Zivilgesetzbuch ist, verliert Garantieansprüche für das Produkt, im Falle, wenn die Reklamation nicht innerhalb von 7 Tagen angemeldet wird.
- Die Reklamation kann u.a. am Verkaufsort, an dem das Produkt gekauft wurde, beim Garantieservice oder schriftlich auf folgende Adresse angemeldet werden: DEDRA EXIM sp. z o.o., ul. 3 Maja 8, 05-800 Pruszków.
- Der Benutzer kann die Reklamation unter Verwendung des Formulars anmelden, das auf der Internet www.dedra.pl zugänglich ist. ("Formular zur Anmeldung der Reklamation aufgrund der Garantie").
- Die Adressen von Garantieservice-Stellen für jeweilige Länder sind auf der Internetseite www.dedra.pl zugänglich. Im Falle, wenn keine Garantieservice-Stelle im jeweiligen Land vorhanden ist, soll man die Reklamationsanmeldung aufgrund der Garantie an folgende Adresse richten: DEDRA EXIM sp. z o.o. ul. 3 Maja 8, 05-800 Pruszków (Polen).
- Im Hinblick auf die Sicherheit des Benutzers ist die Nutzung eines mangelhaften Produkts untersagt..
- Achtung!!! Nutzung eines mangelhaften Produkts gefährdet der Gesundheit und dem Leben des Benutzers.
- Erfüllung der sich aus der Garantie ergebenden Pflichten erfolgt innerhalb von 14 Werktagen ab der Rückgabe des beanstandeten Produkts vom Benutzer.
- Vor der Rückgabe des mangelhaften Produkts zur Reklamation soll man es reinigen. Das beanstandete Produkt soll sorgfältig vor möglichen Beschädigungen während des Transports abgesichert werden (es wird empfohlen das beanstandete Produkt in Originalverpackung zu bringen).
- Die Garantiezeit wird um die Zeit verlängert, in der der Benutzer das mit der Garantie umfasste Produkt infolge des Mangels nicht benutzen konnte. Die sich aus den Vorschriften über die Gewährleistung für Mängel von verkauften Sachen ergebenden Rechte des Benutzers werden von dieser Garantie weder ausgeschlossen noch eingeschränkt oder eingestellt

KARTA PRODUKTU/ KARTA VÝROBKU/ INFORMAČNÝ LIST VÝROBKU/ PRODUKTO KORTELÉ/ PRODUKTA LAPA/ TERMÉKKÁRTYA/ FICHE PRODUIT/ HOJA DEL PRODUCTO/ FIȘA PRODUSULUI/ PRODUCTKAART/ PRODUKTDATENBLATT

Model/ Model/ Model/ Modelis/ Modelis/ Modell/ Modèle/ Modelo/ Model/ Model/ Modell		DED9941A	DED9941A
Nazwa dostawcy/ Názov dodavateľa/ Názov dodávateľa/ Teikéjo pavadinimas/ Piegādātāja nosaukums/ Energoefektivitātes klase/ A szállító neve/ Nom du fournisseur/ Nombro del suministrador/ Denumirea furnizorului/ Naam van leverancier / Lieferant		DEDRA	
Klasa efektywności energetycznej/ Třída energetické účinnosti / Trieda energetickej účinnosti / Energijos vartojimo efektyvumo klasė/ Tiešā siltuma jauda/ Energiahatékonysági osztály/ Classe d'efficacité énergétique/ Clase de eficiencia energética/ Clasa de eficiența energetică/ Energieeffizienzklasse/ Energieeffizienzklasse		A	
Bezpośrednia moc cieplna/ Přímý tepelný výkon/ Priamy tepelný výkon/ Tiesioginė šiluminė galia/ Netiešā siltuma jauda/ Közvetlen hőteljesítmény/ Puissance calorifique directe/	[kW]	15	

Potencia calorífica directa/ Putere termică directă / Direct thermisch vermogen/ Wärmeleistung, direkt			
Pośrednia moc cieplna/ Nepřímý tepelný výkon/ Nepriamy tepelný výkon/ Tarpinė šiluminė galia/ Közvetett hőenergia/ Puissance calorifique indirecte/ Potencia calorífica indirecta/ Putere termică indirectă / Indirect thermisch vermogen/ Wärmeleistung, indirekt	[kW]	-	
Współczynnik efektywności energetycznej/ Index energetické účinnosti/ Index energetickej účinnosti/ Energijos vartojimo efektyvumo koeficientas/ Energoefektivitātes koeficients/ Energiahatékonyági arány/ Taux d'efficacité énergétique/ Coeficiente de la eficiencia energética/ Coeficient de eficiența energetică / Energie-efficiëntieverhouding/ Energieeffizienzkennzahl	[%]	90	
Sprawność użytkowa/ Užitinā účinnost/ Užitočná energetická účinnost/ Naudojimo efektyvumas/ Lietderības koeficients/ funcionalitās/ Facilité d'entretien/ Eficiencia útil/ Randament util / Rendement/ Nutzwirkungsgrad	[%]	100	
Szczególne środki ostrożności podczas montażu, instalacji lub konserwacji urządzenia/ Zvláštní opatření pro instalaci, montáž nebo údržbu zařízení/ Zvláštnie opatrenia pri montáži, inštalácii alebo údržbe zariadenia/ Specialios atsargumo priemonės įrenginio montavimui, instaliavimui ir priežiūros metu / Īpašie piesardzības pasākumi ierīces salikšanas, uzstādīšanas vai tehniskās apkopes laikā/ Különleges óvintézkedések a készülék összeszerelése, telepítése vagy karbantartása során/ Les précautions particulières à prendre lors du montage, de l'installation et de l'entretien de l'appareil/ Medidas especiales de precaución durante el montaje, instalación y mantenimiento del equipo/ Măsurile de precauție speciale la montaj, instalare sau întreținere a dispozitivului / Bijzondere veiligheidsmiddelen tijdens de montage, installatie of onderhoud van het toestel/ Besondere Vorsichtsmaßnahmen bei der Montage, Installation oder Wartung der Anlage	Wszelkie szczególne środki ostrożności, jakie muszą być stosowane podczas montażu, instalacji i konserwacji miejscowego ogrzewacza pomieszczeń opisane są w Ogólnych przepisach bezpieczeństwa pacy, które zostały dołączone do instrukcji jako oddzielna broszura/ Všechna zvláštní opatření, která je třeba přijmout při instalaci, montáži a údržbě lokálního topení jsou popsána v návodu k obsluze v kapitole "Zvláštní bezpečnostní předpisy"/ Visos ypatingos atsargumo priemonės, kokios turi būti naudojamos vietinio patalpų šildytuvo montavimui, instaliacijoms ir priežiūros metu yra aprašytos Naudojimo instrukcijoje, skyriuje „Darbo saugos detalios nuostatos“. / Visi īpašie piesardzības pasākumi, kas jāievēro lokālā telpu sildītāja salikšanas, uzstādīšanas vai tehniskās apkopes laikā, ir aprakstīti lietošanas instrukcijā nodajā "Īpašie darba drošības noteikumi". / A helyiségfűtőberendezés összeszerelése, telepítése és karbantartása során meg kell tenni minden különleges óvintézkedést, amik a használati utasítás "Részletes biztonsági előírások" című fejezetben található./ Les précautions particulières à prendre lors du montage, de l'installation et de l'entretien de l'appareil de chauffage sont décrites dans le mode d'emploi au chapitre "Consignes de sécurité détaillées". / Todas las medidas especiales de precaución que deben ser aplicadas durante el montaje, instalación y mantenimiento del calefactor de habitaciones, están descritas en las Instrucciones de Uso en el capítulo „Medidas especiales de seguridad de trabajo"/ Toate măsurile de precauție speciale care trebuie luate în timpul montării, instalării și întreținerii încălzitorului local al încăperilor, sunt descrise în Manualul de Utilizare în capitolul "Reglementări detaliate privind securitate în muncă" / Alle bijzondere veiligheidsmiddelen die tijdens de montage, installatie en onderhoud van de plaatselijke ruimteverwarmer dienen te worden toegepast, zijn in de Gebruiksaanwijzing, hoofdstuk: „Specifieke arbeids- en veiligheidsvoorschriften" beschreven/ Sämtliche, bei der Montage, Installation und Wartung der Raumluftheizers zu treffenden Vorsichtsmaßnahmen werden in der Bedienungsanleitung, Kapitel „Detaillierte Arbeitsschutzvorschriften“ beschrieben.		

Adnotacje o dokonanych naprawach / Záznamy o provedených opravách / Pastabos apie atliktą remontą / Piezīmes par veikto remontu / Feljegyzések az elvégzett javításokról / Annotations des reparations réalisées / Anotaciones de las reparaciones realizadas / Mențiuni cu privire la reparațiile efectuate / Aantekeningen over uigevoerde reparaties / Vermerke über ausgeführte reparaturen

<p>Data zgłoszenia do naprawy / Datum nahlášení k opravě / Datum odovzdania do opravy / Aitdavimo remontui data / Produkta nodošanas remontā datums / A javításra történő bejelentés dátuma/Date de la déclaration de réparation / Fecha de presentación a la reparación / Data predării la reparație / Datum voor het opgeven voor de reparație / Datum der Anmeldung zur Reparatur</p>	<p>Data wykonania naprawy / Datum provedení opravy / Dátum vykonania opravy / Remonto data / Remonta datums / A javítás dátuma / Date de la réalisation de réparation / Fecha de realización de la reparación / Data efectuatii reparației / Uitvoeringsdatum van de reparație / Datum der Ausführung der Reparatur</p>	<p>Zakres naprawy, opis czynności naprawczych / Rozsah opravy, opis vykonaných opravných činností / Remonto apimtis, remonto darbų aprašymas / Remonta apjoms, remontdarbu apraksts / A javítás tartalma, a javítási műveletek leírása / Etendue de réparation (définition des causes) / Alcance de la reparación, descripción de las actividades de reparación / Domeniul de reparație, descrierea operațiilor de reparație / De reikwijldte van reparaatie, een beschrijving van toegepaste reparatie-activiteiten / Umfang der Reparatur, Beschreibung der Tätigkeiten</p>	<p>Podpis wykonującego naprawę / Podpis opraváře / Podpis osoby vykonávající opravu / Remonta atlikaņājo asmens parašas / Remonta veicēja paraksts / A javítást végző aláírása / Signature de la personne faisant la réparation / Firma de la persona que realizó la reparación / Semnătura persoanei care a efectuat reparația / Handtekening van de uitvoerende persoon / Unterschrift der die Reparatur ausführenden Person</p>